



FUNDICIÓ DÚCTIL BENITO  
Tel. 93 852 10 00

Alea

AUTOR: Josep Suriñach 2002

PRODUCTOR: ? Fundició Dúctil Benito

COTAS:mm

ESCALA1/20

UM395

REFERENCIA

General

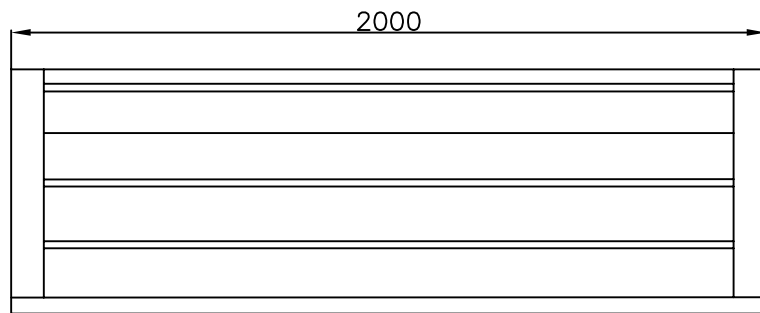
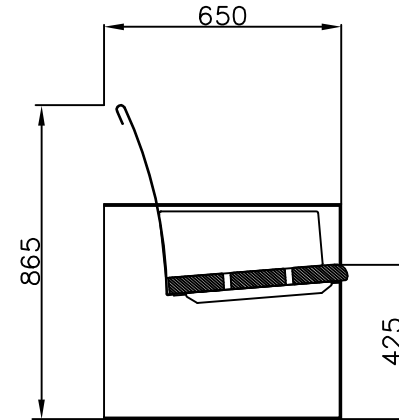
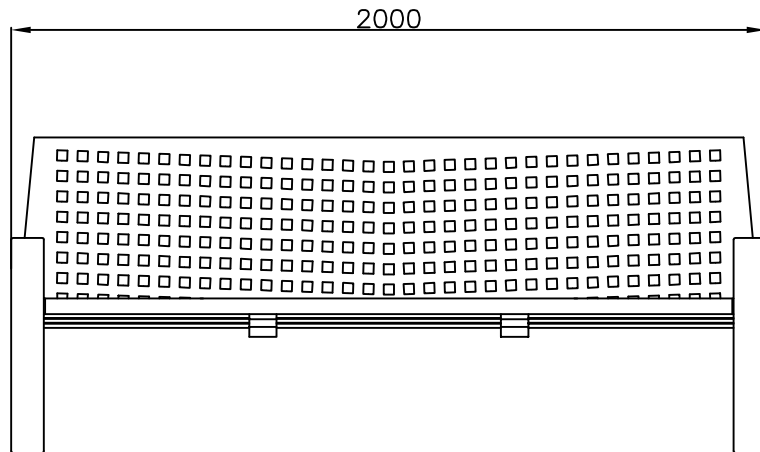

MATERIAL:

Acero de construcción. Tres tablonc de madera tropical de sección 150 x 45 mm. Tornillos de acero inoxidable.

ACABADOS:

Con tratamiento "FERRUS fdb", proceso protector del hierro que garantiza una óptima resistencia a la corrosión con más de 300 horas de niebla salina, acabado color rojo cobre. Madera tropical tratada con "LIGNUS fdb" protector fungicida, insecticida e hidrófugo. Acabado color natural.

ANCLAJE RECOMENDADO:

Tornillos de fijación al suelo de M10 según superficie y proyecto.

MODELO PATENTADO



FUNDICIÓ DÚCTIL BENITO  
Tel. 93 852 10 00

# DETALLE ANCLAJE General

AUTOR:  
PRODUCTOR: © Fundició Dúctil Benito

COTAS: mm  
ESCALA:

REFERENCIA

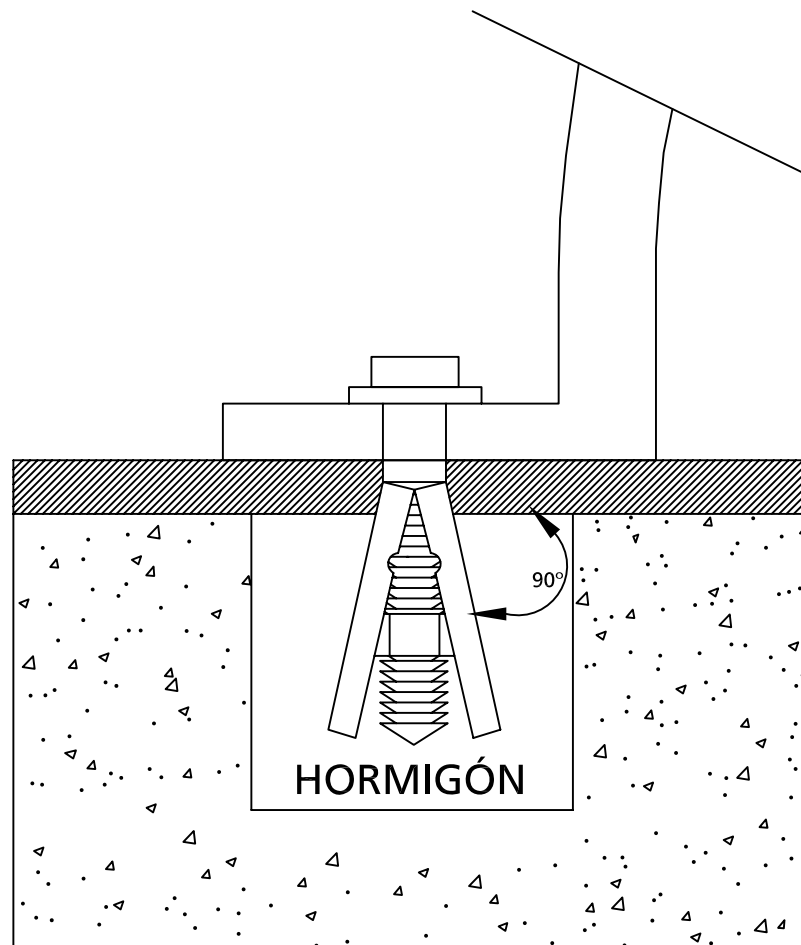

F.D.B. Comprometida en su línea de mejora continua de sus productos, se reserva el derecho de modificar las medidas, materiales y/o acabados sin previo aviso.