



BOMBAS DE VACÍO P6010

P6010 Pi48-3X1



- ▶ Tecnología patentada COAX®
 - ▶ Consumo de aire substancialmente más bajo comparado con eyectores convencionales.
 - ▶ Diseño modular.
 - ▶ Disponible con múltiples alternativas de conexión.
 - ▶ Bajo nivel de ruido.
 - ▶ Baja presión de alimentación que asegura alta fiabilidad aún en casos de caída de presión.
 - ▶ Tiempo de evacuación corto.
- Suministrado con vacuómetro.

DATOS TÉCNICOS

Descripción	Unidad	Valor
Presión de alimentación, máx.	MPa	0,7
Nivel de ruido	dBA	65-70
Temperatura de trabajo	°C	-10-80
Peso	g	1700-1800
Material		AI, PA, NBR, SS, TPE

CAUDAL DE ASPIRACIÓN

Presión de alimentación MPa	Consumo de aire NI/s	Caudal de aspiración (NI/s) a diferentes niveles de vacío (-kPa)											Vacío Máx. -kPa
		0	10	20	30	40	50	60	70	80	90		
0,22	1,62	5,0	2,0	1,5	0,90	0,55	0,45	0,26	0,07	-	-	73	
0,30	2,0	5,6	2,5	1,8	1,1	0,65	0,50	0,36	0,25	0,10	-	90	
0,40	2,54	5,7	2,5	2,1	1,5	1,10	0,66	0,36	0,26	0,080	-	86	

TIEMPO DE EVACUACIÓN

Presión de alimentación MPa	Consumo de aire NI/s	Tiempo de evacuación (s/l) para alcanzar diferentes niveles de vacío (-kPa)										Vacío Máx. -kPa
		10	20	30	40	50	60	70	80	90		
0,22	1,62	0,025	0,080	0,090	0,30	0,50	0,80	1,7	-	-	73	
0,30	2,0	0,020	0,060	0,12	0,30	0,45	0,70	1,0	1,6	4,0	90	
0,40	2,54	0,020	0,055	0,11	0,18	0,29	0,59	0,90	1,7	-	86	

CAUDAL DE SOPLADO

Presión de alimentación MPa	Consumo de aire NI/s	Caudal de soplado (NI/s) a diferentes niveles de presión (kPa)												Vacío Máx. -kPa
		0	20	40	60	70	80	90	100	110	120	130	140	
0,60	3,55	9,5	6,5	6,0	5,3	4,7	4,6	4,6	4,6	4,5	4,3	4,0	3,7	140

Referencias.-
(Ver pág. C-49 cuadro de referencias)

P6010 **AJ** **01** **LA** **52**

P6010 Pi48-3x1. Montaje T-Slot, Rosca G, conexiones 2xG1", con silenciador 1"

1. Cuerpo
2. Módulo cartucho de vacío
3. Montaje
4. Placas de conexión
5. Conexiones para vacío y escape con o sin silenciador

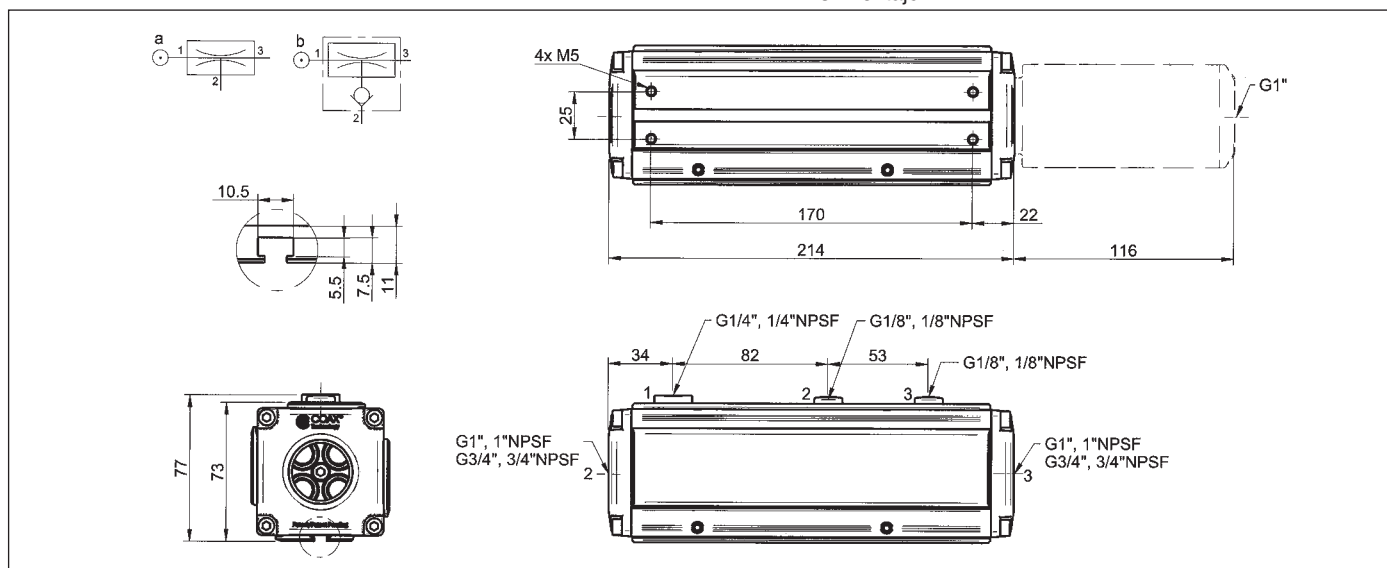

BOMBAS DE VACÍO P6010

P6010 Pi48-3X2



- ▶ Tecnología patentada COAX®
 - ▶ Consumo de aire substancialmente más bajo comparado con eyectores convencionales.
 - ▶ Diseño modular.
 - ▶ Disponible con múltiples alternativas de conexión.
 - ▶ Bajo nivel de ruido.
 - ▶ Baja presión de alimentación que asegura alta fiabilidad aún en casos de caída de presión.
 - ▶ Tiempo de evacuación corto.
- Suministrado con vacuómetro.

DATOS TÉCNICOS

Descripción	Unidad	Valor
Presión de alimentación, máx.	MPa	0,7
Nivel de ruido	dBA	65–70
Temperatura de trabajo	°C	-10–80
Peso	g	1700–1800
Material		Al, PA, NBR, SS, TPE

CAUDAL DE ASPIRACIÓN

Presión de alimentación MPa	Consumo de aire NI/s	Caudal de aspiración (NI/s) a diferentes niveles de vacío (-kPa)											Vacío Máx. -kPa
		0	10	20	30	40	50	60	70	80	90		
0,22	3,24	10,0	4,0	3,0	1,8	1,1	0,90	0,52	0,14	–	–	73	
0,30	4,0	11,2	5,0	3,6	2,2	1,3	1,0	0,70	0,50	0,20	–	90	
0,40	5,08	11,4	5,0	4,2	3,0	2,2	1,3	0,7	0,52	0,16	–	86	

TIEMPO DE EVACUACIÓN

Presión de alimentación MPa	Consumo de aire NI/s	Tiempo de evacuación (s/l) para alcanzar diferentes niveles de vacío (-kPa)										Vacío Máx. -kPa
		10	20	30	40	50	60	70	80	90		
0,22	3,24	0,013	0,040	0,045	0,15	0,25	0,40	0,85	–	–	73	
0,30	4,0	0,010	0,030	0,060	0,13	0,23	0,35	0,50	0,80	2,0	90	
0,40	5,08	0,010	0,028	0,055	0,090	0,15	0,30	0,45	0,85	–	86	

CAUDAL DE SOPLADO

Presión de alimentación MPa	Consumo de aire NI/s	Caudal de soplado (NI/s) a diferentes niveles de presión (kPa)												Vacío Máx. -kPa
		0	20	40	60	70	80	90	100	110	120	130	140	
0,60	7,1	19,0	13,0	12,0	10,6	9,4	9,2	9,2	9,2	9,0	8,6	8,0	7,4	140

Referencias.-
(Ver pág. C-49 cuadro de referencias)

P6010 **AK** **01** **LA** **52**

P6010 Pi48-3x2. Montaje T-Slot, Rosca G, conexiones 2xG1", con silenciador 1"

1. Cuerpo
2. Módulo cartucho de vacío
3. Montaje
4. Placas de conexión
5. Conexiones para vacío y escape con o sin silenciador

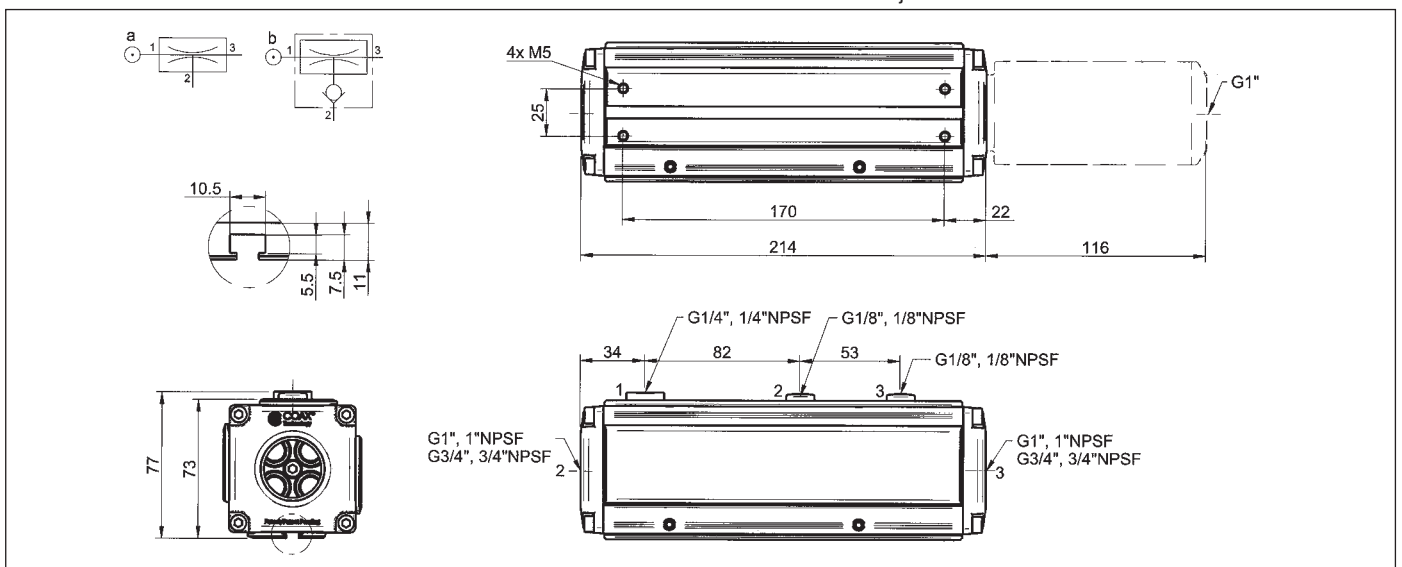



BOMBAS DE VACÍO P6010

P6010 Pi48-3X3



- Tecnología patentada COAX®
 - Consumo de aire substancialmente más bajo comparado con eyectores convencionales.
 - Diseño modular.
 - Disponible con múltiples alternativas de conexión.
 - Bajo nivel de ruido.
 - Baja presión de alimentación que asegura alta fiabilidad aún en casos de caída de presión.
 - Tiempo de evacuación corto.
- Suministrado con vacuómetro.

DATOS TÉCNICOS

Descripción	Unidad	Valor
Presión de alimentación, máx.	MPa	0,7
Nivel de ruido	dBA	65-70
Temperatura de trabajo	°C	-10-80
Peso	g	1700-1800
Material		Al, PA, NBR, SS, TPE

CAUDAL DE ASPIRACIÓN

Presión de alimentación MPa	Consumo de aire NI/s	Caudal de aspiración (NI/s) a diferentes niveles de vacío (-kPa)											Vacío Máx. -kPa
		0	10	20	30	40	50	60	70	80	90		
0,22	4,86	15,0	6,0	4,5	2,7	1,7	1,4	0,78	0,21	-	-	73	
0,30	6,0	16,8	7,5	5,4	3,3	2,0	1,5	1,1	0,75	0,30	-	90	
0,40	7,62	17,1	7,5	6,3	4,5	3,3	2,0	1,1	0,78	0,24	-	86	

TIEMPO DE EVACUACIÓN

Presión de alimentación MPa	Consumo de aire NI/s	Tiempo de evacuación (s/l) para alcanzar diferentes niveles de vacío (-kPa)										Vacío Máx. -kPa
		10	20	30	40	50	60	70	80	90		
0,22	4,86	0,008	0,027	0,030	0,10	0,17	0,27	0,57	-	-	73	
0,30	6,0	0,007	0,020	0,040	0,083	0,15	0,23	0,33	0,53	1,3	90	
0,40	7,62	0,007	0,018	0,037	0,060	0,097	0,20	0,30	0,57	-	86	

CAUDAL DE SOPLADO

Presión de alimentación MPa	Consumo de aire NI/s	Caudal de soplado (NI/s) a diferentes niveles de presión (kPa)												Vacío Máx. -kPa
		0	20	40	60	70	80	90	100	110	120	130	140	
0,60	10,65	29	19,5	18,0	15,9	14,1	13,8	13,8	13,8	13,5	12,9	12,0	11,1	140

Referencias.-
(Ver pág. C-49 cuadro de referencias)

P6010 **AL** **01** **LA** **52**

P6010 Pi48-3x3. Montaje T-Slot, Rosca G, conexiones 2xG1", con silenciador 1"

1. Cuerpo
2. Módulo cartucho de vacío
3. Montaje
4. Placas de conexión
5. Conexiones para vacío y escape con o sin silenciador

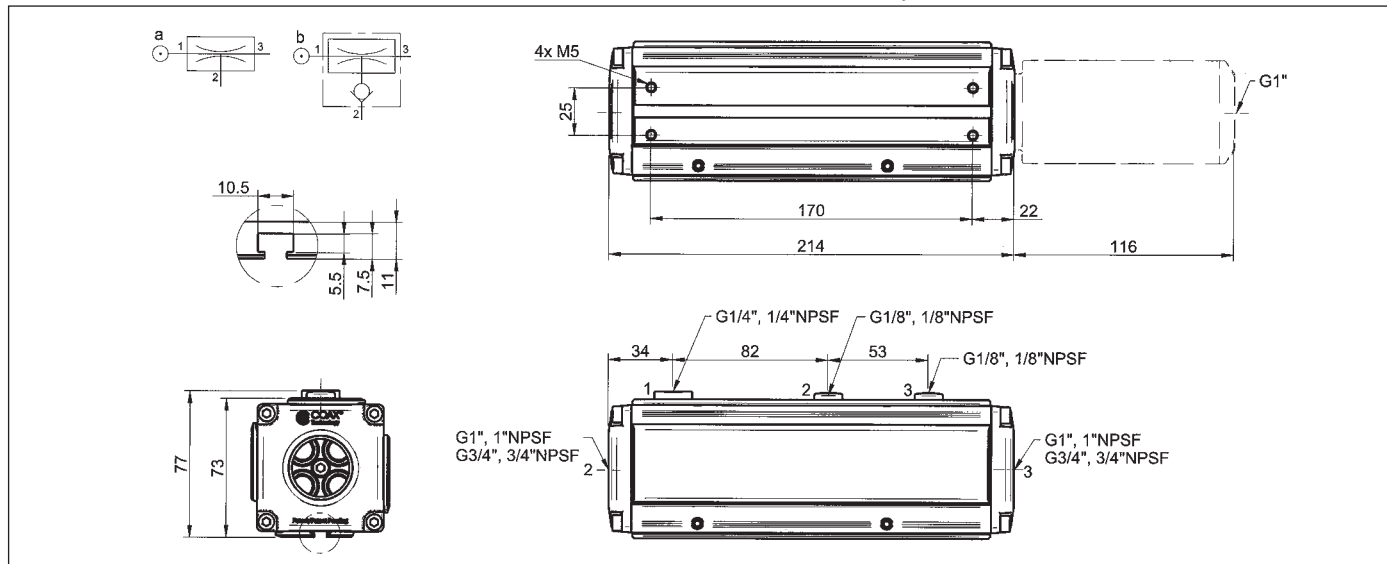

BOMBAS DE VACÍO P6010

P6010 Pi48-3X4



- ▶ Tecnología patentada COAX®
 - ▶ Consumo de aire substancialmente más bajo comparado con eyectores convencionales.
 - ▶ Diseño modular.
 - ▶ Disponible con múltiples alternativas de conexión.
 - ▶ Bajo nivel de ruido.
 - ▶ Baja presión de alimentación que asegura alta fiabilidad aún en casos de caída de presión.
 - ▶ Tiempo de evacuación corto.
- Suministrado con vacuómetro.

DATOS TÉCNICOS

Descripción	Unidad	Valor
Presión de alimentación, máx.	MPa	0,7
Nivel de ruido	dBA	65-70
Temperatura de trabajo	°C	-10-80
Peso	g	1700-1800
Material		Al, PA, NBR, SS, TPE

CAUDAL DE ASPIRACIÓN

Presión de alimentación MPa	Consumo de aire NI/s	Caudal de aspiración (NI/s) a diferentes niveles de vacío (-kPa)											Vacío Máx. -kPa
		0	10	20	30	40	50	60	70	80	90		
0,22	6,48	20,0	8,0	6,0	3,6	2,2	1,8	1,0	0,28	-	-	73	
0,30	8,0	22,4	10,0	7,2	4,4	2,6	2,0	1,4	1,0	0,40	-	90	
0,40	10,16	22,8	10,0	8,4	6,0	4,4	2,6	1,4	1,0	0,32	-	86	

TIEMPO DE EVACUACIÓN

Presión de alimentación MPa	Consumo de aire NI/s	Tiempo de evacuación (s/l) para alcanzar diferentes niveles de vacío (-kPa)										Vacío Máx. -kPa
		10	20	30	40	50	60	70	80	90		
0,22	6,48	0,006	0,020	0,023	0,075	0,13	0,20	0,43	-	-	73	
0,30	8,0	0,005	0,015	0,030	0,063	0,11	0,18	0,25	0,40	1,0	90	
0,40	10,16	0,005	0,014	0,028	0,045	0,73	0,15	0,23	0,43	-	86	

CAUDAL DE SOPLADO

Presión de alimentación MPa	Consumo de aire NI/s	Caudal de soplado (NI/s) a diferentes niveles de presión (kPa)												Vacío Máx. -kPa
		0	20	40	60	70	80	90	100	110	120	130	140	
0,60	14,2	38	26	24,0	21,2	18,8	18,4	18,4	18,4	18,0	17,2	16,0	14,8	140

Referencias.- (Ver pág. C-49 cuadro de referencias)

P6010 **AM** **01** **AL** **52**

P6010 Pi48-3x4. Montaje T-Slot, Rosca G, conexiones 2xG1", con silenciador 1"

1. Cuerpo
2. Módulo cartucho de vacío
3. Montaje
4. Placas de conexión
5. Conexiones para vacío y escape con o sin silenciador

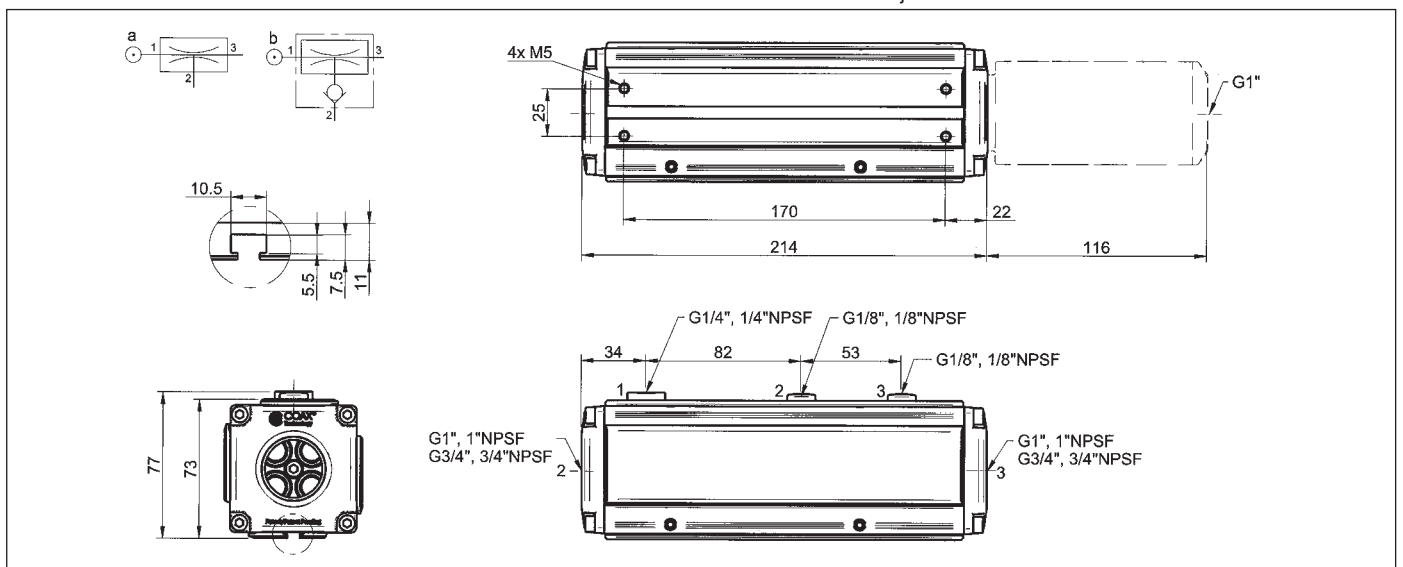

BOMBAS DE VACÍO P6010

P6010 Si32-3X1



- Tecnología patentada COAX®
 - Consumo de aire substancialmente más bajo comparado con eyectores convencionales.
 - Diseño modular.
 - Disponible con múltiples alternativas de conexión.
 - Bajo nivel de ruido.
 - Alto caudal, adecuada para la manipulación de objetos porosos y en casos de pérdida.
 - Tiempo de evacuación corto.
- Suministrado con vacuómetro.

DATOS TÉCNICOS

Descripción	Unidad	Valor
Presión de alimentación, máx.	MPa	0,7
Nivel de ruido	dBA	60-65
Temperatura de trabajo	°C	-10-80
Peso	g	1700-1800
Material		Al, PA, NBR, SS, TPE

CAUDAL DE ASPIRACIÓN

Presión de alimentación MPa	Consumo de aire NI/s	Caudal de aspiración (NI/s) a diferentes niveles de vacío (-kPa)											Vacío Máx. -kPa
		0	10	20	30	40	50	60	70	80	90		
0,40	1,25	5,0	2,9	1,9	1,2	0,80	0,40	0,10	-	-	-	60	
0,50	1,5	5,7	3,3	2,2	1,4	0,85	0,60	0,35	0,18	-	-	70	
0,60	1,75	6,0	3,5	2,6	1,7	0,90	0,60	0,50	0,35	-	-	75	

TIEMPO DE EVACUACIÓN

Presión de alimentación MPa	Consumo de aire NI/s	Tiempo de evacuación (s/l) para alcanzar diferentes niveles de vacío (-kPa)										Vacío Máx. -kPa
		10	20	30	40	50	60	70	80	90		
0,40	1,25	0,030	0,070	0,14	0,24	0,42	1,0	-	-	-	60	
0,50	1,5	0,020	0,060	0,11	0,21	0,35	0,60	1,0	-	-	70	
0,60	1,75	0,020	0,050	0,10	0,18	0,33	0,53	0,80	-	-	75	

CAUDAL DE SOPLADO

Presión de alimentación MPa	Consumo de aire NI/s	Caudal de soplado (NI/s) a diferentes niveles de presión (kPa)										Vacío Máx. -kPa
		0	10	20	30	40	50	60	70	80		
0,60	1,75	7,8	5,4	4,6	3,8	3,3	3,1	2,7	2,3	1,8	80	

Referencias.- (Ver pág. C-49 cuadro de referencias)

- P6010** **AB** **01** **LA** **52**
- 6010 Si32-3x1. Montaje T-Slot, Rosca G, conexiones 2xG1", con silenciador 1"
1. Cuerpo
 2. Módulo cartucho de vacío
 3. Montaje
 4. Placas de conexión
 5. Conexiones para vacío y escape con o sin silenciador

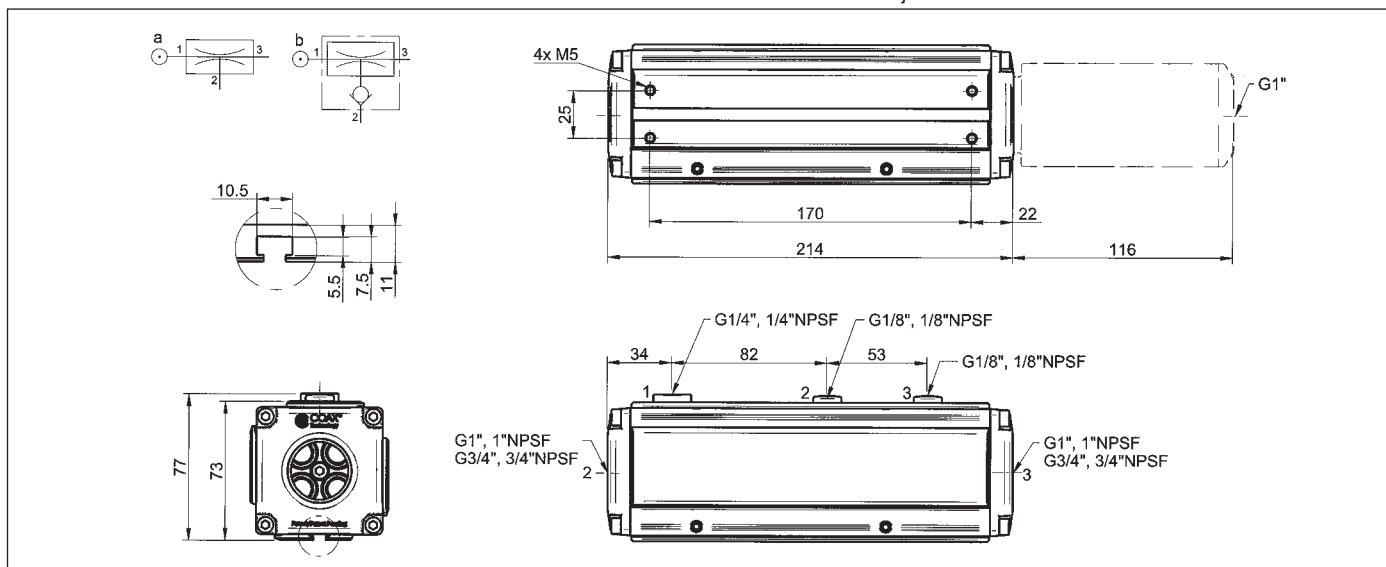

BOMBAS DE VACÍO P6010

P6010 Si32-3X2



- Tecnología patentada COAX®
 - Consumo de aire substancialmente más bajo comparado con eyectores convencionales.
 - Diseño modular.
 - Disponible con múltiples alternativas de conexión.
 - Bajo nivel de ruido.
 - Alto caudal, adecuada para la manipulación de objetos porosos y en casos de pérdida.
 - Tiempo de evacuación corto.
- Suministrado con vacuómetro.

DATOS TÉCNICOS

Descripción	Unidad	Valor
Presión de alimentación, máx.	MPa	0,7
Nivel de ruido	dBA	60-65
Temperatura de trabajo	°C	-10-80
Peso	g	1700-1800
Material		Al, PA, NBR, SS, TPE

CAUDAL DE ASPIRACIÓN

Presión de alimentación MPa	Consumo de aire NI/s	Caudal de aspiración (NI/s) a diferentes niveles de vacío (-kPa)										Vacío Máx. -kPa
		0	10	20	30	40	50	60	70	80	90	
0,40	2,5	10,0	5,8	3,8	2,4	1,6	0,80	0,20	-	-	-	60
0,50	3,0	11,4	6,6	4,4	2,8	1,7	1,2	0,70	0,36	-	-	70
0,60	3,5	12,0	7,0	5,2	3,4	1,8	1,2	1,0	0,70	-	-	75

TIEMPO DE EVACUACIÓN

Presión de alimentación MPa	Consumo de aire NI/s	Tiempo de evacuación (s/l) para alcanzar diferentes niveles de vacío (-kPa)										Vacío Máx. -kPa
		10	20	30	40	50	60	70	80	90		
0,40	2,5	0,015	0,035	0,070	0,12	0,21	0,50	-	-	-	60	
0,50	3,0	0,010	0,030	0,055	0,11	0,18	0,30	0,50	-	-	70	
0,60	3,5	0,010	0,025	0,050	0,090	0,17	0,27	0,40	-	-	75	

CAUDAL DE SOPLADO

Presión de alimentación MPa	Consumo de aire NI/s	Caudal de soplado (NI/s) a diferentes niveles de presión (kPa)										Vacío Máx. -kPa
		0	10	20	30	40	50	60	70	80		
0,60	3,5	15,5	10,8	9,2	7,6	6,6	6,2	5,4	4,6	3,6	80	

Referencias.- (Ver pág. C-49 cuadro de referencias)

- P6010** **AC** **01** **LA** **52**
1. Cuerpo
2. Módulo cartucho de vacío
3. Montaje
4. Placas de conexión
5. Conexiones para vacío y escape con o sin silenciador

P6010 Si32-3x2. Montaje T-Slot, Rosca G, conexiones 2xG1", con silenciador 1"

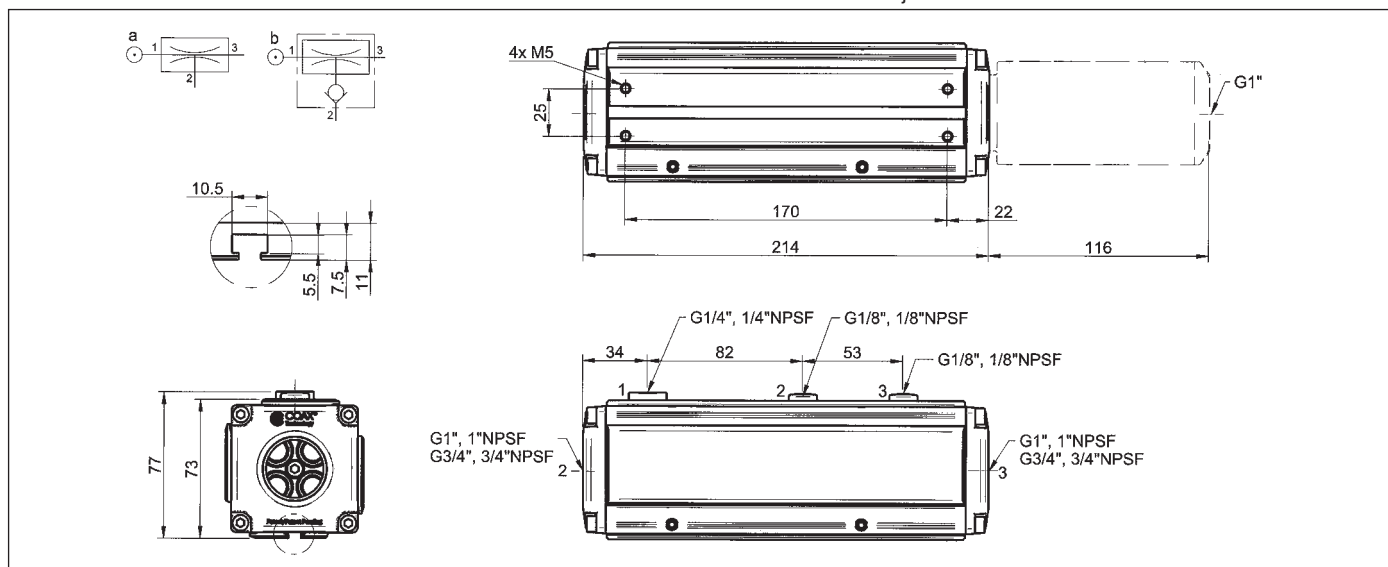



BOMBAS DE VACÍO P6010

P6010 Si32-3X3



- Tecnología patentada COAX®
 - Consumo de aire substancialmente más bajo comparado con eyectores convencionales.
 - Diseño modular.
 - Disponible con múltiples alternativas de conexión.
 - Bajo nivel de ruido.
 - Alto caudal, adecuada para la manipulación de objetos porosos y en casos de pérdida.
 - Tiempo de evacuación corto.
- Suministrado con vacuómetro.

DATOS TÉCNICOS

Descripción	Unidad	Valor
Presión de alimentación, máx.	MPa	0,7
Nivel de ruido	dBA	60-65
Temperatura de trabajo	°C	-10-80
Peso	g	1700-1800
Material		Al, PA, NBR, SS, TPE

CAUDAL DE ASPIRACIÓN

Presión de alimentación MPa	Consumo de aire NI/s	Caudal de aspiración (NI/s) a diferentes niveles de vacío (-kPa)											Vacío Máx. -kPa
		0	10	20	30	40	50	60	70	80	90		
0,40	3,75	15,0	8,7	5,7	3,6	2,4	1,2	0,30	-	-	-	60	
0,50	4,5	17,1	9,9	6,6	4,2	2,6	1,8	1,1	0,54	-	-	70	
0,60	5,25	18,0	10,5	7,8	5,1	2,7	1,8	1,5	1,1	-	-	75	

TIEMPO DE EVACUACIÓN

Presión de alimentación MPa	Consumo de aire NI/s	Tiempo de evacuación (s/l) para alcanzar diferentes niveles de vacío (-kPa)										Vacío Máx. -kPa
		10	20	30	40	50	60	70	80	90		
0,40	3,75	0,010	0,023	0,047	0,080	0,14	0,33	-	-	-	60	
0,50	4,5	0,007	0,020	0,037	0,070	0,12	0,20	0,33	-	-	70	
0,60	5,25	0,007	0,017	0,033	0,060	0,11	0,18	0,27	-	-	75	

CAUDAL DE SOPLADO

Presión de alimentación MPa	Consumo de aire NI/s	Caudal de soplado (NI/s) a diferentes niveles de presión (kPa)										Vacío Máx. -kPa
		0	10	20	30	40	50	60	70	80		
0,60	5,25	23,3	16,2	13,8	11,4	9,9	9,3	8,1	6,9	5,4	80	

Referencias.- (Ver pág. C-49 cuadro de referencias)

- P6010** **AD** **01** **LA** **52**
- P6010 Si32-3x3. Montaje T-Slot, Rosca G, conexiones 2xG1", con silenciador 1"
1. Cuerpo
 2. Módulo cartucho de vacío
 3. Montaje
 4. Placas de conexión
 5. Conexiones para vacío y escape con o sin silenciador

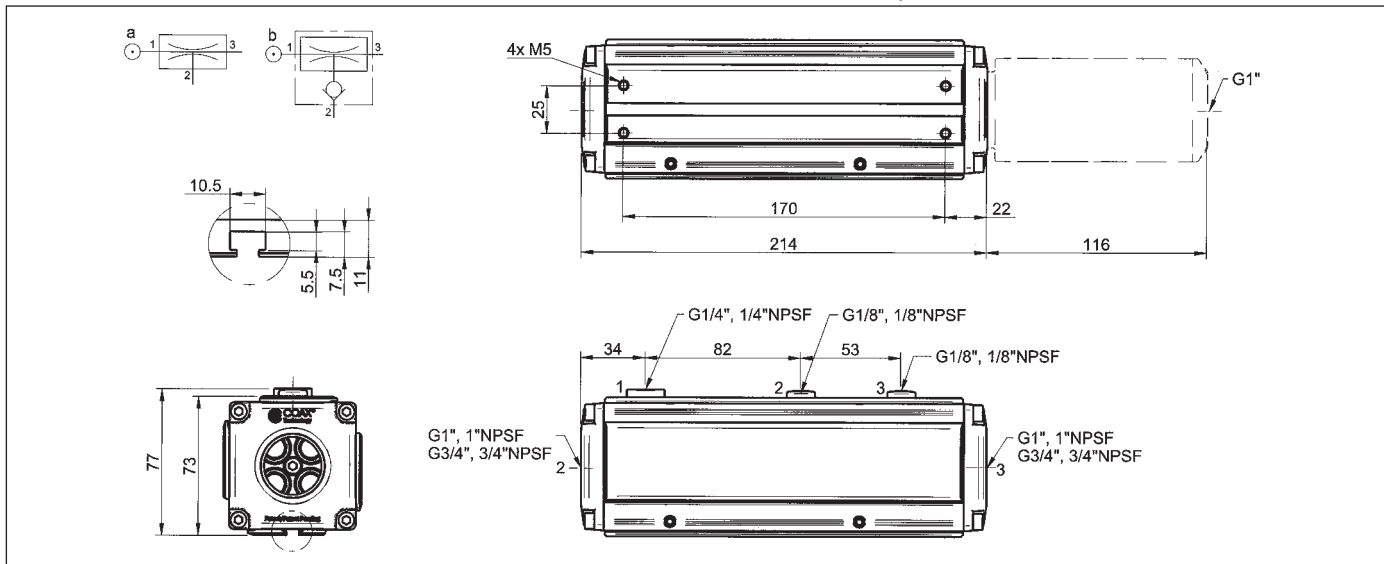

BOMBAS DE VACÍO P6010

P6010 Si32-3X4



- Tecnología patentada COAX®
 - Consumo de aire substancialmente más bajo comparado con eyectores convencionales.
 - Diseño modular.
 - Disponible con múltiples alternativas de conexión.
 - Bajo nivel de ruido.
 - Alto caudal, adecuada para la manipulación de objetos porosos y en casos de pérdida.
 - Tiempo de evacuación corto.
- Suministrado con vacuómetro.

DATOS TÉCNICOS

Descripción	Unidad	Valor
Presión de alimentación, máx.	MPa	0,7
Nivel de ruido	dBA	60–65
Temperatura de trabajo	°C	-10–80
Peso	g	1700–1800
Material		Al, PA, NBR, SS, TPE

CAUDAL DE ASPIRACIÓN

Presión de alimentación MPa	Consumo de aire NI/s	Caudal de aspiración (NI/s) a diferentes niveles de vacío (-kPa)											Vacío Máx. -kPa
		0	10	20	30	40	50	60	70	80	90		
0,40	5,0	20,0	11,6	7,6	4,8	3,2	1,6	0,40	–	–	–	60	
0,50	6,0	22,8	13,2	8,8	5,6	3,4	2,4	1,4	0,72	–	–	70	
0,60	7,0	24,0	14,0	10,4	6,8	3,6	2,4	2,0	1,4	–	–	75	

TIEMPO DE EVACUACIÓN

Presión de alimentación MPa	Consumo de aire NI/s	Tiempo de evacuación (s/l) para alcanzar diferentes niveles de vacío (-kPa)										Vacío Máx. -kPa
		10	20	30	40	50	60	70	80	90		
0,40	5,0	0,008	0,018	0,035	0,060	0,11	0,25	–	–	–	60	
0,50	6,0	0,005	0,015	0,028	0,053	0,088	0,15	0,25	–	–	70	
0,60	7,0	0,005	0,013	0,025	0,045	0,083	0,13	0,20	–	–	75	

CAUDAL DE SOPLADO

Presión de alimentación MPa	Consumo de aire NI/s	Caudal de soplado (NI/s) a diferentes niveles de presión (kPa)										Vacío Máx. -kPa
		0	10	20	30	40	50	60	70	80		
0,60	7,0	31	21,6	18,4	15,2	13,2	12,4	10,8	9,2	7,2	80	

Referencias.- (Ver pág. C-49 cuadro de referencias)

- P6010** **AE** **01** **LA** **52**
1. Cuerpo
2. Módulo cartucho de vacío
3. Montaje
4. Placas de conexión
5. Conexiones para vacío y escape con o sin silenciador

P6010 Si32-3x4. Montaje T-Slot, Rosca G, conexiones 2xG1", con silenciador 1"

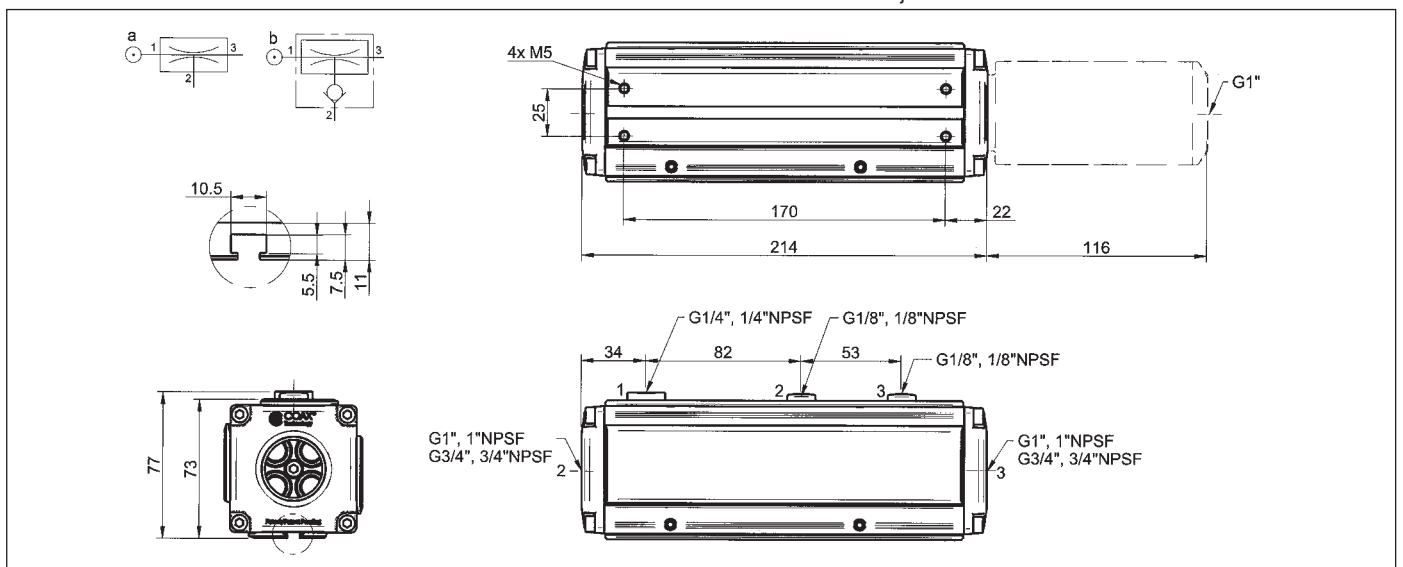



BOMBAS DE VACÍO P6010

P6010 AVM™



Con gestión Automática del vacío.

- Ejector multietapa COAX® con cartuchos de vacío Pi48-3 ó Si32-3.
- Adecuado para sistemas de vacío que usen numerosas ventosas grandes.
- Válvulas ON/OFF para vacío y soplado.
- Dos vacuostatos.
- Función automática de ahorro de energía, puede ser apagado en aplicaciones donde exista pérdida.
- Una sola conexión eléctrica M12 8-pin que facilita la instalación.
- PNP o NPN en la misma unidad.

DATOS TÉCNICOS

Descripción	Unidad	Valor
Presión de alimentación, máx.	MPa	0,7
Nivel de ruido	dBA	50-70
Material		Al, PA, NBR, SS, PMMA, ABS, TPE
Temperatura de trabajo	°C	0-50
Peso	g	2000-2100
Voltaje	V	24 (22-30)
Clasificación de seguridad		IP65
Corriente de salida, máx.	mA	100
Intensidad	mA	110
Display		LED indicadores

TABLAS DE RENDIMIENTO

Dependiendo de la selección del cartucho COAX®, los datos aplicables al rendimiento del P6010 AVM™ se pueden encontrar en las tablas de caudal de aspiración, tiempo de evacuación y caudal de soplado para los modelos P6010 Pi48-3x1 a x4, así como para Si32-23x1 a x4.

DATOS TÉCNICOS ESPECÍFICOS

Descripción	Unidad	Valor					
		LC,LL	LD,LM	LE,LN	LF,LO	LG,LP	LH,LQ
Función, on/off		NO	NO	NO	NC	NC	NC
Alcance de señal	-kPa	30/50	30/70	50/70	30/50	30/70	50/70

CÓMO HACER UN PEDIDO

1. Cuerpo	Código P6010
Cuerpo	P6010

2. Módulo Cartucho de vacío	Código P6010
Cartucho Pi48-3X1, con válvula antirretorno	AN
Cartucho Pi48-3X2, con válvula antirretorno	AO
Cartucho Pi48-3X3, con válvula antirretorno	AP
Cartucho Pi48-3X4, con válvula antirretorno	AQ
Cartucho Si48-3X1, con válvula antirretorno	AF
Cartucho Si48-3X2, con válvula antirretorno	AG
Cartucho Si48-3X3, con válvula antirretorno	AH
Cartucho Si48-3X4, con válvula antirretorno	AI

3. Montaje	Código P6010
Montaje T-slot, Placa de conexión con etiqueta PIAB	01

4. Placas de conexión	Código P6010
Función AVM™ NO 30/50, placa de conexión con rosca G	LC
Función AVM™ NO 30/70, placa de conexión con rosca G	LD
Función AVM™ NO 50/70, placa de conexión con rosca G	LE
Función AVM™ NC 30/50, placa de conexión con rosca G	LF
Función AVM™ NC 30/70, placa de conexión con rosca G	LG
Función AVM™ NC 50/70, placa de conexión con rosca G	LH

5. Conexiones para vacío y escape	Código P6010
Conexiones 2x G1"	51
Conexiones 2x G1", silenciador 1"	52
Conexiones 2x1", NPSF	55
Conexiones 2x1", NPSF, silenciador 1"	56

Ejemplo	Referencia
P6010 Si32-3X2, Montaje T-slot, Función AVM NO 30/50, rosca G, Conexiones 2xG1", silenciador 1"	P6010 AG 01 LC 52

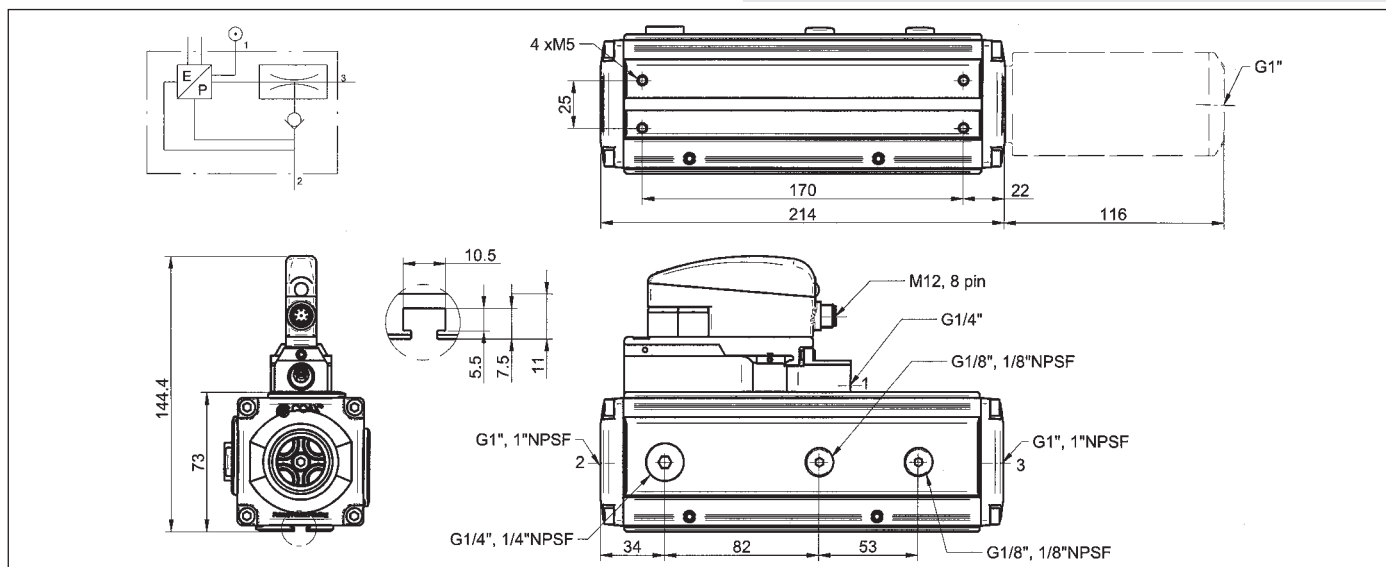

BOMBAS DE VACÍO P6010

P6010 PCC



Programable para mantener constante el nivel de vacío o la presión de soplado en el sistema.

- ▶ Ejector multietapa COAX® con cartuchos de vacío Pi48-3 ó Si32-3.
- ▶ Ajuste rápido.
- ▶ Fácil de instalar en sistemas de control.
- ▶ Bajo consumo de energía, 24 VDC/120 mA.
- ▶ Interruptor analógico integrado para vacío o presión de soplado.

DATOS TÉCNICOS

Descripción	Unidad	Valor
Presión de alimentación, máx.	MPa	1,0
Nivel de ruido	dBa	50-70
Temperatura de trabajo	°C	3-50
Peso	g	2100-2200
Material		Al, PA, NBR, SS, AiSi302
Voltaje de alimentación	V	24 (21,8-26,4)
Voltaje, señal entrada/salida	V	0-10
Alcance señal de salida, vacío	-kPa	0-100
Alcance señal de entrada, vacío	-kPa	0-90
Alcance señal de salida, soplado	MPa	0-0,2
Clasificación de seguridad		IP65
Intensidad	mA	<120

TABLAS DE RENDIMIENTO

Dependiendo de la selección del cartucho COAX®, los datos aplicables al rendimiento del P6010 PCC se pueden encontrar en las tablas de caudal de aspiración, tiempo de evacuación y caudal de soplado para los modelos P6010 Pi48-3x1 a x4, así como para Si32-23x1 a x4.

El diseño del PCC requiere que la presión de entrada sea 0,1 MPa mayor que la presión de salida.

CÓMO HACER UN PEDIDO

1. Cuerpo	Código P6010
Cuerpo	P6010

2. Módulo Cartucho de vacío	Código P6010
Cartucho Pi48-3X1	AJ
Cartucho Pi48-3X2	AK
Cartucho Pi48-3X3	AL
Cartucho Pi48-3X4	AM
Cartucho Si48-3X1	AB
Cartucho Si48-3X2	AC
Cartucho Si48-3X3	AD
Cartucho Si48-3X4	AE

3. Montaje	Código P6010
Montaje T-slot, Placa de conexión con etiqueta PIAB	01

4. Placas de conexión	Código P6010
PCC para control del nivel de vacío, rosca Gas	LB
PCC para control de la presión de soplado, rosca Gas	LR
PCC para control de la presión de soplado, rosca NPSF	LS
PCC para control del nivel de vacío, rosca NPSF	LT

5. Conexiones para vacío y escape	Código P6010
Conexiones 2x G1"	51
Conexiones 2x G1", silenciador 1"	52
Conexiones 2x G1", NPSF	55
Conexiones 2x G1", NPDF, silenciador 1"	56

Ejemplo	Referencia
P6010 Si32-3X2, Montaje T-slot, Función PCC, rosca G, Conexiones 2xG1", silenciador 1"	P6010 AC 01 LB 52

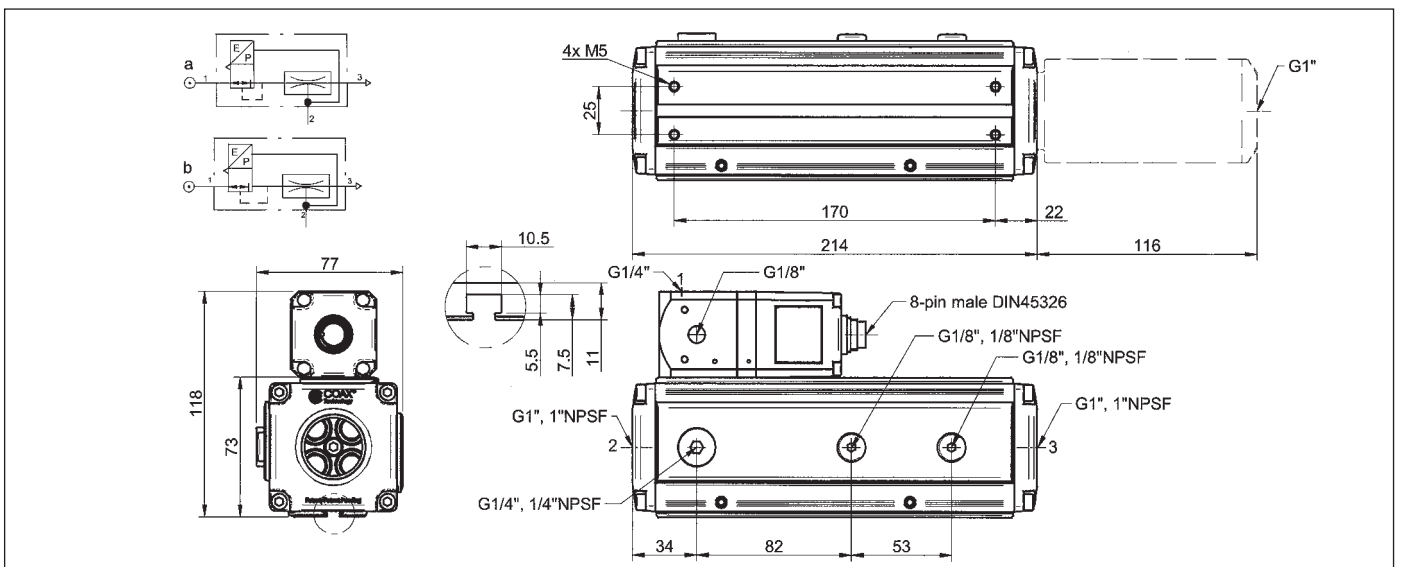

BOMBAS DE VACÍO P6010

P6010 CLASSIC



- ▶ Eyector multietapa COAX® con cartuchos de vacío Pi48-3 ó Si32-3.
- ▶ Ajuste rápido.
- ▶ Las conexiones se pueden hacer en el lado largo del eyector.
- ▶ Compatible con los modelos Classic de PIAB (respecto al montaje).
- ▶ Suministrado con vacuómetro

DATOS TÉCNICOS

Descripción	Unidad	Valor
Presión de alimentación, máx.	MPa	0,7
Nivel de ruido	dBA	50-65
Temperatura de trabajo	°C	-10-80
Peso	g	1700-1800
Material		Al, PA, NBR, SS, TPE

TABLAS DE RENDIMIENTO

Dependiendo de la selección del cartucho COAX®, los datos aplicables al rendimiento del P6010 CLASSIC se pueden encontrar en las tablas de caudal de aspiración, tiempo de evacuación y caudal de soplado para los modelos P6010 Pi48-3x1 a x4, así como para Si32-23x1 a x4.

CÓMO HACER UN PEDIDO

1. Cuerpo	Código P6010
Cuerpo	P6010

2. Módulo Cartucho de vacío	Código P6010
a Cartucho Pi48-3X1	AJ
a Cartucho Pi48-3X2	AK
a Cartucho Pi48-3X3	AL
a Cartucho Pi48-3X4	AM
b Cartucho Pi48-3X1, con válvula antirretorno	AN
b Cartucho Pi48-3X2, con válvula antirretorno	AO
b Cartucho Pi48-3X3, con válvula antirretorno	AP
b Cartucho Pi48-3X4, con válvula antirretorno	AQ
a Cartucho Si48-3X1	AB
a Cartucho Si48-3X2	AC
a Cartucho Si48-3X3	AD
a Cartucho Si48-3X4	AE
b Cartucho Si48-3X1, con válvula antirretorno	AF
b Cartucho Si48-3X2, con válvula antirretorno	AG
b Cartucho Si48-3X3, con válvula antirretorno	AH
b Cartucho Si48-3X4, con válvula antirretorno	AI

3. Montaje	Código P6010
Montaje T-slot, Placa de conexión con etiqueta PIAB	01

4. Placas de conexión	Código P6010
Olaca de conexión plana tipo Classic, con rosca G	LI
Olaca de conexión plana tipo Classic, con rosca NPSF	LK

5. Conexiones para vacío y escape	Código P6010
Conexiones 2x G3/4"	53
Conexiones 2x G3/4", silenciador 3/4"	54
Conexiones 2x 3/4", NPSF	57
Conexiones 2x 3/4", NPSF, silenciador 3/4"	58

Ejemplo	Referencia
P6010 Pi48-3X4, Montaje T-slot, Classic rosca G, Conexiones 2xG3/4", silenciador 3/4"	P6010 AM 01 LI 54

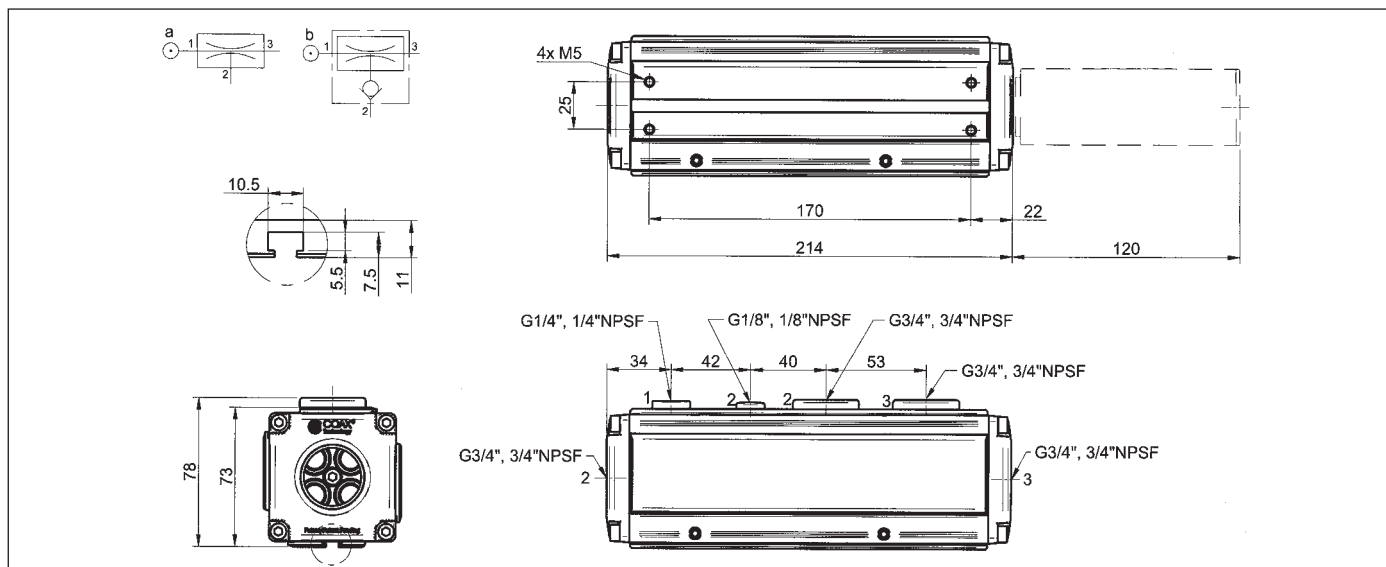

BOMBAS DE VACÍO P6010

TABLA GENERAL DE REFERENCIAS

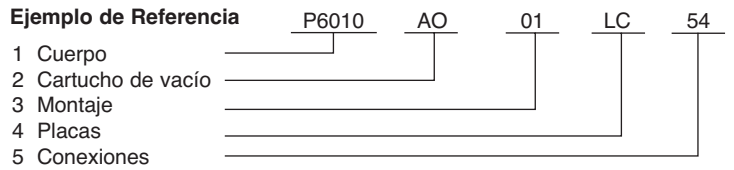

1. Cuerpo		Código P6010
Cuerpo		P6010

2. Módulo Cartucho de Vacío		Código P6010
--	Cuatro módulos de cartuchos ciegos	AA
a	Cartucho Si32-3x1	AB
a	Cartucho Si32-3x2	AC
a	Cartucho Si32-3x3	AD
a	Cartucho Si32-3x4	AE
b	Cartucho Si32-3x1, con válvula antirretorno	AF
b	Cartucho Si32-3x2, con válvula antirretorno	AG
b	Cartucho Si32-3x3, con válvula antirretorno	AH
b	Cartucho Si32-3x4, con válvula antirretorno	AI
a	Cartucho Pi48-3x1	AJ
a	Cartucho Pi48-3x2	AK
a	Cartucho Pi48-3x3	AL
a	Cartucho Pi48-3x4	AM
b	Cartucho Pi48-3x1, con válvula antirretorno	AN
b	Cartucho Pi48-3x2, con válvula antirretorno	AO
b	Cartucho Pi48-3x3, con válvula antirretorno	AP
b	Cartucho Pi48-3x4, con válvula antirretorno	AQ

3. Montaje		Código P6010
Montaje T-slot. Placa de conexión con etiqueta PIAB		01

4. Placas de conexión		Código P6010
c	Función AVM™ NO 30/50, placa de conexión con rosca G	LC
c	Función AVM™ NO 30/70, placa de conexión con rosca G	LD
c	Función AVM™ NO 50/70, placa de conexión con rosca G	LE
c	Función AVM™ NC 30/50, placa de conexión con rosca G	LF
c	Función AVM™ NC 30/70, placa de conexión con rosca G	LG
c	Función AVM™ NC 50/70, placa de conexión con rosca G	LH
	Placa de conexión plana tipo Classic, con rosca G	LI
	Placa de conexión plana tipo Classic, con rosca NPSF	LK
c	Función AVM™ NO 30/50, placa de conexión con rosca NPSF	LL
c	Función AVM™ NO 30/70, placa de conexión con rosca NPSF	LM
c	Función AVM™ NO 50/70, placa de conexión con rosca NPSF	LN
c	Función AVM™ NC 30/50, placa de conexión con rosca NPSF	LO
c	Función AVM™ NC 30/70, placa de conexión con rosca NPSF NPSF	LP
c	Función AVM™ NC 50/70, placa de conexión con rosca NPSF	LQ
d	PCC para el control del nivel de vacío, con rosca Gas	LB
e	PCC para el control de la presión de soplado, con rosca Gas	LR
e	PCC para el control de la presión de soplado, con rosca NPSF	LS
d	PCC para el control del nivel de vacío, con rosca NPSF	LT

5. Conexiones para vacío y escape		Código P6010
Conexiones 2x G1"		51
Conexiones 2x G1", silenciador 1"		52
Conexiones 2x G3/4"		53
Conexiones 2x G3/4", silenciador 3/4"		54
Conexiones 2x 1" NPSF		55
Conexiones 2x 1" NPSF, silenciador 1"		56
Conexiones 2x 3/4" NPSF		57
Conexiones 2x 3/4" NPSF, silenciador 3/4"		58

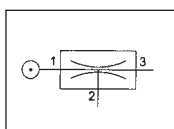

a

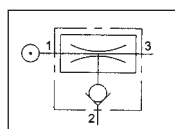

b

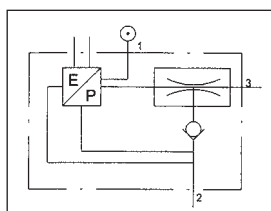

c

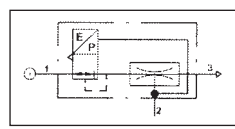

d

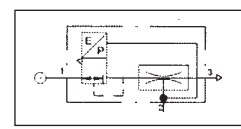

e