



**PIQUERSA**  
maquinaria, s.a.

Dumper Volteo Hidráulico  
**D-2000**



Dumper Autocargable  
**D-2000-AC**

PIQUERSA





## CARACTERISTICAS TECNICAS

### D-2000-AC

#### Motor:

Diesel 9LD Lombardini, de dos cilindros, con pare y arranque eléctricos y refrigerado por aire, potencia máxima 26 Cv a 3.000 r.p.m., Par motor máximo de 6,5 Kgm a 2.200 r.p.m. El motor cumple con la Directiva NR (Non Road) 97/68/CE referente a emisión de gases y partículas contaminantes.

#### Embrague:

Por monodisco de refrigeración en seco y accionamiento mecánico.

#### Transmisión:

Tracción a las cuatro ruedas, por caja de cambio de 4 velocidades adelante + 4 velocidades atrás por inversor y salida por reductor. Transmisión de potencia a los ejes por dos juntas cardan iguales y centradas.

#### Ejes:

Delantero con diferencial centrado, grupo cónico helicoidal reforzado y caja diferencial con cuatro satélites, el delantero fijo y con freno hidráulico en las ruedas delanteras.

Eje trasero directriz con cilindro de dirección incorporado y montado sobre basculante.

#### Frenos:

De tambor a las ruedas delanteras, con accionamiento hidráulico y freno de estacionamiento con accionamiento mecánico.

**Dirección:** Hidráulica por Orbitrol y eje cilíndrico de doble asta.

#### Bastidor:

De diseño isoresistente en toda su longitud, calculado especialmente para soportar los esfuerzos de un dumper autocargable.

**Asiento:** Anatómico, homologado, regulable según peso del conductor y con cinturón de seguridad homologado.

#### Ruedas delanteras y traseras:

10.0/75-15.3 8 PR.

**Capacidad cuchara:** 160 Litros

#### Tolva:

Descarga frontal a una altura de 650 mm., suficiente para descarga directa a container, proyectada con salidas inclinadas para facilitar el desprendimiento de la carga.

**Carga máxima:** 2.500 Kg. Pendiente máxima superable con carga de 43%.

#### Carga máxima de arrastre:

De remolque sin frenos 750 Kgs. De remolque con freno auxiliar 2.500 Kgs.

**Peso en vacío:** 1.775 Kgs.

**Mantenimiento:** La máquina ha sido proyectada de forma modular para reducir al máximo los gastos de mantenimiento y con tratamientos de materiales se han reducido los puntos de engrase y mantenimiento preventivo.

#### Estructura, protección antivuelco y techo protector:

Las máquinas PIQUERSA cuentan con una estructura antivuelco que a la vez nos protege contra caída de objetos y de los rayos del sol.

**Equipamiento:** Avisador acústico de marcha atrás.

**Homologación:** La máquina ha sido diseñada de acuerdo con lo previsto en la directiva 98/37/CE.

**Opciones:** Instalación de luces, martillo hidráulico, doble asiento, mástil de carretilla, retroexcavadora y freno a las cuatro ruedas.

### D-2000

#### Motor:

Diesel 9LD Lombardini, de dos cilindros, con pare y arranque eléctricos y refrigerado por aire, potencia máxima 26 Cv a 3.000 r.p.m., Par motor máximo de 6,5 Kgm a 2.200 r.p.m.

El motor cumple con la Directiva NR (Non Road) 97/68/CE referente a emisión de gases y partículas contaminantes.

#### Embrague:

Por monodisco de refrigeración en seco y accionamiento mecánico.

**Transmisión:** Tracción a las cuatro ruedas, por caja de cambios de 4 velocidades adelante + 4 velocidades atrás por inversor y salida por reductor. Transmisión de potencia a los ejes por dos juntas cardan iguales y centradas.

#### Ejes:

Delantero con diferencial centrado, grupo cónico helicoidal reforzado y caja diferencial con cuatro satélites, el delantero fijo y con freno hidráulico en las ruedas delanteras. Eje trasero directriz con cilindro de dirección incorporado y montado sobre basculante.

#### Frenos:

De tambor a las ruedas delanteras, con accionamiento hidráulico y freno de estacionamiento con accionamiento mecánico.

**Dirección:** Hidráulica por Orbitrol y eje cilíndrico de doble asta.

#### Bastidor:

De diseño isoresistente en toda su longitud, calculado especialmente para soportar los esfuerzos de un dumper autocargable.

#### Asiento:

Anatómico, homologado, regulable según peso del conductor y con cinturón de seguridad homologado.

**Ruedas delanteras y traseras:** 10.0/75-15.3 8 PR

#### Tolva:

Descarga frontal a una altura de 650 mm., suficiente para descarga directa a container, proyectada con salidas inclinadas para facilitar el desprendimiento de la carga.

**Carga máxima:** 2.500 Kg. Pendiente máxima superable con carga de 43%.

**Carga máxima arrastre:** De remolque sin frenos 750 Kgs. De remolque con freno auxiliar 2.500 Kgs.

**Peso en vacío:** 1.600 Kgs.

#### Mantenimiento:

La máquina ha sido proyectada de forma modular para reducir al máximo los gastos de mantenimiento y con tratamientos de materiales se han reducido los puntos de engrase y mantenimiento preventivo.

#### Estructura, protección antivuelco y techo protector:

Las máquinas PIQUERSA cuentan con una estructura antivuelco que a la vez nos protege contra caída de objetos y de los rayos del sol.

**Equipamiento:** Avisador acústico de marcha atrás.

**Homologación:** La máquina ha sido diseñada de acuerdo con lo previsto en la directiva 98/37/CE.

**Opciones:** Instalación de luces, martillo hidráulico, doble asiento y freno a las cuatro ruedas.



# Pueden con Todo



Los Dumperes Piquersa son la solución a todos los problemas de carga y transporte de áridos, ladrillos o escombros de manera ágil y eficaz.

Es el modo de resolver varias tareas diferentes, incluso en el mismo día. La sencillez de utilización, economía de consumo y casi ausencia de mantenimiento son características de los dumperes PIQUERSA, que tienen en estos casos sus mejores exponentes.

Ambos modelos disponen de varios elementos opcionales como las luces, el doble asiento, avisador acústico de marcha atrás...etc.







## D-2000

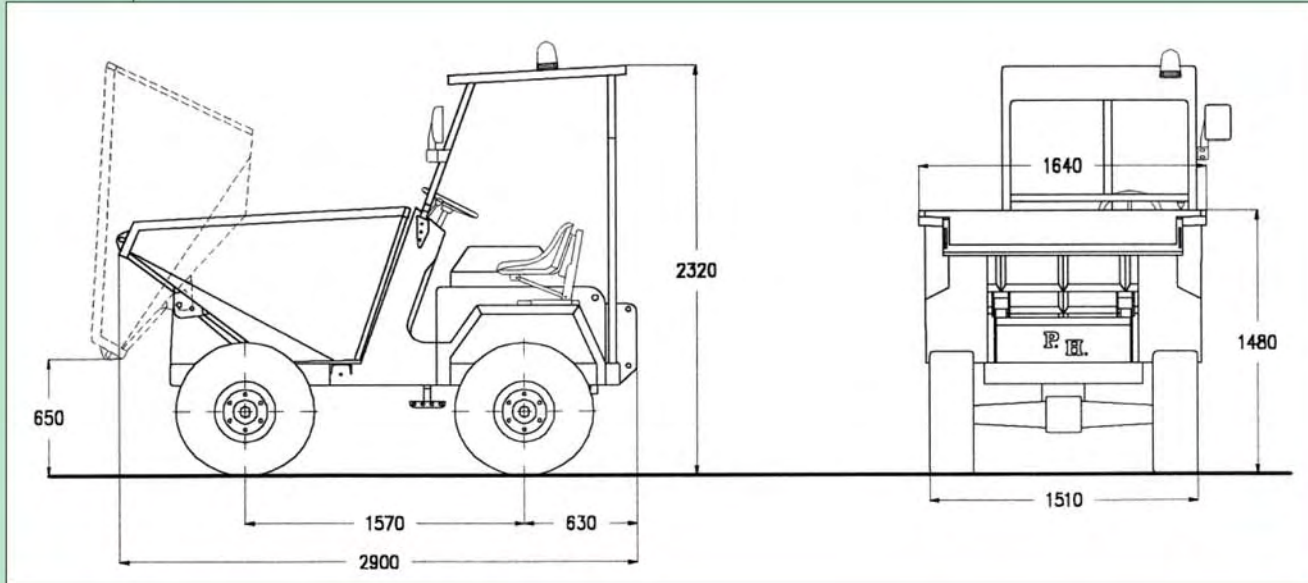

Versatilidad, comodidad, economía y bajo mantenimiento.  
Las claves de un trabajo bien hecho.



- La serie 2000 tiene en opción un martillo rompedor de 25 Kg. con el que puede romper suelos y abrir zanjas, incluso en las condiciones más difíciles.

El trabajo en la construcción, obras públicas o agricultura requiere la utilización de una variada gama de máquinas, cuya compra individual supone a veces la inversión más importante de cualquier empresa. PIQUERSA ha estudiado las tareas más habituales que se presentan en el trabajo cotidiano de estos sectores, para desarrollar una solución capaz de dar todas las respuestas en una sola máquina.

La solución son los DUMPERES PIQUERSA. Los modelos 2000-AC autocargables y el DUMPER 2000 volteo hidráulico. Además la serie 2000 AC incorpora de serie placa enganche rápido para instalación de opciones tales como : Retro, grua, mástil de carretilla, etc. Una sólida base para desarrollar varias máquinas diferentes, con una mínima inversión por parte del usuario.



**PIQUERSA**  
maquinaria, s.a.

**D-200-AC**

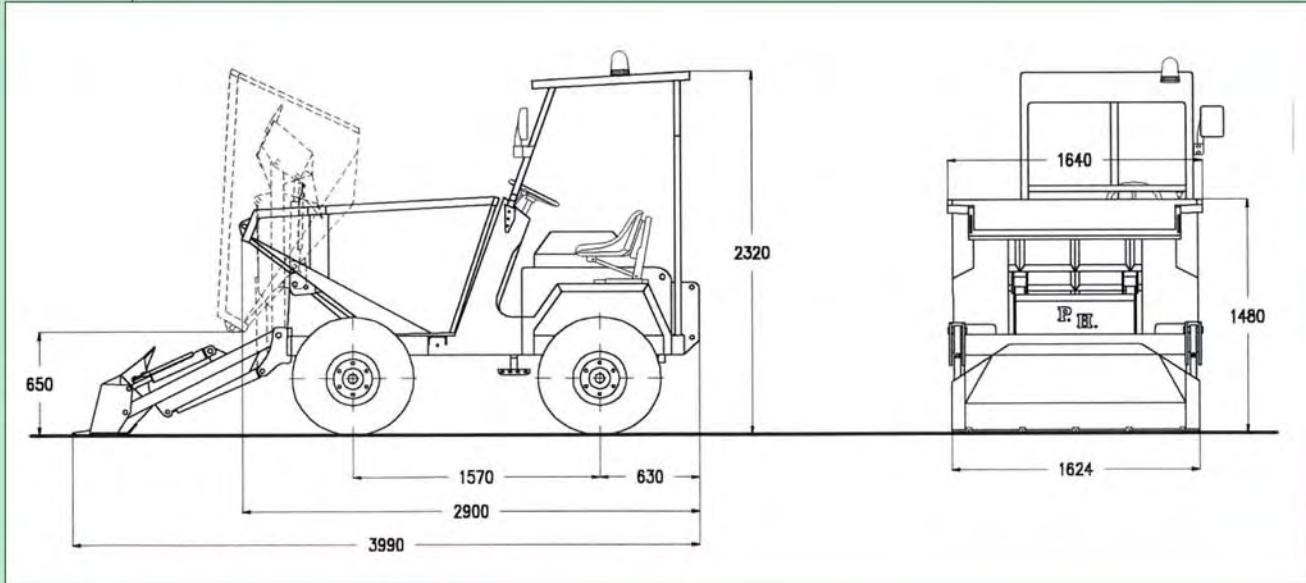

La serie 2000 además ofrece la opción retroexcavadora.  
La máquina perfecta dotada de un brazo hidráulico con un martillo capaz de las más difíciles pruebas.



La cuchara del D-2000-AC realiza las tareas de autocarga sin que el conductor necesite moverse de su asiento.

Todos los mandos se encuentran agrupados en un salpicadero de diseño funcional.



PIQUERSA





DISEÑO, ENSAMBLAJE Y SERVICIO POST-VENTA DE MAQUINARIA INDUSTRIAL

**PIQUERSA**  
maquinaria, s.a.

CTRA. NAL. 340 - Km. 445 • ROTONDA LOS CALLEJONES • 04009 ALMERIA • TEL.: 950 62 50 60  
FAX VENTAS: 950 62 40 03 • FAX COMPRAS: 950 62 40 34 • FAX RECAMBIOS: 950 62 40 29

ZONA NORTE: Tlf: 93 890 46 26 - Fax: 93 890 31 28 • ZONA CENTRO: Tlf: 91 870 25 59 - Fax: 91 871 13 06 • ZONA LEVANTE: Tlf: 96 147 05 57 - Fax: 96 147 04 31

E-mail: [comercial@piquersa.es](mailto:comercial@piquersa.es) • <http://www.piquersa.es>

Planforma