



**PIQUERSA**  
maquinaria, s.a.



Dumper Autocargable  
**D-1750T4-AC**

**PIQUERSA**





## CARACTERISTICAS TECNICAS

### D-1750T4-AC

#### Motor:

Diesel 9LD Lombardini, de dos cilindros, con pare y arranque eléctricos y refrigerado por aire, potencia máxima 26 Cv. a 3.000 r.p.m. Par motor máximo de 6,5 Kgm. a 2.200 r.p.m.

El motor cumple con la Directiva NR (Non Road) 97/68/CE referente a emisión de gases y partículas contaminantes.

#### Transmisión:

Mecánica por caja de cambios con inversor de 4 velocidades adelante y atrás. Transmisión a puente delantero y trasero mediante cardan y diferencial delantero sobrealimentado. Velocidades máximas 1ª/ 3,8 Km/h; 2ª/ 5,8 Km/h; 3ª/ 11,8 Km/h; 4ª/ 21Km/h.

#### Frenos:

De servicio hidráulicos, por tambor tipo servo a las cuatro ruedas y de estacionamiento mecánico por palanca y cable que actúa sobre el mismo tambor. Pedal de freno con bomba de dos cuerpos. Doble circuito de frenos.

**Embrague:** Por monodisco en seco actuando mecánicamente.

**Dirección:** Hidráulica por Orbital y eje cilíndrico de doble asta.

#### Asiento:

Anatómico, homologado, regulable según peso del conductor y con cinturón de seguridad homologado.

**Ruedas delanteras y traseras:** 27x8,5-15"

**Radio de giro:** Exterior 380 cm.

**Capacidad cuchara:** 160 Litros.

#### Tolva:

Descarga frontal a una altura de 785 mm., suficiente para descarga directa a container, proyectada con salidas inclinadas para facilitar el desprendimiento de la carga

**Carga máxima:** 1.750 Kg. Pendiente máxima superable con carga de 55%.

**Carga máxima arrastre:** De remolque sin frenos 750 Kgs. De remolque con freno auxiliar 2.500 Kgs.

**Peso en vacío:** 1.560 Kgs.

#### Mantenimiento:

La máquina ha sido proyectada de forma modular para reducir al máximo los gastos de mantenimiento y con tratamientos de materiales se han reducido los puntos de engrase y mantenimiento preventivo.

#### Estructura, protección antivuelco y techo protector:

Las máquinas PIQUERSA cuentan con una estructura antivuelco que a la vez nos protege contra caída de objetos y de los rayos del sol.

**Equipamiento:** Avisador acústico de marcha atrás.

**Homologación:** La máquina ha sido diseñada de acuerdo con lo previsto en la directiva 98/37/CE.

**Opciones:** Instalación de luces, martillo hidráulico y doble asiento.

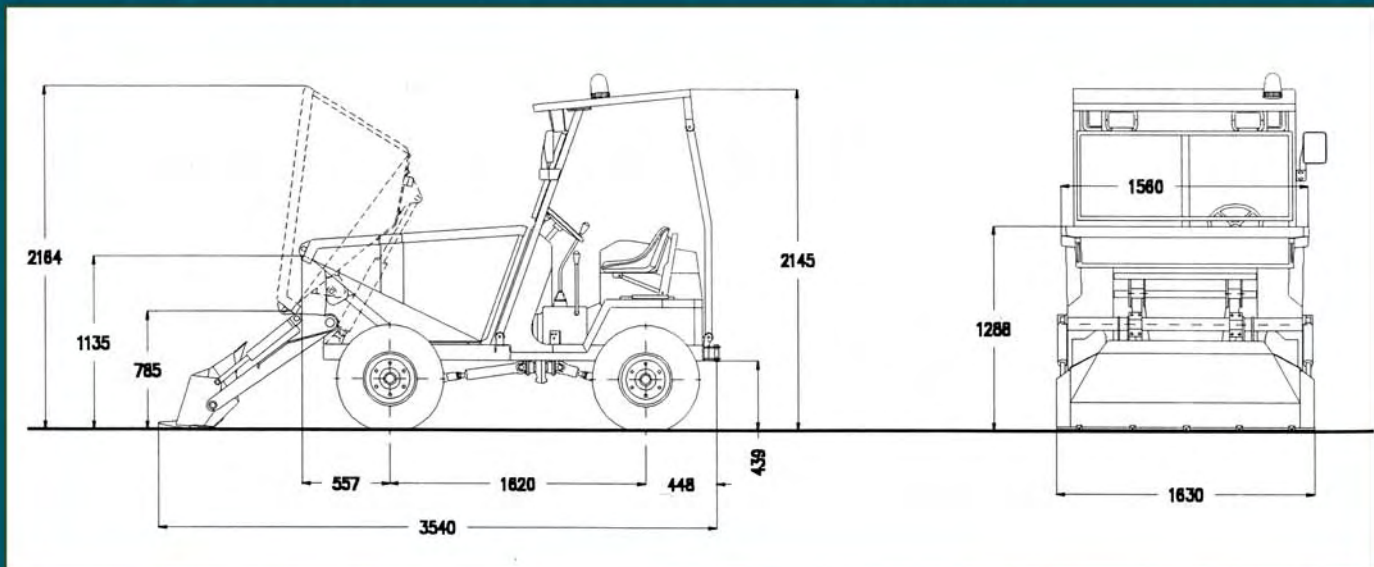

DISEÑO, ENSAMBLAJE Y SERVICIO POST-VENTA DE MAQUINARIA INDUSTRIAL

**PIQUERSA**  
maquinaria, s.a.



CTRA. NAL. 340 - Km. 445 • ROTONDA LOS CALLEJONES • 04009 ALMERIA • TEL.: 950 62 50 60

FAX VENTAS: 950 62 40 03 • FAX COMPRAS: 950 62 40 34 • FAX RECAMBIOS: 950 62 40 29

ZONA NORTE: Tlf: 93 890 46 26 - Fax: 93 890 31 28 • ZONA CENTRO: Tlf: 91 870 25 59 - Fax: 91 871 13 06 • ZONA LEVANTE: Tlf: 96 147 05 57 - Fax: 96 147 04 31

E-mail: comercial@piquersa.es • http://www.piquersa.es