

DNC[®]

PA 2



Formadora semiautomática de cajas de cartón
Semiautomatic carton case erector
Formeuse semiautomatique de cartons

PA-2

Formadora semiautomática de cajas de cartón

CARACTERÍSTICAS

La formadora de cajas semiautomática modelo PA-2 es un instrumento de gran ayuda a la persona que forma cajas y las llena en el mismo lugar.

El operario despliega la caja, coloca la parte inferior dentro de la PA-2 y tras activar con la misma caja un palpador se activa el mecanismo neumático de cerrar las solapas inferiores.

La gran ventaja de esta máquina es que cierra las solapas inferiores y mantiene la caja sujeta, dejando las dos manos libres al operario para hacer el llenado.

Una vez llenada la caja, pulsando un botón, la caja es expulsada de forma automática fuera de la máquina, lo más usual es colocar una precintadora tipo L-15 ó una L-25 ó una L-35.

Tras superar un periodo de adaptación se pueden formar cajas a una gran velocidad además de poder trabajar de una manera cómoda sin tener que hacer posturas extrañas y peligrosas mientras se sujeta la caja y se va llenando a la vez.

EQUIPAMIENTO STANDARD

- 4 Sistema neumático para el cierre de solapas inferiores.
- 4 Empujador neumático para evacuar la caja.
- 4 Grupo filtrante y lubricador incorporado.
- 4 Manómetro indicador de presión con regulador de caudal general.
- 4 Posibilidad de ajustar la velocidad del empujador que evacua las cajas.
- 4 Ciclo manual, caja a caja.
- 4 Ciclo automático, para solo formar cajas sin tiempo para el llenado.
- 4 Patas regulables en altura.

DATOS TÉCNICOS

- Peso total: 77 kg.
- Consumo de aire: aprox 2.5 lit/caja
- Presión de aire: 5-6 bar

Mod.	tamaño de la caja					
	ancho		largo		alto	
	mín.	máx.	mín.	máx.	mín.	máx.
PA 2	170	500	250	650	igual que la precintadora	

OPCIONES

- Tramos de rodillos de diferentes medidas para la salida con dispositivo para solapas inferiores sin precintar.
- Ruedas con freno en las patas.
- Diferentes anchuras/alturas/larguras de cajas.
- Inox, galvanizada, etc.
- Posibilidad de otras opciones, consultar.

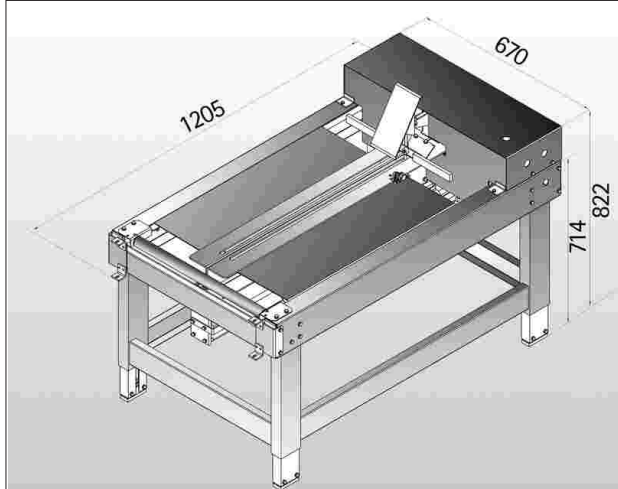

PA 2

Semiautomatic carton erector

FEATURES

The semiautomatic carton erector, model PA-2, is a very helpful tool for the operator who forms cartons for filling on the spot.

The operator has to unfold the carton and place the bottom side inside the PA-2. Upon contact with a sensor, a pneumatical system will fold the lower flaps closed.

The main advantage of this machine is that it keeps the bottom flaps folded and the carton held in place, so that the operator has both hands free to fill the box.

Once the carton is filled, pushing a button expels the carton automatically; the following step is usually a sealer: L-15, L-25 or L-35.

After a short training period, any operator can achieve a great output speed; besides, his working position is much more comfortable than with other systems that demand holding the box while filling it.

OPERATIVE FEATURES

- 4 Pneumatical system to fold bottom flaps.
- 4 Pneumatical pucher to exit box.
- 4 Inbuilt air filtering and lubricating.
- 4 Air pressure gauge with adjustment.
- 4 Adjustable box pusher speed.
- 4 Manuel cycle, box by box.
- 4 Automatic cycle, only forming without filling.
- 4 Adjustable leg height.

TECHNICAL FEATURES

- Machine weight 77 Kg.
- Air consumption: 2.5 l/box, approx.
- Air pressure: 5-6 bar.

Mod.	carton size					
	width		length		height	
	min.	max.	min.	max.	min.	max.
PA 2	170	500	250	650	same as taper	

OPTIONS

- Different outfeed roller conveyors' sizes, fitted with plough to hold flaps, if not for taping.
- Braked castors.
- Different lengths/widths from standard.
- Galvanized or stainless versions.
- Other special adaptations upon request.

