

ENFLEX

F17

Nos reservamos el derecho de variar las especificaciones sin previo aviso.
We reserve the right to make any technical changes without prior notice.
Nous nous réservons le droit de changer toute spécification technique sans avis préalable.
Wir behalten uns das recht vor spezifische technische änderungen ohne vorankündigung zu können.

Indústria, 11
08107 Martorelles
Barcelona (Spain)
Tel. (34) 935 706 550
Fax (34) 935 705 256

enflex@enflex.es
www.enflex.es

MEMBER OF
ACMA GD
ORGANIZATION

F17



Características

Se trata de una maquina muy versátil para formatos medianos tanto en sobre plano como en sobre tipo gusset para sopas y pastas alimenticias.

Gracias a su maniobrabilidad y bajo mantenimiento, resulta la maquina ideal para los envasadores a terceros. Como equipo opcional puede incorporar el aplicador de cierre zipper.

Characteristics

This is a very versatile machine for medium formats both as flat and gusset type pouches or bags for soups and pasta foods.

With its high manoeuvrability and low maintenance, it is the ideal machine for co-packers. A zipper attachment module can ne included as an option.

Caractéristiques

Il s'agit d'une machine très versatile pour des formats moyens en sachets plats ou en sachets type fond plat pour les soupes et les pâtes alimentaires.

Grâce à sa manoeuvrabilité et à un faible coût d'entretien, c'est la machine idéale pour les conditionneurs à façon.

Possibilité d'ajouter en option l'applicateur de fermeture zipper.

Eigenschaften

Hier handelt es sich um eine äußerst vielfältige Maschine für mittlere Formate sowohl von Flachbeuteln wie Beuteln mit Standboden mit Faltboden für Suppen und Teigwaren.

Dank ihrer einfachen Bedienbarkeit und niedriger Instandhaltung ist dies die ideale Maschine für Verpacker als Zulieferer industrie.

Als zusätzliche Ausrüstung kann der Applikator eines Zipperverschlusses eingebaut werden.

- 1
- Formado de sobres
- Sachets forming
- Formation des sachets
- Vorformung
- 2
- Sellado y corte
- Sealing and cutting
- Scellage et découpe
- Versiegelung und Schnitt
- 3
- Apertura, llenado y cerrado
- Opening, filling and sealing
- Ouverture, remplissage et fermeture
- Öffnung, füllung und versiegelung

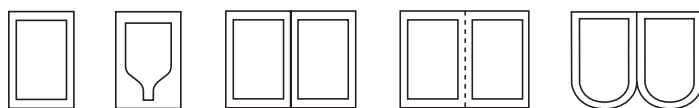
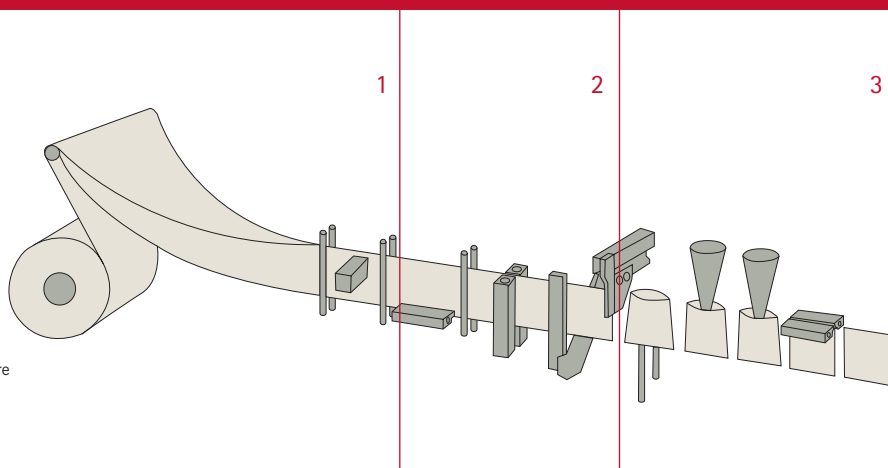

F17



<ul style="list-style-type: none"> ○ Datos técnicos ● Technical data ● Données techniques ● Technische daten 		F-17 Simplex Simplex Simplex Simplex	F-17 Duplex Duplex Duplex Duplex	F-17 Doble Double Double Doppelt	F-17 Doble / Duplex Double / Duplex Double / Duplex Doppelt / Duplex
<ul style="list-style-type: none"> ● Dimensiones sobre (ancho x alto) mm. ● Sachet dimensions (width x height) mm. ● Mesures sachet (largeur x hauteur) mm. ● Beutemaß in mm. (breite x höhe) 	<ul style="list-style-type: none"> ● Mínimo ● Minimum ● Minimal 	65 x 80	50 x 80	65 x 80	50 x 80
	<ul style="list-style-type: none"> ● Máximo ● Maximum ● Maximal 	190 x 225	90 x 225	190 x 225	90 x 225
<ul style="list-style-type: none"> ● Volumen c.c. ● Volume in c.c. ● Volume en c.c. ● Füllmenge in ccm. 	<ul style="list-style-type: none"> ● Máximo ● Maximum ● Maximal 	500	90	500	90
<ul style="list-style-type: none"> ● Producción mecánica hasta ... sobres/minuto ● Mechanical output ... sachets/minute ● Production machanique ... sachets/minute ● Produktion ... beutel/minute 		90	180	180	360
<ul style="list-style-type: none"> ● Consumo en kW. ● Consumption in kW. ● Consommation en kW. ● Verbrauch in kW 		3.9	4.4	7.8	8.8
		1.5 NI/s-6bar	2 NI/s-6bar	3 NI/s-6bar	4 NI/s-6bar
<ul style="list-style-type: none"> ● Datos eléctricos ● Electrical data ● Données életriques ● Elektrische daten 		380 volt./3 fases/50Hz + Neutro + Tierra (otros S/pedido) 380 volt./3 phases/50Hz + Neutral + Ground (other available by special order) 380 volt./3 phases/50Hz + Neutre + Terre (autres sur commande) 380 volt./3 phasen/50Hz + Neutral + Erdnung (andere nach Bestellung)			
<ul style="list-style-type: none"> ● Dimensiones bobina ● Reel dimensions ● Dimensiones bobine ● Folienrollen-abmessung 	<ul style="list-style-type: none"> ● Diámetro máximo mm. ● Max. diameter mm. ● Diamètre max. mm. ● Höchstdurchmesser in mm. 	500	500	500	500
	<ul style="list-style-type: none"> ● Ancho máximo mm. ● Max. width mm. ● Largeur max. mm. ● Hochsbreite in mm. 	450	450	450	450
	<ul style="list-style-type: none"> ● Diámetro núcleo mm. ● Core diameter mm. ● Diamètre noyau mm. ● Kerndurchmesser in mm. 	70 / 72	70 / 72	70 / 72	70 / 72
<ul style="list-style-type: none"> ● Peso neto en kg ● Net weight in kg ● Poids net en Kg ● Netto gewicht in kg 		1085	1225	2170	2450
<ul style="list-style-type: none"> ● Dimensiones máquina (largo x ancho x alto) en m. ● Machine dimensions (length x width x height) in metres ● Dimensiones machine (longeur x largeur x hauteur) en mètres ● Ausmasse (länge x breite x höhe) in m. 		3,18 x 0,97 x 1,80		6,33 x 0,97 x 1,80	