

ENFLEX

F14

Nos reservamos el derecho de variar las especificaciones sin previo aviso.
We reserve the right to make any technical changes without prior notice.
Nous nous réservons le droit de changer toute spécification technique sans avis préalable.
Wir behalten uns das recht vor spezifische technische änderungen ohne vorankündigung zu können.

Indústria, 11
08107 Martorelles
Barcelona (Spain)
Tel. (34) 935 706 550
Fax (34) 935 705 256

enflex@enflex.es
www.enflex.es

MEMBER OF
ACMA GD
ORGANIZATION

F14



Características

Una de las envasadoras de mayor éxito dentro de la gama gracias a su versatilidad y alto rendimiento. En el diseño de sus componentes se ha prestado especial atención a la facilidad de manejo y bajos costes de mantenimiento, incorporando sistema de regulación de presión independiente de mordazas de sellado, soldadura superior abatible, etc.

La F-14 esta también disponible para incorporar un modulo de zipper y matrices de corte especiales.

Characteristics

This is one of the most successful packaging machines in the range because of its versatility and high performance. The components were designed specially to make the machine user friendly and easy to maintain by means of features like independent sealing jaw pressure adjustment and a folding top seal.

The F-14 is also prepared to receive a zipper module and special cutting dies.

Caractéristiques

Grâce à sa versatilité et à son rendement performant, la F-14 est l'une des ensacheuses de notre gamme qui a le plus de succès. Dans la conception de ses composants, il a été prêté une attention particulière à la facilité de conduite et au faible coût de l'entretien en la dotant d'un système indépendant de réglage à pression des mâchoires de soudure, une soudure supérieure rabattable, etc.

Possibilité également d'ajouter sur ce modèle, un module de zipper et des matrices de coupure spéciales.

Eigenschaften

Dank ihrer Vielfältigkeit und hohen Leistung ist dies eine der Verpackungsmaschinen mit dem größten Erfolg der Serie. Beim Design ihrer Komponenten wurde speziell auf die Einfachheit der Bedienung und niedrige Instandhaltungskosten geachtet, indem unabhängige Druckreguliersysteme für die Siegelbacken integriert wurden und ein Klappsystem der oberen Versiegelung.

Die F-14 kann auch geliefert werden mit der Möglichkeit ein Zippermodul und spezielle Schnittmatrizen einzubauen.

- 1
 - Formado de sobres
 - Sachets forming
 - Formation des sachets
 - Vorformung
- 2
 - Sellado y corte
 - Sealing and cutting
 - Scellage et découpe
 - Versiegelung und Schnitt
- 3
 - Apertura, llenado y cerrado
 - Opening, filling and sealing
 - Ouverture, remplissage et fermeture
 - Öffnung, füllung und versiegelung

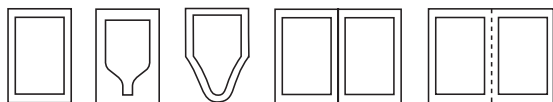
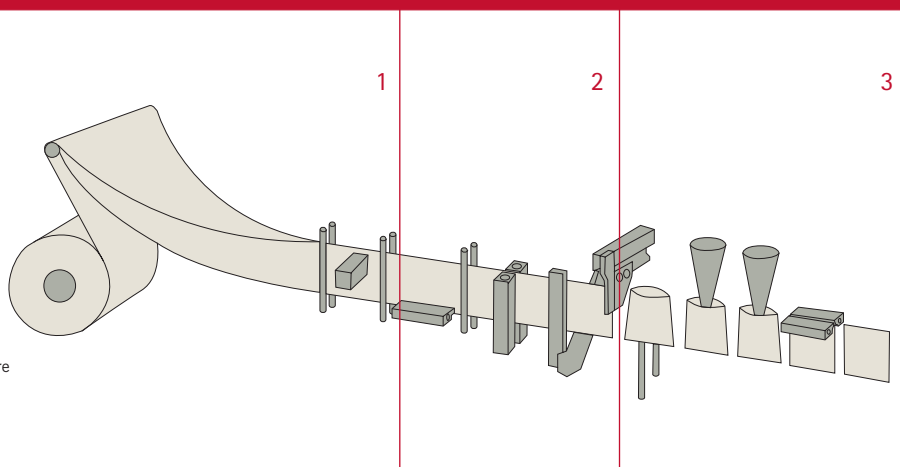

F14



<ul style="list-style-type: none"> ○ Datos técnicos ● Technical data ● Données techniques ○ Technische daten 		F-14 Simplex Simplex Simplex Simplex	F-14 Duplex Duplex Duplex Duplex	F-14 Doble Double Double Doppelt	F-14 Doble / Duplex Double / Duplex Double / Duplex Doppelt / Duplex
<ul style="list-style-type: none"> ● Dimensiones sobre (ancho x alto) mm. ● Sachet dimensions (width x height) mm. ● Mesures sachet (largeur x hauteur) mm. ● Beutemaß in mm. (breite x höhe) 	<ul style="list-style-type: none"> ● Mínimo ● Minimum ● Minimal 	50 x 70	50 x 70	50 x 70	50 x 70
	<ul style="list-style-type: none"> ● Máximo ● Maximum ● Maximal 	140 x 200	70 x 200	140 x 200	70 x 200
<ul style="list-style-type: none"> ● Volumen c.c. ● Volume in c.c. ● Volume en c.c. ● Füllmenge in ccm. 	<ul style="list-style-type: none"> ● Máximo ● Maximum ● Maximal 	300	50	300	50
<ul style="list-style-type: none"> ● Producción mecánica hasta ... sobres/minuto ● Mechanical output ... sachets/minute ● Production machanique ... sachets/minute ● Produktion ... beutel/minute 		100	200	200	400
<ul style="list-style-type: none"> ● Consumo en kW. ● Consumption in kW. ● Consommation en kW. ● Verbrauch in kW 		3.9	4.4	7.8	8.8
		1.5 NI/s-6bar	2 NI/s-6bar	3 NI/s-6bar	4 NI/s-6bar
<ul style="list-style-type: none"> ● Datos eléctricos ● Electrical data ● Données életriques ● Elektrische daten 		380 volt./3 fases/50Hz + Neutro + Tierra (otros S/pedido) 380 volt./3 phases/50Hz + Neutral + Ground (other available by special order) 380 volt./3 phases/50Hz + Neutre + Terre (autres sur commande) 380 volt./3 phasen/50Hz + Neutral + Erddung (andere nach Bestellung)			
<ul style="list-style-type: none"> ● Dimensiones bobina ● Reel dimensions ● Dimensiones bobine ● Folienrollen-abmessung 	<ul style="list-style-type: none"> ● Diámetro máximo mm. ● Max. diameter mm. ● Diamètre max. mm. ● Höchstdurchmesser in mm. 	500	500	500	500
	<ul style="list-style-type: none"> ● Ancho máximo mm. ● Max. width mm. ● Largeur max. mm. ● Hochsbreite in mm. 	400	400	400	400
	<ul style="list-style-type: none"> ● Diámetro núcleo mm. ● Core diameter mm. ● Diamètre noyau mm. ● Kerndurchmesser in mm. 	70 / 72	70 / 72	70 / 72	70 / 72
<ul style="list-style-type: none"> ● Peso neto en kg ● Net weight in kg ● Poids net en kg ● Netto gewicht in kg 		885	985	1770	1970
<ul style="list-style-type: none"> ● Dimensiones máquina (largo x ancho x alto) en m. ● Machine dimensions (length x width x height) in metres. ● Dimensiones machine (longeur x largeur x hauteur) en mètres. ● Ausmasse (länge x breite x höhe) in m. 		2,81 x 0,97 x 1,80		5,59 x 0,97 x 1,80	