

F11 W F11 WDX



- Máquinas envasadoras horizontales para sobres
- Horizontal sachet packaging machines
- Machines conditionnement horizontales pour sachets
- Horizontale siegelrandbeutel maschinen

ENFLEX

F 11 W



Características

Las envasadoras de la serie F 11 W son las alternativa de las verticales multipistas con las ventajas de la tecnología de envasadoras horizontales. Se han desarrollado dos modelos, la Simplex ofreciendo una producción de hasta 220, y la Duplex para producciones de 440 sobres por minuto. Ofrecen una gran variedad de presentaciones, desde sobres planos de 3 o 4 soldaduras a sobres dobles unidos, rístras, sobres con soldaduras con formas etc.

Characteristics

The Horizontal pouch packing machines of the F 11 W serie represent the alternative to the Vertical multilane machines with the advantages the technology of the horizontal machines offer. Two model have been developed, the simplex for productions of 220 pouches per minute and the duplex to reach outputs of up to 440. A great variety of pouch styles can be offered: Flat pouches with 3 or 4 side seals, pouches with shaped seals, twin pouches, strings of pouches, etc.

Caractéristiques

Les ensachements de la série F 11W sont l'alternative aux machines verticales multipistes avec tous les avantages de la technologie des machines horizontales. Deux modèles sont disponibles, le Simplex et le duplex pour productions allant du 220 jusqu'a les 440 sachets à la minute, respectivement. Aussi un grand choix de présentations est disponible: sachets plats à 3 ou 4 soudures sachets avec soudure en forme, sachets doubles unis par des incisions, bandes de plusieurs sachets, etc.

Eigenschaften

Die Verpackungsmaschinen der Reihe F 11 W sind eine Alternative zur senkrechten Mehrspurmaschine, jedoch mit den Vorteilen der horizontalen Verpackungsmaschinen. Entwickelt wurden zwei Modelle, Simplex mit einer Produktionsleistung bis zu 200 und Duplex bis zu 440 Beutel pro Minute. Und dies in einer Vielzahl von Varianten, von Flachbeuteln mit 3 oder 4 Schweissnähten bis zu miteinander verbundenen Doppelbeuteln, Bündel, Beutel mit geformten Schweissnähten, usw.

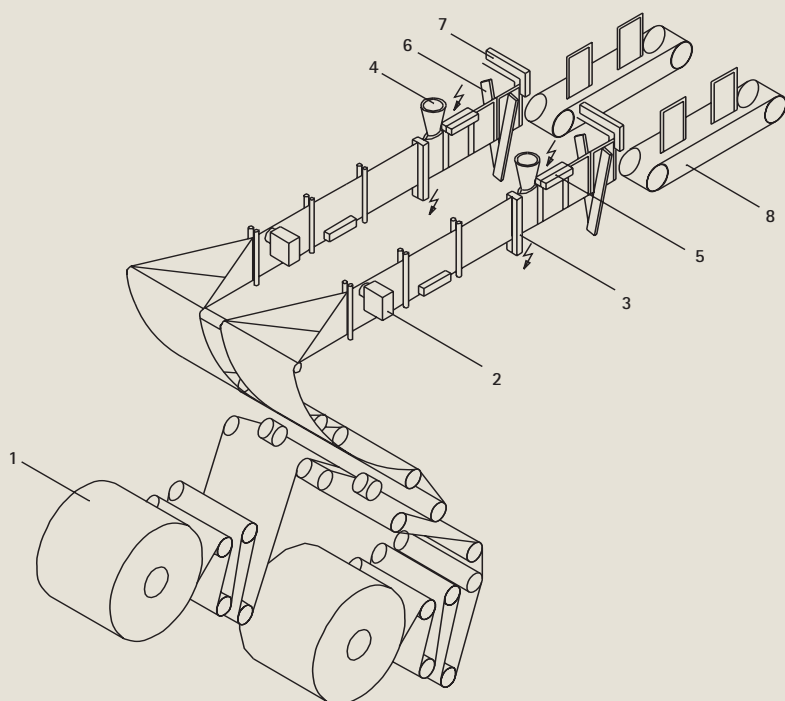

• Diagrama de funcionamiento
 • Operation diagram
 • Diagramme de fonctionnement
 • Funktionsdiagramm

- | | |
|--|--|
| <ul style="list-style-type: none"> • 1. Bobina 2. Fotocélula 3. Sellado vertical 4. Llenado 5. Cierre superior 6. Tijeras 7. Arrastre 8. Cinta transportadora de salida. | <ul style="list-style-type: none"> • 1. Reel 2. Photocell 3. Vertical seal 4. Filling 5. Top seal 6. Scissors 7. Film draw 8. Outlet belt |
| <ul style="list-style-type: none"> • 1. Bobine 2. Cellule photoélectrique 3. Fermeture verticale 4. Remplissage 5. Fermeture supérieure 6. Ciseaux 7. Transport de bande 8. Bande de transport de sortie | <ul style="list-style-type: none"> • 1. Rolle 2. Fotozelle 3. Vertikale Versiegelung 4. Füllung 5. Horizontale Versiegelung (oben) 6. Schnitt 7. Veorschub 8. Abfuhrband |

- Datos técnicos
- Technical data
- Données Techniques
- Technische Daten

F11 W

F11 WDx

- Dimensiones sobre (ancho x alto)
- Sachet Dimensions (width x height)
- Mesures sachet (largeur x hauteur)
- Beutelmaß (Breite x Höhe)

Min. (Mm.)

40 x 40

40 x 40

- Volumen c. c.
- Volume in c. c.
- Volume en c. c.
- Füllmenge in ccm.

Max. (Mm.)

120 x 130

70 x 130

- Producción mecánica hasta... sobres / minuto
- Mechanical output... sachet / minute
- Production mécanique... sachets / minute
- Produktion... beute / minute

220

440

- Consumo en KW
- Consumption in KW
- Consommation en KW
- Verbrauch in KW

3

4,2

- Datos eléctricos
- Electrical data
- Données électriques
- Elektrische Daten

380 volt. / 3 fases / 50 Hz + Neutro + Tierra (otros S/Pedido)
 380 volt. / 3 phases / 50 Hz + Neutral + Ground (other available by special order)
 380 volt. / 3 phases / 50 Hz + Neutre + Terre (austres sur commande)
 380 volt. / 3 Phasen / 50 Hz + Neutral + Erddung (andere nach Bestellung)

- Dimensiones bobina
- Reel dimensions
- Dimensions bobine
- Folienrollen-Admessung

- Diámetro máximo mm.
- Max. diameter mm.
- Diamètre max. mm.
- Höchstdurchmesser in mm.

450

450

- Ancho máximo mm.
- Max. width mm.
- Largeur max. mm.
- Höchsbreite in mm.

260

260

- Diámetro Núcleo mm.
- Core diameter mm.
- Diamètre Noyau mm.
- Kerndurchmesser in mm.

70 / 72

70 / 72

- Peso Neto en KG.
- Net Weight in KG.
- Poids Net en KG.
- Netto Gewicht in KG.

800

900

- Dimensiones máquina (largo x ancho x alto) m
- Machine dimensions (length x width x height) metres
- Dimensions machine (longueur x largeur x hauteur) mètres
- Ausmasse (länge x breite x höle) m.

2,20 x 1,05 x 1,60

2,35 x 1,20 x 1,80

ENFLEX

Indústria, 11
 08107 Martorelles
 Barcelona (Spain)
 Tel. (34) 935 706 550
 Fax (34) 935 705 256

enflex@enflex.es
 www.enflex.es

MEMBER OF
ACMA GD
 ORGANIZATION