

# Precintadora semi-automática de solapas superiores e inferiores

**T-10**

Para cajas de medidas

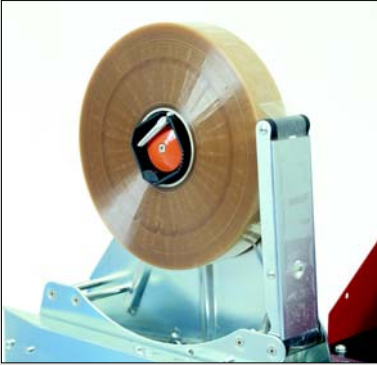

**Cabezales de alta calidad**



**Ajuste de altura rápido y sencillo**

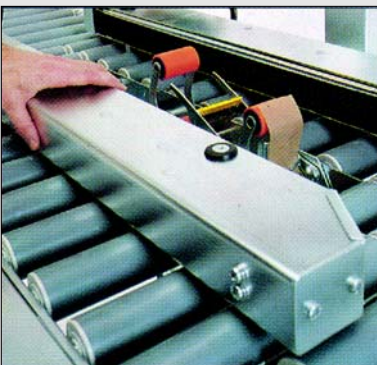

**Eficientes bandas de arrastre.**



**T-10 Maxi ->**

**SOCO**  
**SYSTEM**

# Construida especialmente para precintar “a todas horas”. Precintado simultáneo de la caja por las partes superior e inferior para grupos de medidas uniformes. Ajuste de la medida de la caja sencillo y rápido.

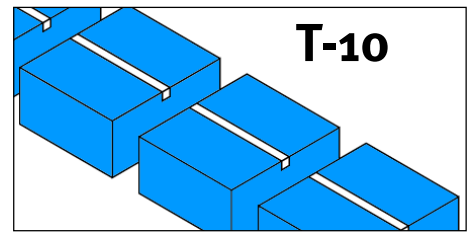

## Modelos básicos

La T-10 se fabrica en dos modelos standard, la T-10 y la T-10 Maxi (ver tabla). Ambos modelos se realizan con columnas para altura extra.

## T-10 Maxi

La versión en grande de la standard T-10. Recomendable en industrias donde se precinta cajas de gran volumen. En su versión standard, la T-10 Maxi va provista de dispensadores de 100 mm con 70 mm de pestaña.

## Cabezales precintadores

La tuerca de sujeción del rollo de cinta facilita el cambio de forma sencilla y rápida y, al mismo tiempo, asegura su estabilidad durante el proceso de precintado. Tres cabezales SOCO SYSTEM son usados con las precintadoras de la serie T-10:

- 30 mm. Cabezal para cinta de un ancho de 25-30 mm. La pestaña de la

cinta es de 50 mm.

- 50 mm. Cabezal para cinta de un ancho de 38-50 mm. La pestaña de la cinta es de 50 mm ó 70 mm.
- 75 mm. Cabezal para cinta de un ancho de 50-75 mm. La pestaña de la cinta es de 70 mm.

Todos los cabezales de SOCO SYSTEM están fijados con una palanca ajustable de freno, tuerca de sujeción del rollo de cinta ajustable, unidades dobles de rodillos, protección de cuchilla etc.

Todos los cabezales pueden incorporar un sistema de alarma para supervisar el proceso de precintado.

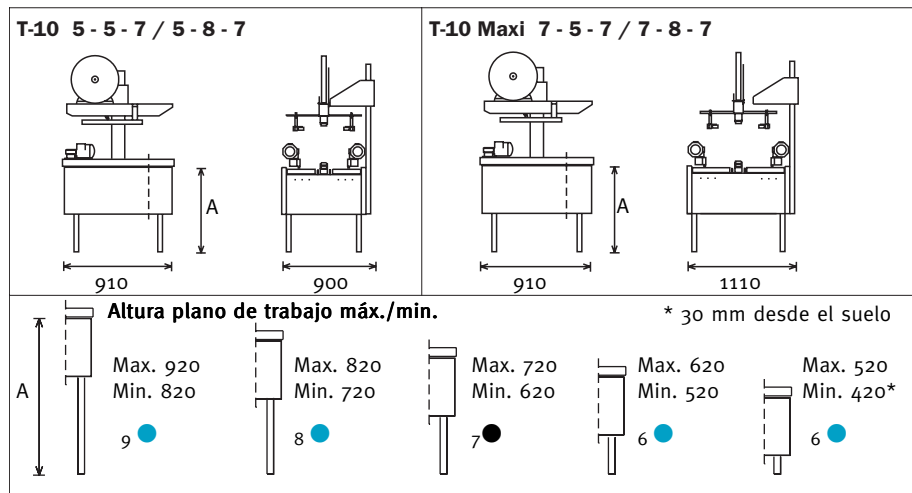

Modelo	Características	Medidas de caja**			Solapado	Ancho precinto			Capacidad**	Bandas de arrastre				Medidas de equipo para el embalaje			Peso KG.
		Longitud	Anchura	Altura		25-30	38-50	50-75		50	80	+200/400	80	+200/400	Longitud	Anchura	
<b>T-10 5-5-7</b>	Max. Min.	∞	515 90	505 80/120*	● ● ● ● ●	● ● ● ● ●	Max. 30/min.	● ● ● ● ●	1310	810	900	165					
<b>T-10 5-8-7</b>	Max. Min.	∞	515 90	815 80/120*	● ● ● ● ●	● ● ● ● ●	Max. 30/min.	● ● ● ● ●	1310	810	900	165					
<b>T-10 Maxi 7-5-7</b>	Max. Min.	∞	725 140	505 110/150*	● ● ● ● ●	● ● ● ● ●	Max. 30/min.	● ● ● ● ●	1310	1020	900	170					
<b>T-10 Maxi 7-8-7</b>	Max. Min.	∞	725 140	815 110/150*	● ● ● ● ●	● ● ● ● ●	Max. 30/min.	● ● ● ● ●	1310	1020	900	170					
<b>General</b>	Equipamiento eléctrico: 3x230/400 V 50-60 Hz or 3x415/460 V 50-60 Hz Potencia 0,3 Kw Otras especificaciones disponibles.				Dimensiones de los rollos de cinta: 												

- Standard
- Opcional

Todas la medidas son en mm.  
Reservado el derecho de alterar especificaciones

SOCO SYSTEM Marketing .

\* Con y sin rodillos de presión lateral.

\*\* En función de la calidad, construcción y medida de la caja.

## SOCO SYSTEM A/S

Helgeshøj Allé 16 D . DK-2630 Taastrup  
Tel. +45 43 52 55 66 . Fax +45 43 52 81 16  
info@socosystem.com  
www.socosystem.com