

Precintadora de cajas semiautomática

T-2000

Para cajas de medidas uniformes

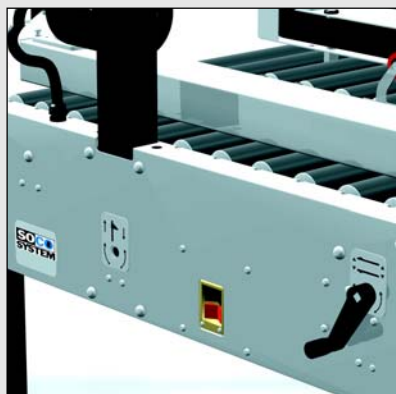

Maneta de ajuste para cambios de formato.

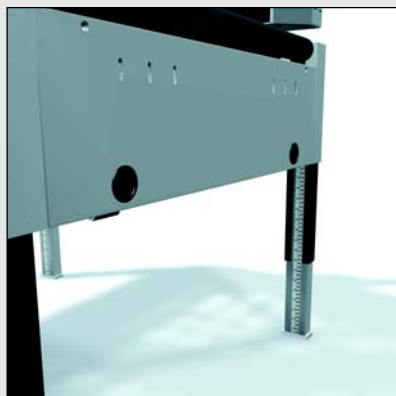

Soportes de máquina milimetrados para un ajuste exacto de la altura de trabajo.

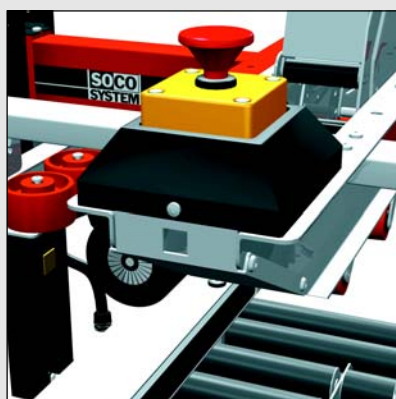

Guiaje de presión lateral y paro de emergencia en zona central.

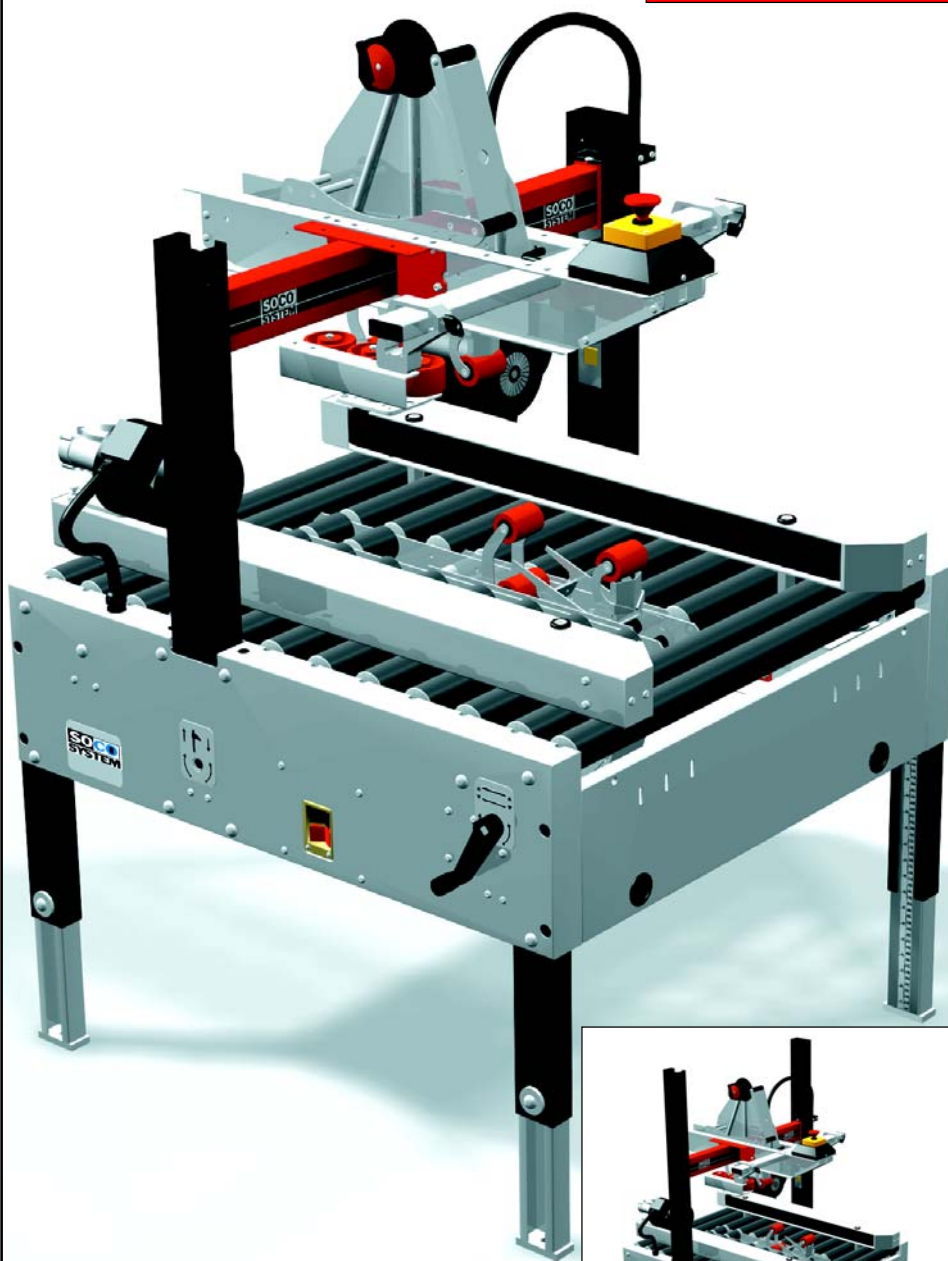

T-2000 Maxi con columnas extra largas para el precintado de cajas muy altas. →

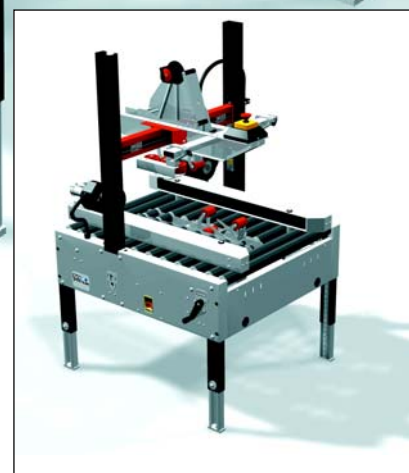

SOCO
SYSTEM

Sistema de precintado para cajas de formato uniforme y de forma simultánea.

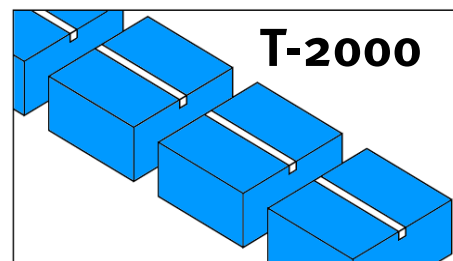

Modelos básicos

La T-2000 es ideal para precintado de caja de medidas uniformes de forma continuada. El equipo está disponible en dos tipos de contrucciones standard: T-2000 y T-2000 maxi, que consiste en una versión de mayores dimensiones que la T-2000 y utilizada en industrias que manipulan cajas de grandes dimensiones.

Ambos modelos están disponibles con columnas más altas.

El equipo es de muy fácil limpieza y resistente a la humedad.

Todos los precintadores de SOCO SYSTEM se suministran con un portarrollos, con doble unidades de rodillos, guardacuchillas, etc. Todos los cabezales precintadores pueden suministrarse con sistema de alarma de final de precinto y con un monitor de proceso de precintado.

La serie de precintadoras T-2000, admite tres tipos de cabezales precintadores

- 30 mm. Cabezal para cinta de un ancho de 25-30 mm.
- 50 mm. Cabezal para cinta de un ancho de 38-50 mm.
- 75 mm. Cabezal para cinta de un ancho de 50-75 mm.

Características

Maneta de ajuste para diferentes tipos de caja. Para trabajos u operativas de mano contraria, simplemente sacar la maneta y colocarla en el lado opuesto de la máquina. Soportes milimetrados para un ajuste preciso de la altura de trabajo. Bandas de arrastre lateral muy eficaces. Sistemas de presión lateral. Cabezales precintadores superior e inferior intercambiables.

Diseño compacto. Amplio programa de accesorios de SOCO SYSTEM, tales como transportadores de rodillos de entrada y de salida, mesas de trabajo, mesas rotativas, etc.

Un amplio programa

La T-2000 forma solo una pequeña parte de la amplia gama de precintadoras y transportadores de SOCO SYSTEM.

Solicite nuestro catalogo general.

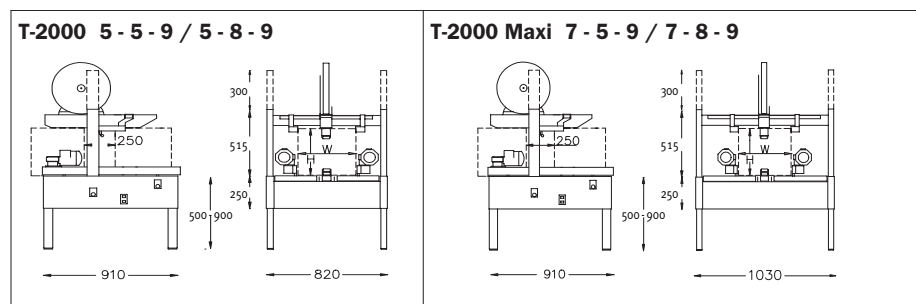

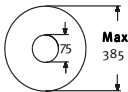
Modelo	Características	Medidas de caja**			Solapado	Ancho precinto			Capacidad**	Bandas de arrastre				Medidas de equipo para el embalaje			Peso KG	
		Longitud	Anchura	Altura		70	50	25-30		38-50	50-75	50	80	200/400	80	200/400		Longitud
T-2000 5-5-9	Max. 520 Min. 90	∞	520	520	●	●	●	●	●	●	●	●	●	1010	870	885	150	
T-2000 5-8-9	Max. 520 Min. 90	∞	520	820	●	●	●	●	●	●	●	●	●	1010	870	1190	155	
T-2000 Maxi 7-5-9	Max. 720 Min. 130	∞	720	520	●	●	●	●	●	●	●	●	●	1010	1080	885	160	
T-2000 Maxi 7-8-9	Max. 720 Min. 130	∞	720	820	●	●	●	●	●	●	●	●	●	1010	1080	1190	165	
General	Equipamiento eléctrico: 3x230/400 V 50-60 Hz or 3x415/460 V 50-60 Hz Potencia 0,3 Kw Otras especificaciones disponibles.			Dimensiones de los rollos de cinta: 														

- Standard
- Opcional

Todas las medidas están en mm.
Reservado el derecho de alterar especificaciones.

* Con y sin rodillos de presión lateral.

** En función de la calidad, construcción y medida de la caja.

SOCO SYSTEM A/S

Helgeshøj Allé 16 D . 2630 Taastrup . Denmark
Tel. +45 43 52 55 66 . Fax +45 43 52 81 16
info@socosystem.com
www.socosystem.com