

Precintadora de cajas semiautomática

- con sistema de arrastre inferior y superior

T-2002

Para cajas
de medidas uniformes



Maneta de ajuste para cambios de formato

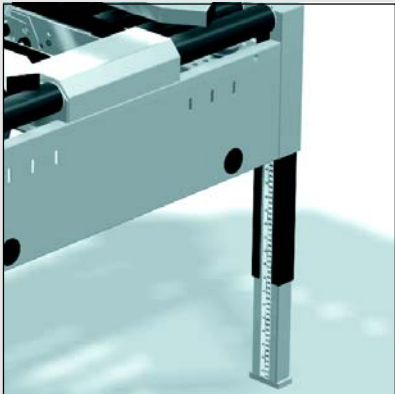

Soportes de máquina milimetrados para un ajuste exacto de la altura de trabajo

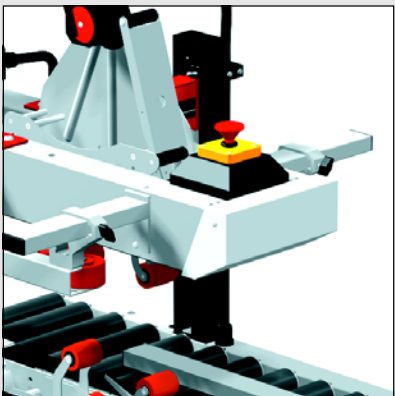

Guía de presión lateral y paro de emergencia en la zona central

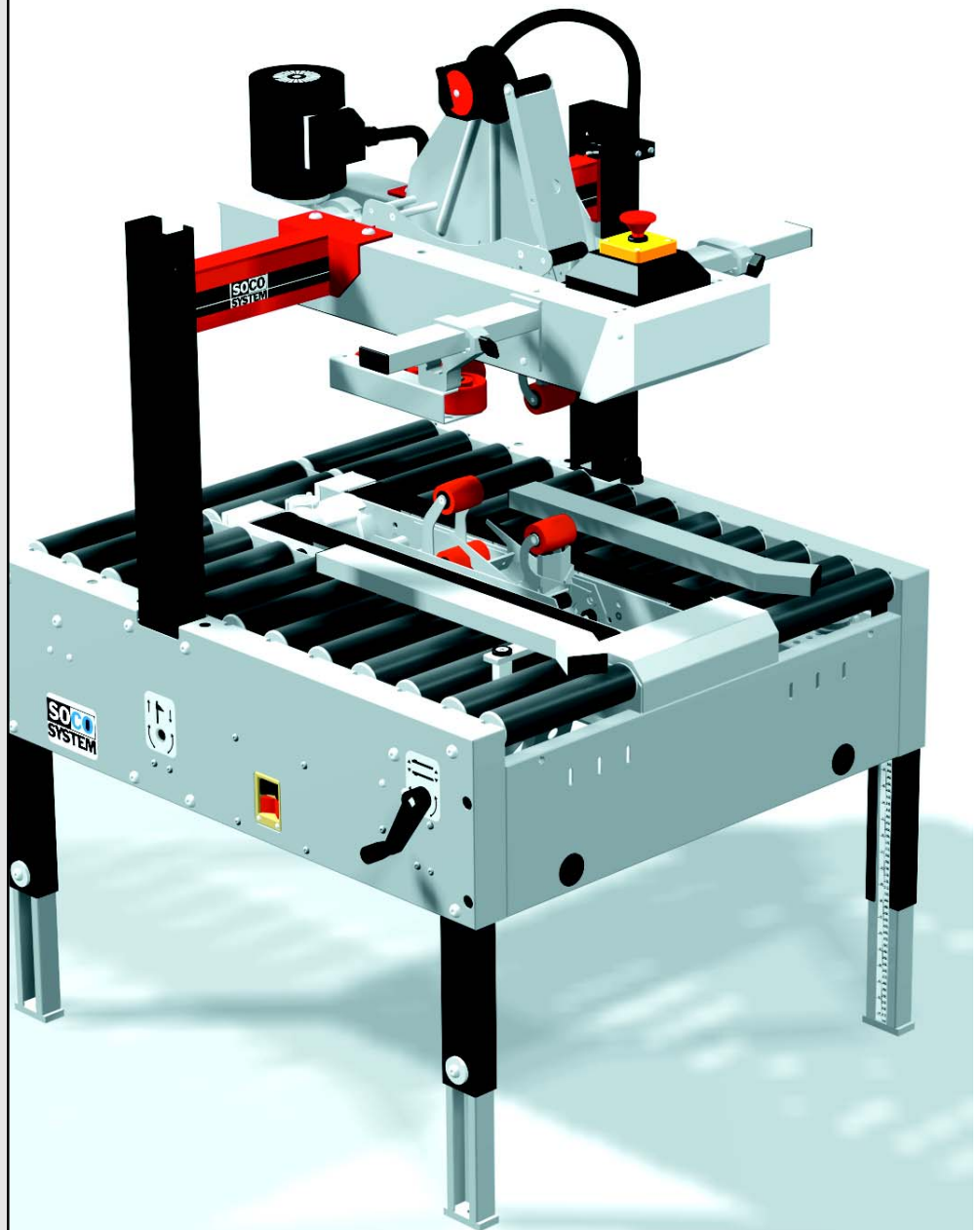

SOCO
SYSTEM

T-2002

Modelo especial con sistema de arrastre superior e inferior. Especialmente diseñada para cajas demasiado llenas, altas, estrechas o demasiado cortas.

Características

Maneta de ajuste para diferentes medidas de cajas. Para trabajar con mano contraria, simplemente sacar la maneta y colocar en el lado opuesto de la maquina. Soportes milimetrados para un ajuste preciso de la altura de trabajo. Sistema de arrastre inferior y superior muy eficaz. Guías de presión lateral.

Cabezal superior e inferior inter-cambiables. Diseño muy compacto.

Un programa muy amplio de accesorios que va desde transportadores de rodillos CON-30 hasta mesas de trabajo, mesas rotativas, etc.

Un amplio programa.

La T-2002 forma parte de un amplio programa de gama de precintadoras y transportadores.

Solicite nuestro catalogo general.

Model T-2002 5-5-9



Model T-2002 Maxi 7-5-9



Model T-2002 5-8-9

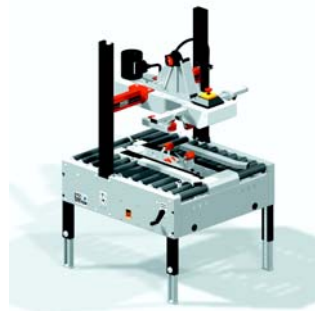

Model T-2002 Maxi 7-8-9



T-2002 5 - 5 - 9 / 5 - 8 - 9				T-2002 Maxi 7 - 5 - 9 / 7 - 8 - 9									
Caraterísticas	Medidas de caja*			Solapado	Ancho precinto			Capacidad*	Bandas de arrastre	Medidas de equipo para el embalaje			Peso KG
Modelo	Longitud	Anchura	Altura	70 50	25-30	38-50	50-75			Longitud	Anchura	Altura	
T-2002 5 - 5 - 9	Max. ∞ Min. 500	500	500	● ● ● ● ●	● ● ● ● ●	● ● ● ● ●	● ● ● ● ●	Max. 30/min.	●				1010 870 885 165
T-2002 5 - 8 - 9	Max. ∞ Min. 500	500	800	● ● ● ● ●	● ● ● ● ●	● ● ● ● ●	● ● ● ● ●	Max. 30/min.	●				1010 870 1190 168
T-2002 Maxi 7 - 5 - 9	Max. ∞ Min. 700	700	500	● ● ● ● ●	● ● ● ● ●	● ● ● ● ●	● ● ● ● ●	Max. 30/min.	●				1010 1080 885 168
T-2002 Maxi 7 - 8 - 9	Max. ∞ Min. 700	700	800	● ● ● ● ●	● ● ● ● ●	● ● ● ● ●	● ● ● ● ●	Max. 30/min.	●				1010 1080 1190 175
General	Equipamiento eléctrico: 3x230/400 V 50-60 Hz or 3x415/460 V 50-60 Hz Potencia 0,3 Kw Otras especificaciones disponibles.			Dimensiones de los rollos de cinta: Max. 385									

- Standard
- Opcional

Todas las demidas están en mm.
Reservado el derecho de alterar especificaciones.

* En función de la calidad, construcción y medida de la caja.

SOCO SYSTEM A/S

Helgeshøj Allé 16 D . 2630 Taastrup . Denmark
Tel. +45 43 52 55 66 . Fax +45 43 52 81 16
info@socosystem.com
www.socosystem.com