

# Formadora de bandejas

## Flexible, reducida y eficaz



### TE-740

- Cajas
- Expositores
- Bandejas

Equipo de operativa horizontal para sencillo acceso.  
La bandeja se forma en posición esática.  
Función paso a paso para un fácil control y manejo.

Formado mediante un único molde.

Sencillo sistema de alimentación mediante correas Ø.

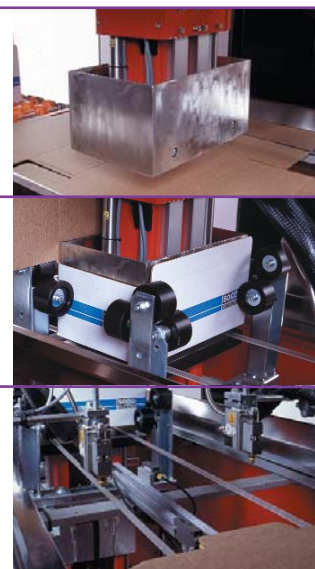

# Especificaciones técnicas

Carton corrugado:	A-, B-, C- y E-flute
Capacidad/min:	12-17 bandejas/minuto según medidas
Dimensiones del equipo:	L:2000 x A:1000 x H: 1870 - ver dibujo
Altura de evacuación:	850 +/- 100 mm
Voltage:	230/400 V, 50/60 Hz, 3-fases, neutro y tierra
Consumo de aire:	42 l de aire por ciclo
Presión de aire:	600 kPa, min. 500 kPa
Conexionado:	1/2"
Poencia:	3 kW
Peso neto:	300 kg

## DIMENSIONES DEL EQUIPO

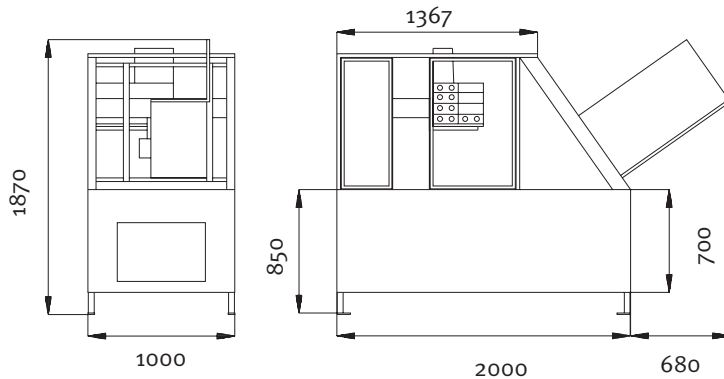

## MEDIDAS:

A	Max. 700 mm	
B	Max. 800 mm	
H	Max. 180 mm	Min. 40 mm
W	Max. 400 mm	Min. 185 mm
L	Max. 400 mm	Min. 220 mm

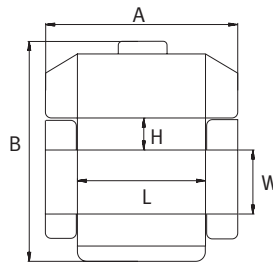

All measurements are in mm. Right to alter specifications reserved.

## DIFERENTES MODELOS DE BANDEJA SEGÚN LOS CÓDIGOS FEFCO:

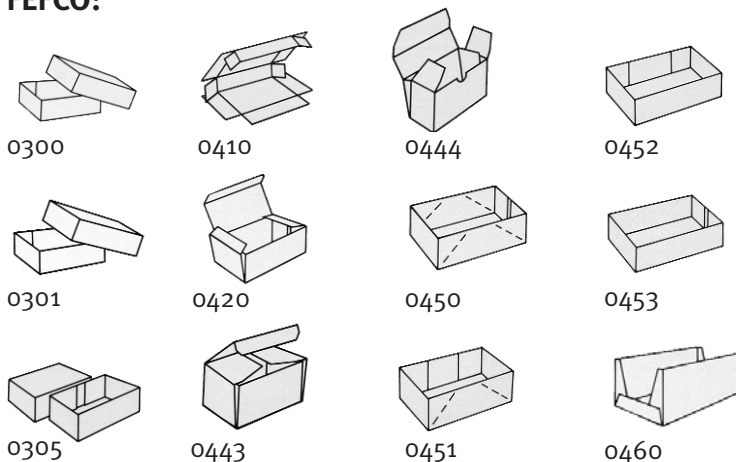

Head office  
SOCO SYSTEM A/S  
Helgeshøj Allé 16 D  
2630 Taastrup  
Denmark

Tel. +45 43 52 55 66  
Fax +45 43 52 81 16  
info@socosystem.com  
www.socosystem.com

## Formadora de expositores/bandejas TE-740

La formadora de bandejas TE-740 es un equipo compacto y flexible para formar bandejas, cajas y expositores. Al contrario de la tradicional formadora de bandejas, la TE-740 se suministra con un sistema de operación horizontal facilitando un muy sencillo acceso a todas las partes vitales de la máquina y la bandeja abandonando el equipo de formado a una altura de trabajo muy estable.

El sistema de alimentación basado en correas Ø, desplaza el cartón hacia dos boquillas de cola caliente ubicadas en el área de formado. El cartón se forma en posición estática mediante un sistema de formado único consistente en un molde interior y exterior. El molde de formado interior desciende sobre el cartón y el molde exterior ajustable con sistema de ruedas se eleva formando la bandeja alrededor del molde interior- un procedimiento simple y seguro.

En la versión standard se incluye un sistema de control paso a paso que permite un manejo muy sencillo del equipo.

La formadora de bandejas TE-740 permite un manejo y un ajuste muy simple de los diferentes formatos.

### Concepto total de SOCO SYSTEM.

La formadora de bandejas TE-740 forma parte de la gama de producto modular y flexible de SOCO SYSTEM.

La gama de SOCO SYSTEM cubre todas las necesidades, desde un sencillo transportador de rodillos hasta una línea totalmente automática con formado automático de cajas, pick & place, transportadores, precintadoras de cajas, paletización y enfiado de palets.