



La cortina Casablanca es una cortina moderna que se basa en la antigua tradición de fabricación de cortinas venecianas. Partiendo del diseño clásico de la primera cortina producida en 1947 y aplicando modernos métodos de producción, Louverdrape ha desarrollado una cortina que combina la mejor tradición del pasado con el diseño contemporáneo y los acabados actuales. Los largueros superior, de inclinación e inferior están fabricados en madera maciza, mientras que las lamas de aluminio de 50 mm proporcionan el perfecto contraste entre lo antiguo y lo moderno. La elección entre

cintas de escalera de 25 mm de anchura o trenzas de escalera estándar, mecanismos de estilo tradicional y sujeciones de acero macizo dan un toque de acabado a este producto único, hecho a mano.

La cortina veneciana Casablanca es una cortina de doble control y caída sin sujeciones con las cuerdas tradicionales usadas para subir y bajar la cortina y para hacer oscilar las lamas. Las cuerdas de control están terminadas con borlas de madera maciza en colores a juego con los cabezales. Existe la opción de elegir entre tres tipos diferentes de madera para el cabezal

superior, de inclinación y el cabezal inferior y entre cinco colores para las lamas de aluminio, incluyendo una lama perforada para la difusión suave de la luz o para aquellas instalaciones donde el mantenimiento de la vista exterior sea un objetivo de crítica importancia en el diseño.

Casablanca es una solución de ensombrecimiento del sol elegante y extremadamente eficiente en utilizaciones donde haya un gran énfasis en la estética del diseño y en el detalle.

Usos:

- Oficinas de ejecutivos, salas de juntas y salas de exposición.
- Restaurantes y salas de comidas de empresa.
- Salas de alto rango que necesiten de un especial apantallamiento de la luz especializado con énfasis en el diseño y la estética.
- Fórmulas de amueblamiento tradicional con un enfoque moderno.

DETALLE CASABLANCA

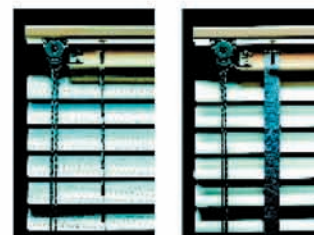

■ ■ Fijación

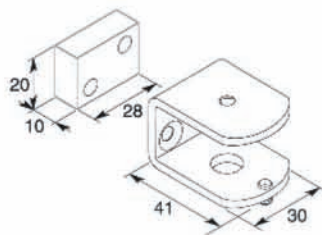

Los soportes permiten que la cortina se coloque tanto a techo como a pared, y son adecuadas para su colocación tanto dentro como fuera de huecos. Los soportes están fabricados en acero, con acabado galvanizado o en pintura negra a juego con los componentes de la cortina, y están diseñados de tal manera que la cortina, además de poder ser colocada fácilmente, se sujeta firmemente en su posición y a la vez puede ser sencillamente desmontada para su limpieza.

■ ■ Dimensiones

Anchura mínima	400 mm
Anchura máxima	3000 mm
Caída máxima	3000 mm
Máxima superficie	8 m ²

Caída de la cortina Altura de recogida de lamas

1000 mm	140 mm
1500 mm	165 mm
2000 mm	190 mm
2500 mm	215 mm
3000 mm	240 mm

Número de soportes de fijación necesarios

Anchura de la cortina	Soportes
400 – 1199 mm	2
1200 – 1999 mm	3
2000 – 3000 mm	4

■ ■ Otros productos

Las cortinas venecianas Louverwood son una opción alternativa para una cortina de estilo tradicional, con una guía superior metálica y un tablero embellecedor de madera, guía inferior de madera y lamas de madera de 25 mm o de 50 mm, en una selecta variedad de 25 colores. Ver la hoja técnica aparte de las cortinas Louverwood.

Garantía y confianza

Louverdrape garantiza que sus productos de cortinas para ventanas estarán libres de defectos en materiales y fabricación bajo unas condiciones de uso normal y correcto durante un periodo de 3 años desde la fecha de compra. Esta garantía se condiciona a la instalación correcta del producto según las instrucciones de montaje y sólo se aplica a la instalación original en la ventana específica para el que estaba destinado. La garantía excluye todos los daños o el deterioro que pudieran producirse como consecuencia de accidentes, alteraciones, mal uso, abuso o falta de seguimiento de las instrucciones impresas en lo referente a las medidas, instalación, limpieza o mantenimiento del producto. El compromiso de Louverdrape y de sus licencias se limita a la reparación o el reemplazo de la cortina o de los componentes que resulten estar defectuosos, y excluye cualquier tipo de costes de transporte o costes asociados al desmontaje y colocación.

Limitación de responsabilidad

Debido al continuo desarrollo de los productos, nos reservamos el derecho a efectuar cambios a las especificaciones de los productos sin previo aviso.

■ ■ Mantenimiento

Las cortinas venecianas Louverdrape están fabricadas con materiales de alta calidad y sin mantenimiento. Todas las piezas de plástico resisten la radiación ultravioleta y son auto lubricantes. La maquinaria no necesita mantenimiento. Para una limpieza rutinaria, recomendamos que se quite el polvo de vez en cuando a las cortinas con un plumero suave o con una aspiradora a la mínima potencia.

Las manchas se pueden eliminar usando un trapo suave o una esponja con agua caliente y un poco de jabón de manos.

■ ■ Calidad

Las lamas venecianas Louverdrape son sometidas a pruebas de forma regular de acuerdo con las normas siguientes: Prueba de niebla salina durante 100 horas, prueba de ciclo climático de 100 horas y prueba de solidez a la luz de 100 horas. Los sistemas de las cortinas Louverdrape son sometidas a pruebas rigurosas para garantizar su funcionamiento sin problemas, unos excelentes resultados y un servicio duradero. En el diseño y la fabricación de cada sistema se tienen en cuenta consideraciones de salud, seguridad y medio ambiente, en cumplimiento con la legislación europea pertinente. Todas las piezas y las cortinas montadas se fabrican y se controlan durante el proceso de producción de acuerdo con un sistema de calidad certificado por EN ISO 9001:2000.

Esquema técnico

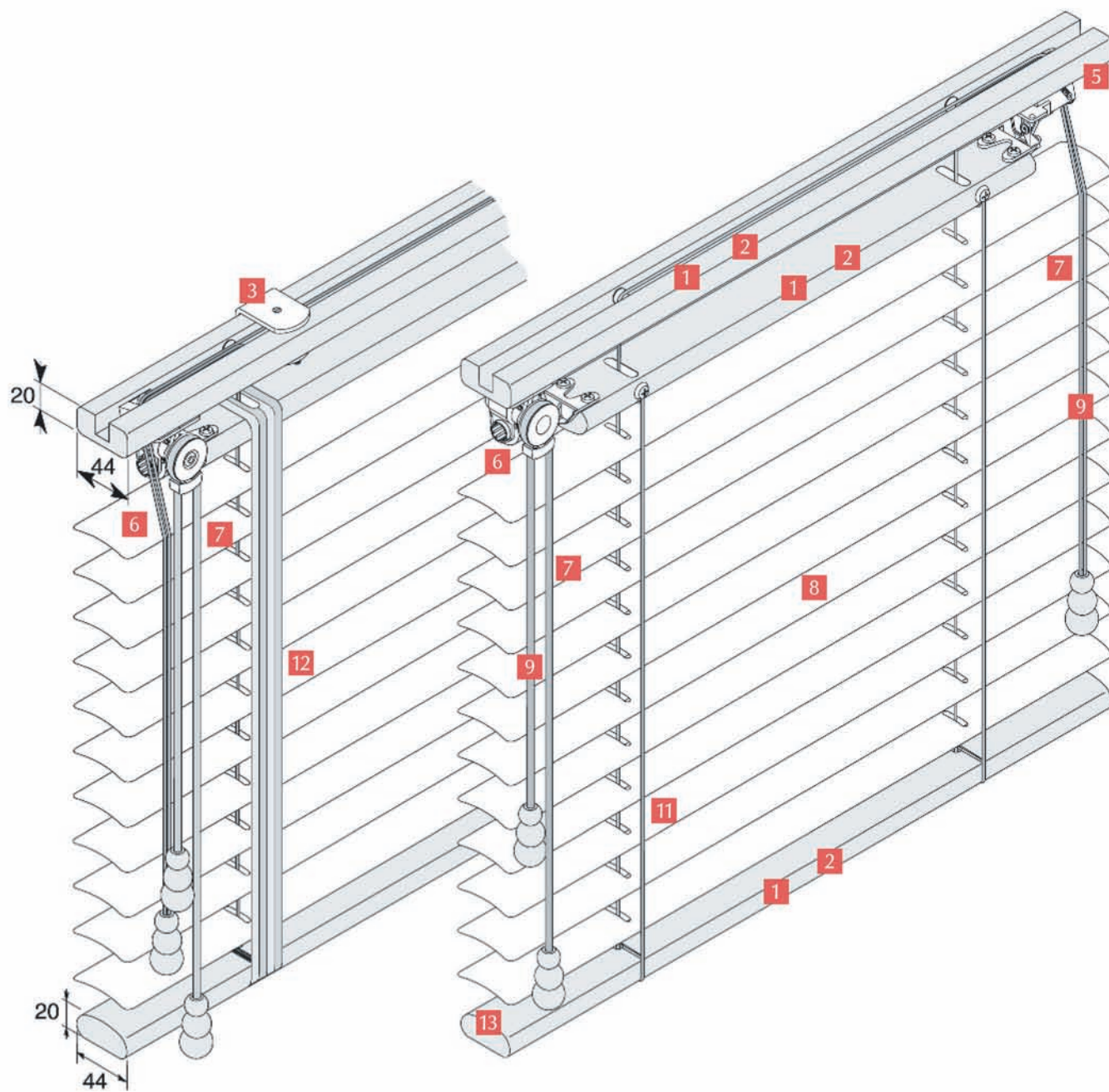

- 1 La guía de inclinación, superior y terminal hechos a mano con madera maciza (secciones de perfil de 44 x 20 mm) disponibles en tres tipos diferentes de madera: Tilo, cerezo y caoba.
- 2 Todas las cortinas venecianas Casablanca son únicas en términos de porosidad, y pasado un periodo de tiempo el brillo de la madera se intensifica. La madera natural se obtiene de fuentes sostenibles bien gestionadas.
- 3 Soportes de sujeción de metal rústicos, de estilo tradicional diseñados para una instalación sencilla y adaptables tanto a colocaciones superiores como frontales. Están a disposición bloques espaciadores para colocaciones sobre pared.
- 4 Aspecto retro tradicional, mecanismos de control externo basados en el estilo de 1947, diseñados como una característica decorativa e identificativa de la cortina. Los mecanismos están disponibles en dos colores, negro o gris, con cuerdas y trenzado de escalera a juego.
- 5 Mecanismo de cuerda de elevación con bloqueo activo. El bloqueo de la cuerda la frena inmediatamente cuando la cuerda de elevación se suelta, tanto por la seguridad del usuario como por la minimización de cualquier posible daño a la cortina.
- 6 El mecanismo de inclinación tiene una característica exclusiva que consiste en un embrague integrado para igualar las longitudes de las cuerdas tras múltiples usos. Tirando de la cuerda de inclinación a la derecha o a la izquierda, el bloqueo se libera y es posible regular la longitud de la cuerda de forma que las dos cuerdas cuelguen por igual.
- 7 La cortina Casablanca es una cortina de control doble con una cuerda de elevación para subir y bajar la cortina y otra cuerda para inclinar las lamas. Los dos controles pueden colocarse tanto al lado izquierdo como al derecho de la cortina, o pueden separarse con la cuerda de elevación a la derecha y la cuerda de inclinación a la izquierda.
- 8 Lamas de 50 mm de anchura, fabricadas con aluminio de alta calidad de 0.24 mm de grosor, tratadas químicamente y esmaltadas al horno para una adherencia máxima de la pintura y una resistencia efectiva a la corrosión. Las lamas están disponibles en 5 colores de alta tecnología: antracita semi brillante, plata cepillada, ante crema, aluminio y aluminio perforado.
- 9 Las cuerdas de control están fabricadas con poliéster 100%. La cuerda de elevación tiene un diámetro de 2.8 mm y la cuerda de inclinación tiene un diámetro de 4 mm para mayor rigidez y facilidad de uso. Las cuerdas están disponibles en gris o negro para combinar con el mecanismo y las cintas o el trenzado de escalera, y armonizan perfectamente con la cortina.
- 10 Borlas exclusivas fabricadas en madera natural de tilo, cerezo o caoba que dan un acabado perfecto a la cortina.
- 11 Trenzado de escalera de poliéster de alta calidad con espaciado a 42 mm para una ocultación efectiva de la luz en colores negro o gris a juego con los mecanismos de control y las cuerdas.
- 12 Opción de galón tejida en poliéster de 25 mm de anchura en negro o gris para dar un aspecto tradicional, con la ventaja de una ocultación de la luz mejorada.
- 13 El listón terminal hecho en madera natural maciza de tilo, cerezo o caoba, está elegantemente curvado en su cara superior para ajustarse al perfil de las lamas.

4 6

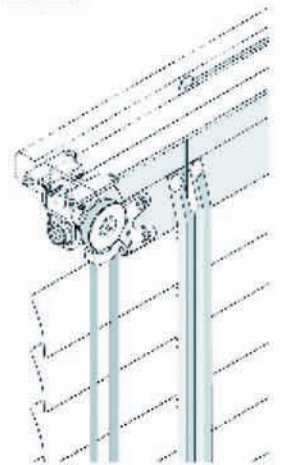

10 11

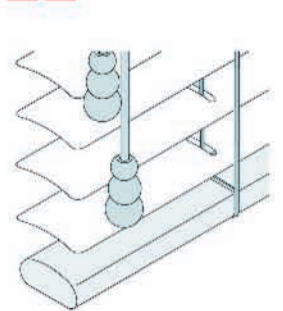

10 12

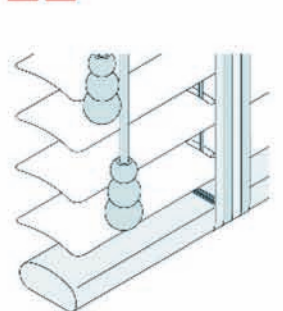

4

