



side by side conquest & loft 70

frigoríficos

combinados 80

doble puerta 92

una puerta 97

conjuntos side by side 98

congeladores

verticales 104

horizontales 106



El 6° SENTIDO siente la diferencia

6th sense La exclusiva tecnología 6° SENTIDO de Whirlpool mantiene la frescura de tus alimentos durante más tiempo. Los sensores inteligentes constantemente sienten y se ajustan a los cambios de temperatura, transmitiendo la información hasta un sofisticado centro de control que reconoce cuándo se necesita un aporte extra de frío, como cuando se introducen los alimentos recién comprados o cuando se abre la puerta con mucha frecuencia. El frigorífico se regula automáticamente, restableciendo la temperatura correcta en el interior de una forma muy rápida, **5 veces más rápido** -hasta 10 veces en un Natural NoFrost- que un frigorífico convencional. De esta forma los alimentos son conservados en las mejores condiciones, manteniendo su calidad y frescura durante más tiempo.

Total No Frost

TOTAL NO FROST La tecnología Total No Frost de Whirlpool garantiza un reparto homogéneo y eficaz del frío en el interior del frigorífico, para una correcta conservación de los alimentos. El "corazón" del sistema es el Multiflow, que se encarga de distribuir el frío a todos los niveles de la zona del frigorífico. El sistema Multiflow, en conjunción con el 6° SENTIDO, garantiza el reparto eficaz del frío, haciendo que llegue donde más se necesita.



Natural NoFrost



La nueva tecnología Natural NoFrost de Whirlpool mantiene la frescura natural de los alimentos como el día que los compraste hasta 2 veces más gracias a sus sensores activos, que captan las variaciones de humedad y temperatura y las adaptan para mantenerlas en los niveles adecuados. Con ello se crea un ambiente óptimo que mantiene las propiedades y la frescura de los alimentos, preservando las vitaminas, antioxidantes y microelementos por más tiempo: ¡tu comida sabe, huele y tiene una apariencia mucho mejor! Incluso el queso, los vegetales y las ensaladas permanecen frescos como nunca gracias a la nueva tecnología Natural NoFrost de Whirlpool.

Protección de los alimentos que marca la diferencia



Protección antibacterias

La mejor, y más eficaz, tecnología disponible para proteger tus alimentos y eliminar bacterias y olores. Microban®, el líder mundial en soluciones antibacterias, ha sido escogido por Whirlpool para el desarrollo de los filtros antibacterias de sus frigoríficos. El 100% del aire del frigorífico pasa a través del filtro, tratado con agentes bactericidas de Microban®. De esta forma las bacterias y mohos que causan olores y contaminan los alimentos quedan atrapados y son eliminados. Después de unos 6 meses, el filtro es fácilmente reemplazable. La solución más innovadora para mantener el frigorífico limpio y los alimentos protegidos.



www.whirlpool.eu/myfridge
 00800-400 88 400
 free-gratuit

Código Service: 4812 480 48172
 Duración estimada: 6 meses

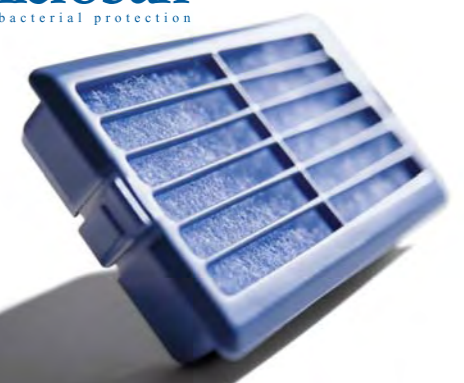

Los frigoríficos Whirlpool han sido creados para solucionar las necesidades de espacio y preservar de forma óptima la frescura de cada alimento. Con Whirlpool, la flexibilidad es la expresión de un estilo inteligente.

Bandeja 2 en 1

2 in 1 La nueva bandeja 2 en 1 garantiza la máxima flexibilidad y estabilidad para almacenar botellas de cualquier tamaño. La bandeja será especialmente útil cuando necesites espacio adicional para botellas, como en verano o para tus fiestas. La bandeja 2 en 1 puede ser utilizada como una bandeja adicional más.

Gourmet Box, protección extra para los alimentos más delicados

Gourmet El compartimento Gourmet Box de los frigoríficos de una puerta está especialmente diseñado para garanti-

zar la protección más adecuada de los alimentos más delicados, como los de tu bebé. Práctico espacio destinado a las delicatessen, como pueden ser quesos o embutidos.

Gran cajón portaverduras, espacio flexible

Más espacio para guardar las frutas y las verduras: 32 litros adaptables a las diferentes necesidades. El nuevo divisor multifunción ayuda a organizar el espacio útil de almacenamiento, ajustando el espacio del cajón al volumen de los alimentos que se desee almacenar. Además, el espacio adicional permite almacenar las frutas más delicadas, con la seguridad de que se mantendrán frescas hasta el momento de llevarlas a la mesa.

Compartimento fruta fresca

Fresh Fruit compartment Los nuevos side by side de Whirlpool tienen un cómodo compartimento para almacenar fruta fresca en la puerta del frigorífico que, además de permitir una mejor gestión del espacio, mantiene la fruta en condiciones óptimas gracias a ofrecer un ambiente sensiblemente más cálido que en el resto del frigorífico. Asimismo, el compartimento está dotado con una bandeja Antibacterias para proteger la fruta de la bacteria y de un divisor para almacenar a la vez distintos tipos de fruta.

Max Space, más espacio en el congelador

MAX SPACE Los combinados Whirlpool incorporan el nuevo cajón Max Space en el congelador. Ideal para los alimentos congelados más voluminosos.

Balcones Max Space: robustos balcones, de gran profundidad

MAX SPACE Los modelos Combi incorporan los balcones más profundos del mercado (13 cm.), para almacenar de la forma más segura botellas en la puerta del frigorífico. Además, algunos modelos incorporan el balcón Max Space, que permite almacenar en línea botellas de 2 litros junto con latas y botellas de medio litro, un gran avance en la gestión del espacio del frigorífico.

Pizza basket & balcones XS

pizza Los frigoríficos Whirlpool disponen de un espacio adicional de almacenamiento en la puerta del congelador: un balcón ideal para pizzas o comidas preparadas y otro XS para almacenar alimentos pequeños y delicados como helados, hierbas congeladas, etc. Una cómoda manera de liberar espacio de los cajones del congelador.



El placer de recibir invitados a cenar, el sonido del hielo al caer en el vaso y una animada conversación... Pensando en estas ocasiones especiales, Whirlpool ha trabajado para crear electrodomésticos con prestaciones que permitan tenerlo todo preparado y organizado, haciendo de tu cena o de tu fiesta un acontecimiento diferente.

Side by Side Espresso: la forma más sofisticada de ofrecer un buen café en tus fiestas

Una revolucionaria cafetera espresso, integrada en la puerta del Side by Side te permitirá preparar cafés espresso al estilo italiano. También podrás disponer de agua caliente para preparar té o café al estilo americano.

Función Party



Enfriamiento ultra-rápido de bebidas en el compartimento congelador. Una botella de cava se puede enfriar en 30 minutos, sin peligro de que se rompa el cristal, ya que la alarma avisará cuando la botella esté fría.

¡Y disfruta de la fiesta!

Indoor Ice, hielo en tu mesa

El depósito de cubitos de los Side by Side de Whirlpool está integrado en el interior de la puerta del congelador, proporcionando así un 20% más de espacio adicional para los alimentos congelados. Además, el depósito de cubitos es extraíble, de forma que siempre dispondrás del mejor hielo (cubitos o triturado) en tu mesa.

Easy cube, cubitos fáciles

Easy cube es la forma fácil y cómoda de hacer cubitos de hielo. Su práctico e higiénico contenedor "antiderrames", fácil de rellenar con agua, elimina el riesgo de goteos. Los cubitos de hielo se fabrican en un contenedor cerrado, separado del resto

de los alimentos que pudieran alterar su sabor. Después, girando el mando los cubitos caen directamente dentro de la bandeja de hielo, listos para ser utilizados.

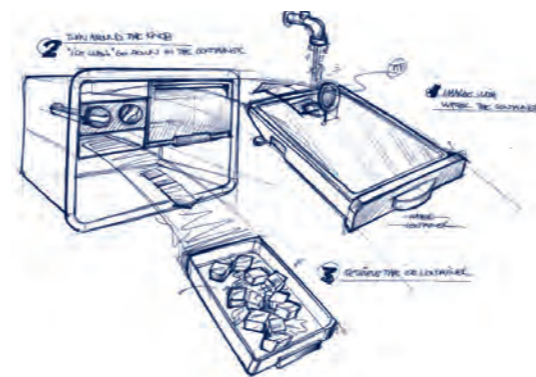

Gama de productos AQUA

Los dispensadores de agua y hielo de los Side by Side de Whirlpool ofrecen hielo picado o en cubitos y agua fresca en todo momento, lo que supone un ahorro de energía

gracias a que el frigorífico es abierto con menor frecuencia. Del mismo modo, el nuevo Combi AQUA ofrece agua fresca sin comprometer espacio, ni en la puerta ni dentro de la cavidad del frigorífico. Además, tanto los Side by Side como el Combi AQUA cuentan con un filtro del agua de larga duración -1.500 litros- fácilmente reemplazable, que garantiza que la calidad y el sabor del agua que suministra el dispensador sean siempre óptimos.

Por otro lado, Whirlpool presenta también el nuevo Doble Puerta y el frigorífico de una puerta AQUA, ambos con dispensador de agua. En este caso, los frigoríficos cuentan con un tanque de 3 litros de capacidad que a su vez viene equipado con protección antibacterias Microban®, que asegura que en todo momento el agua esté almacenada en un ambiente adecuado, libre del crecimiento de bacterias.

Con la gama de productos Whirlpool con dispensador de agua, nunca antes había sido tan fácil y rápido obtener agua fresca y purificada del frigorífico.



La colección de frigoríficos Whirlpool es el resultado de un diseño en el que se combinan unos elegantes acabados con un meticuloso cuidado de todos los detalles. El perfecto equilibrio entre robustez de construcción, tecnología avanzada y atractivo estético.

Acabados con estilo

Una de las características principales de la gama Whirlpool es el cuidado de todos los detalles, incluida la elección de los materiales. Los productos acabados en acero inoxidable en toda la gama permiten escoger entre una amplia variedad de opciones la que mejor se adapte al diseño de tu cocina. El acabado de acero inoxidable antihuella garantiza siempre un aspecto inmejorable del frigorífico.

Puertas redondeadas

Uno de los rasgos más destacados de la gama de frigoríficos Whirlpool es el diseño de sus puertas. Su diseño redondeado permite aumentar la capacidad de almacenamiento, creando más espacio en el interior, especialmente en los balcones, los más profundos del mercado.

Elegantes manetas

Es en los detalles donde Whirlpool crea la unión entre la robustez de los componentes y la calidad de construcción de sus electrodomésticos.

Las manetas son un símbolo distintivo de los frigoríficos, una clara contribución a un diseño limpio y elegante.

Pantalla LCD

La pantalla LCD representa la perfecta combinación entre una sofisticada tecnología y funcionalidad con un elegante diseño. Su objetivo clave es conseguir que la interacción con el frigorífico y sus funciones se produzca de la forma más sencilla y agradable, proporcionando al usuario constante información de la forma más clara.

Frigoríficos combinados integrables

Con los frigoríficos combinados integrables 6° SENTIDO los alimentos estarán mejor conservados que nunca. Además mediante la tecnología 6° SENTIDO de Whirlpool, los frigoríficos mantienen la máxima frescura de los alimentos por más tiempo adaptando constantemente la temperatura interior y restableciendo la temperatura 5 veces más rápido que un frigorífico tradicional.

El frigorífico combinado integrable No Frost 6° SENTIDO, elimina la necesidad de descongelación gracias a su nuevo sistema de circulación del aire que reduce la humedad previniendo la aparición de escarcha.

Función vacaciones

 Permite alcanzar un mayor ahorro energético, reduciendo el consumo durante periodos de ausencia prolongada. El frigorífico se mantiene a 12°C para evitar la proliferación de bacterias que generan malos olores.

Clase energética A+

 El respeto por el medio ambiente ha llevado a Whirlpool a desarrollar frigoríficos y congeladores con mejor eficiencia energética. La clase A+ representa un ahorro del consumo energético medio del 25% respecto a la clase A y hasta un 45% respecto a la clase B.

Electronic Control System

La nueva gama de congeladores horizontales de Whirlpool incluye un panel de control electrónico sencillo y fácil de utilizar que da un aspecto más moderno y atractivo al congelador. Modo normal, modo ECO, función congelación rápida y alarma: un solo botón para seleccionar la función deseada y un intuitivo display para ver qué está pasando en el congelador.



SIDE-BY-SIDE / LOFT



20RI-D4 Espresso
178 x 90.2 x 76 cm.
Side by side cafetera. Inox. A



G20E FS823 INOX
178 x 91 x 74 cm.



20SI-L4
177 x 90.2 x 76 cm.
Puerta plana. Real Inox. A+



20RI-D4 L
178 x 90.2 x 76 cm.
Inox. A+



20RW-D3 S
178 x 90.2 x 76 cm.
Blanco. A



20RI-D1 L
178 x 90.2 x 76 cm.
Inox. Sin dispensador. A+

COMBIS



ARC 8140/1 IX
188 x 70 x 78 cm.
Anchura 70 cm. 6° SENTIDO. Inox



ARC 7699 IX AQUA
204 x 59.7 x 65 cm.
Dispensador de agua. 6° SENTIDO. Inox



ARC 8019 IX
204 x 59.7 x 65 cm.
Natural NoFrost. 6° SENTIDO. Inox



ARC 8009 IX
189 x 59.7 x 65 cm.
Natural NoFrost. 6° SENTIDO. Inox



ARC 8120/1 IX
188 x 70 x 78 cm.
Anchura 70 cm. Inox



ARC 8120/1
188 x 70 x 78 cm.
Anchura 70 cm. Blanco



ARC 7636/1 IX
204 x 59.7 x 61 cm. Inox



ARC 7636/1
204 x 59.7 x 61 cm. Blanco



ARC 7496/1 IX
189 x 59.7 x 61 cm. Inox



ARC 7496/1
189 x 59.7 x 61 cm. Blanco

TOTAL NO FROST

FRÍO CÍCLICO



ARC 5603/2 IX
189 x 59.7 x 61 cm. Inox



ARC 5603/2
189 x 59.7 x 61 cm. Blanco



ARC 5130
179 x 55 x 61 cm.
Anchura especial 55 cm. Blanco

INTEGRABLES TOTAL



ART 495 NF
177 x 54 x 54.4 cm.
NO FROST



ART 450 A
177 x 54 x 54.4 cm.

DOBLE PUERTA



ARC 4179 IX AQUA
188 x 71 x 74 cm.
Dispensador de agua
Anchura 70 cm. Inox

ARC 4179 IX
188 x 71 x 74 cm.
Anchura 70 cm. Inox

ARC 4179
188 x 71 x 74 cm.
Anchura 70 cm. Blanco



ARC 4110/IX
189 x 60 x 66 cm.

ARC 4110
189 x 60 x 66 cm.



ARC 2273
160 x 55 x 60 cm.
Anchura especial 55 cm.

CONJUNTOS SIDE BY SIDE



AFG 8284/1 NF/IX
179 x 59.6 x 62 cm.
6° SENTIDO. Congelador A+. Inox



AFG 8284/1 NF
179 x 59.6 x 62 cm.
6° SENTIDO. Congelador A+. Blanco



AFG 8220 NF
159 x 59.6 x 62 cm.
Congelador. Blanco



AFG 8150
159 x 59.6 x 62 cm.
Congelador A+. Blanco



ARC 192 IX AQUA
179 x 59.6 x 62 cm.
Frigorífico A+ con dispensador de agua.
6° SENTIDO. Inox



ARC 1874 IX
179 x 59.6 x 62 cm.
Frigorífico. Inox



ARC 1874
179 x 59.6 x 62 cm.
Frigorífico. Blanco



ARC 1685
159 x 59.6 x 62 cm.
Frigorífico. Blanco

CONGELADORES VERTICALES



AFG 8255 NF/IX
159 x 59.6 x 62 cm.
6° SENTIDO



AFG 832 NF
139 x 59.6 x 61 cm



AFG 8030
139 x 59.6 x 61 cm.



AFG 7010/2
119 x 59.6 x 61 cm.

CONGELADORES HORIZONTALES



AFG 6452-E AP / 292 litros
88.5 x 134 x 66 cm.
A+. Electrónico. Super aislado

AFG 6352-E AP / 230 litros
88.5 x 112 x 66 cm.
A+. Electrónico. Super aislado

AFG 070-E AP / 207 litros
86.5 x 81 x 65 cm.
A+. Electrónico.

AFG 050 AP / 102 litros
86 x 53 x 58 cm.
A+.



AFG 5532-E / 510 litros
88.5 x 163 x 66 cm.
Electrónico

AFG 5412-E / 408 litros
88.5 x 134 x 66 cm.
Electrónico

AFG 5312-E / 327 litros
88.5 x 112 x 66 cm.
Electrónico

AFG 5242-E / 265 litros
88.5 x 95 x 66 cm.
Electrónico



AFG 5227-L / 215 litros
86.5 x 81 x 65 cm.

AFG 5167-C / 141 litros
86.5 x 57 x 65 cm.

BAJO ENCIMERA



AFB 601
85 x 55 x 58 cm.
Congelador



ARC 104/1 A+
85 x 55 x 58 cm.
Frigorífico + Congelador (4*) A+

TOTAL NO FROST

TOTAL NO FROST

CLASE A+

STANDARD

FRÍO CICLICO

TOTAL NO FROST

CÍCLICO



Más que sólo frigoríficos, los Side by Side y el LOFT de Whirlpool son una nueva forma de vivir. Con tecnología 6° SENTIDO, diseño elegante y gran capacidad de almacenamiento, representan la diferencia en tu estilo de vida.

El 6° SENTIDO siente la diferencia

6th sense La exclusiva tecnología 6° SENTIDO de Whirlpool mantiene la frescura de tus alimentos durante más tiempo. Los sensores inteligentes constantemente sienten y se ajustan a los cambios de temperatura, transmitiendo la información hasta un sofisticado centro de control que reconoce cuándo se necesita un aporte extra de frío, como cuando se introducen los alimentos recién comprados o cuando se abre la puerta con mucha frecuencia. El frigorífico se regula automáticamente, restableciendo la temperatura correcta en el interior de una forma muy rápida, **5 veces más rápido** -hasta 10 veces en un Natural NoFrost- que un frigorífico convencional. De esta forma los alimentos son conservados en las mejores condiciones, manteniendo su calidad y frescura durante más tiempo.

Total No Frost

TOTAL NO FROST La tecnología Total No Frost de Whirlpool garantiza un reparto homogéneo y eficaz del frío en el interior del frigorífico, para una correcta conservación de los alimentos. El "corazón" del sistema es el Multiflow, que se encarga de distribuir el frío a todos los niveles de la zona del frigorífico.

El sistema Multiflow, en conjunción con el 6° SENTIDO, garantiza el reparto eficaz del frío, haciendo que llegue donde más se necesita.

Clase A+. Ahorro energético

A+ ENERGÍA La nueva gama de frigoríficos Side by Side ha sido desarrollada con clasificación energética A+. La clase A+ representa un ahorro energético del 20% respecto a la clase A. Máximo ahorro energético para el máximo respeto por el medio ambiente.

Compartimento fruta fresca

Fresh Fruit compartment Los nuevos Side by Side de Whirlpool tienen un cómodo compartimento para almacenar fruta fresca en la puerta del frigorífico que, además de permitir al usuario una mejor gestión del espacio, mantiene la fruta en condiciones óptimas gracias a que ofrece un ambiente sensiblemente más cálido que en el resto del frigorífico. Asimismo, el compartimento está dotado con una bandeja antibacterias para proteger la fruta de la bacteria, y de un divisor para almacenar a la vez distintos tipos de fruta.





LOFT

LOFT El nuevo frigorífico LOFT de 3 puertas invita a descubrir el placer del diseño y del espacio. Con un 25% más de capacidad en la zona de frigorífico que un Side by Side tradicional, y una visión panorámica de su interior, LOFT significa espacio para los alimentos frescos.

Sus grandes cajones diseñados para mantener los alimentos frescos, su dispensador interior de agua, el fabricante de cubitos y un congelador de carro, que se desliza para ver todo el interior, hacen de LOFT todo un símbolo de diseño y estilo.

Gestión del espacio

El espacio interior se distribuye de forma flexible, para adaptarse a diferentes necesidades. Grandes balcones en la puerta del frigorífico, para botellas de gran volumen, y estanterías fácilmente ajustables para guardar toda clase de alimentos. Los Conquest disponen de compartimentos especiales para la gestión óptima de los alimentos: verduras, con control de humedad; y alimentos frescos, con control de temperatura.

Indoor Ice, hielo en tu mesa

El depósito de cubitos de los Side by Side de Whirlpool está integrado en el interior de la puerta del congelador, propor-

cionando así un 20% más de espacio adicional para los alimentos congelados. Además, el depósito de cubitos es extraíble, de forma que siempre dispondrás del mejor hielo (en cubitos o triturado) en tu mesa.

Pantalla LCD

Perfecta combinación entre una sofisticada tecnología y funcionalidad con un elegante diseño. Su objetivo clave es conseguir que la interacción con el frigorífico y sus funciones se produzca de la forma más sencilla y agradable, proporcionando al usuario constante información de la forma más clara.

Innovador sistema de filtrado

El filtro para el agua, de larga duración (1.500 litros), garantiza que el dispensador suministre agua de una óptima calidad y sabor. Situado en el zócalo, puede ser fácilmente sustituido. Puede encontrar más información para comprar los filtros de agua en la web de consumibles Whirlpool o llamando a nuestro centro de atención al cliente.



www.whirlpool.eu/myfridge

00800-400 88 400
free-gratuit



Servicios gratis de atención especial

Son un conjunto de medidas, totalmente gratuitas para el cliente que compra un frigorífico de la gama Conquest y comprenden:

- **Instalación y puesta en marcha del frigorífico** en el domicilio del comprador, con demostración de funcionamiento y explicación de sus prestaciones.

- **Desmontaje y montaje de puertas** si una posible estrechez del acceso al lugar de ubicación del frigorífico lo exigiese.

- **Instalación de agua** (materiales incluidos)*

* Este servicio será gratuito hasta el límite de 5 metros, contados desde el eje del frigorífico hasta la toma del agua. Y solamente para frigoríficos colocados sobre obra vista (no empotrados), para hacer posible la limpieza del aparato por detrás.



20RI-D4 Espresso

Dimensiones: 178 x 90.2 x 76 cm. (alto x ancho x fondo)



- 6° SENTIDO Inteligente
- Tecnología Total No Frost & Multiflow
- Pantalla LCD
- Cafetera espresso integrada (15 bares de presión)
- Clase A
- Protección antibacterias Microban®
- Alerta descongelación
- Capacidad bruta/neta total (L.): 540 / 480
- Capacidad neta frigo/congelador (L.): 300 / 180
- Indoor Ice: cubitera extraíble
- Estantes cristal templado ajustables
- Compartimento verduras con control humedad
- Compartimento alimentos frescos con control temperatura
- Consumo anual energía: 515 kwh./año
- Fondo sin puertas: 60 cm.

Acabado:

Acero inoxidable (antihuellas)

2.599€ + RAEE*



*Ver coste del reciclado en página 168 - 169

G20E FSB23 INOX

Dimensiones: 178 x 91 x 74 cm. (alto x ancho x fondo)



- Tecnología Total No Frost
 - Control electrónico de las temperaturas
 - Clase A
 - Capacidad neta frigo/congelador (L.): 407 / 153
 - Frigorífico: Sellado automático en el cierre de puertas (evita pérdidas de frío)
 - Congelador: puerta con apertura de carro extraíble
 - Estantes de cristal templado ajustables
 - Compartimento XXL alimentos frescos con control temperatura
 - Dispensador de agua (interior)
 - Fabricador cubitos
- Fondo sin puertas: 60 cm.

Acabado:

Puertas: **Acero inoxidable**

Cuerpo: **Negro**

2.675€ + RAEE *



20SI-L4 (puertas planas)

Dimensiones: 177 x 90.2 x 76 cm. (alto x ancho x fondo)



- 6° SENTIDO Inteligente
 - Tecnología Total No Frost & Multiflow
 - Pantalla LCD
 - Clase A+
 - Protección antibacterias Microban®
 - Alerta descongelación
 - Capacidad bruta/neta total (L.): 540 / 505
 - Capacidad neta frigo/congelador (L.): 325 / 180
 - Función Party
 - Indoor Ice: cubitera extraíble
 - Estantes cristal templado ajustables
 - Compartimento verduras con control humedad
 - Compartimento alimentos frescos con control temperatura
 - Consumo anual energía: 431 kwh./año
- Fondo sin puertas: 60 cm.

Acabado:

Acero inoxidable

2.475€ + RAEE *



No disponible en Canarias

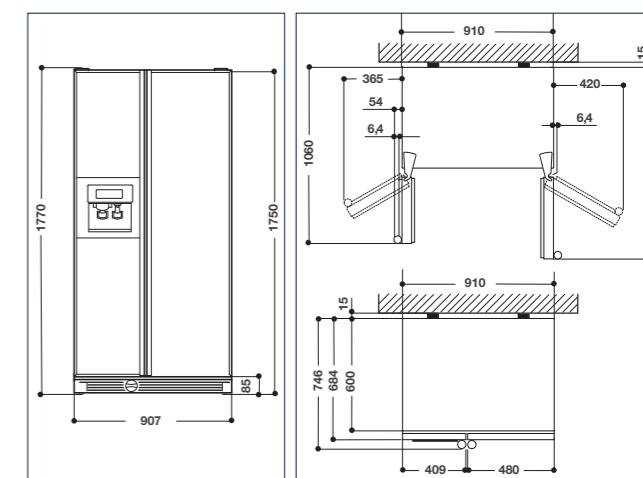

NOVEDAD 2008

20RI-D4 L

Dimensiones: 178 x 90.2 x 76 cm. (alto x ancho x fondo)



- 6° SENTIDO Inteligente
- Tecnología Total No Frost & Multiflow
- Pantalla LCD
- Clase A+
- Protección antibacterias Microban®
- Alerta descongelación
- Capacidad bruta/neta total (L.): 540 / 505
- Capacidad neta frigo/congelador (L.): 325 / 180
- Indoor Ice: cubitera extraíble
- Botellero de acero inoxidable
- Compartimento fruta fresca situado en la puerta
- Compartimento verduras con control humedad
- Compartimento alimentos frescos con control temperatura
- Consumo anual energía: 431 kwh./año
- Fondo sin puertas: 60 cm.

Acabado:

Acero inoxidable (antihuellas)

2.249€ + RAEE *



NOVEDAD 2008

20RW-D3 S

Dimensiones: 178 x 90.2 x 76 cm. (alto x ancho x fondo)



- 6° SENTIDO Inteligente
- Tecnología Total No Frost
- Display digital
- Clase A
- Protección antibacterias Microban®
- Alerta descongelación
- Capacidad bruta/neta total (L.): 540 / 520
- Capacidad neta frigo/congelador (L.): 335 / 185
- Estantes cristal templado ajustables
- Compartimento verduras con control humedad
- Compartimento alimentos frescos con control temperatura
- Consumo anual energía: 537 kwh./año
- Fondo sin puertas: 60 cm.

Acabado:

Blanco

1.499€ + RAEE *



NOVEDAD 2008

20RI-D1 L

Dimensiones: 178 x 90.2 x 76 cm. (alto x ancho x fondo)



- 6° SENTIDO Inteligente
- Tecnología Total No Frost (MiniMultiflow)
- Display digital
- Clase A+
- Protección antibacterias Microban®
- Alerta descongelación
- Capacidad bruta/neta total (L.): 554 / 545
- Capacidad neta frigo/cong. (L.): 335 / 210
- Estantes cristal templado ajustables
- Compartimento verduras con control humedad
- Compartimento alimentos frescos con control temperatura
- Consumo anual energía: 467 kwh./año
- Fondo sin puertas: 60 cm.

Acabado:

Acero inoxidable (antihuellas)

1.499€ + RAEE *



No disponible en Canarias



El 6° SENTIDO siente la diferencia

6th sense La exclusiva tecnología 6° SENTIDO de Whirlpool mantiene la frescura de tus alimentos durante más tiempo. Los sensores inteligentes constantemente sienten y se ajustan a los cambios de temperatura, transmitiendo la información hasta un sofisticado centro de control que reconoce cuándo se necesita un aporte extra de frío, como cuando se introducen los alimentos recién comprados o cuando se abre la puerta con mucha frecuencia. El frigorífico se regula automáticamente, restableciendo la temperatura correcta en el interior de una forma muy rápida, **5 veces más rápido** -hasta 10 veces en un Natural NoFrost- que un frigorífico convencional. De esta forma los alimentos son conservados en las mejores condiciones, manteniendo su calidad y frescura durante más tiempo.

Total No Frost

TOTAL NO FROST La tecnología Total No Frost de Whirlpool garantiza un reparto homogéneo y eficaz del frío en el interior del frigorífico, para una correcta conservación de los alimentos. El "corazón" del sistema es el Multiflow, que se encarga de distribuir el frío a todos los niveles de la zona del frigorífico. El sistema Multiflow, en conjunción con el 6° SENTIDO, garantiza el reparto eficaz del frío, haciendo que llegue donde más se necesita.



Natural NoFrost

NATURAL NO FROST La nueva tecnología Natural NoFrost de Whirlpool mantiene la frescura natural de los alimentos como el día que los compraste hasta 2 veces más gracias a sus sensores activos, que captan las variaciones de humedad y temperatura y las adaptan para mantenerlas en los niveles adecuados. Con ello se crea un ambiente óptimo que mantiene las propiedades y la frescura de los alimentos, preservando las vitaminas, antioxidantes y microelementos por más tiempo: ¡tu comida sabe, huele y tiene una apariencia mucho mejor! Incluso el queso, los vegetales y las ensaladas permanecen frescos como nunca gracias a la nueva tecnología Natural NoFrost de Whirlpool.

Nuevo combinado Total No Frost AQUA

H₂O Whirlpool presenta un nuevo Combi con dispensador de agua que goza de un filtro profesional que asegura que el agua esté siempre pura y fresca. El dispensador, que está emplazado en el exterior de la puerta, no compromete espacio en el interior del frigorífico, puesto que el depósito de agua funciona también como estante para almacenar los alimentos. Una solución inteligente para obtener agua fresca de tu frigorífico de un modo práctico y sencillo.



Servicios gratis de atención especial

Son un conjunto de medidas totalmente gratuitas para el cliente que compra un frigorífico ARC 7699 INOX AQUA y comprenden:

- **Instalación y puesta en marcha del frigorífico** en el domicilio del comprador, con demostración de funcionamiento y explicación de sus prestaciones.
- **Instalación de agua** (materiales incluidos)*

* Este servicio será gratuito hasta el límite de 5 metros, contados desde el eje del frigorífico hasta la toma del agua. Y solamente para frigoríficos colocados sobre obra vista (no empotrados), para hacer posible la limpieza del aparato por detrás.

Protección de los alimentos que marca la diferencia



Protección antibacterias

La mejor, y más eficaz, tecnología disponible para proteger tus alimentos y eliminar bacterias y olores. Microban®, el líder mundial en soluciones antibacterias, ha sido escogido por Whirlpool para el desarrollo de los filtros antibacterias de sus frigoríficos. El 100% del aire del frigorífico pasa a través del filtro, tratado con agentes bactericidas de Microban®. De esta forma las bacterias y mohos que causan olores y contaminan los alimentos quedan atrapados y son eliminados. Después de unos 6 meses, el filtro es fácilmente reemplazable. La solución más innovadora para mantener el frigorífico limpio y los alimentos protegidos.

Alerta descongelación



Al finalizar un corte en el suministro eléctrico, el frigorífico automáticamente comprueba la temperatura en el congelador. Si se ha superado la temperatura de descongelación la alerta informará de que los alimentos almacenados han sufrido descongelación.

Balcones Max Space: robustos balcones, de gran profundidad



Los modelos Combi incorporan los balcones más profundos del mercado (13 cm.), para almacenar de la forma más segura botellas en la puerta del frigorífico. Además, algunos modelos incorporan el balcón Max Space, que permite almacenar en línea botellas de 2 litros junto con latas y botellas de medio litro, un gran avance en la gestión del espacio del frigorífico.

Gran cajón portaverduras, espacio flexible



Más espacio para guardar las frutas y las verduras: 32 litros adaptables a las diferentes necesidades. El nuevo divisor multifunción ayuda a organizar el espacio útil de almacenamiento, ajustando el espacio del cajón al volumen de los alimentos que se desee almacenar. Además, el espacio adicional permite almacenar las frutas más delicadas, con la seguridad de que se mantendrán frescas hasta el momento de llevarlas a la mesa.



NOVEDAD 2008

ARC 7699 IX AQUA

Dimensiones: 204 x 59.5 x 65 cm. (alto x ancho x fondo)



- 6° SENTIDO Inteligente
- Tecnología Total No Frost & Multiflow
- Dispensador de agua conectado a la toma de agua
- Pantalla LCD
- Clase A
- Protección antibacterias Microban®
- Alerta descongelación
- Capacidad bruta/neta total (L.): 363 / 341
- Capacidad neta frigo/congelador (L.): 262 / 79
- Balcón Max Space
- Gran cajón portaverduras con divisor multifunción
- Compartimento alimentos frescos
- Función Party
- Pizza basket & balcón XS
- Cajón congelador Max Space - gran capacidad

Acabado: Acero inoxidable (antihuellas) **1.149 €** +RAEE*



FRÍO

NOVEDAD 2008

ARC 8019 IX

Dimensiones: 204 x 59.5 x 68 cm. (alto x ancho x fondo)



- 6° SENTIDO Inteligente
- Tecnología Natural NoFrost & Multiflow (control de la humedad y la temperatura en todo el compartimento del frigorífico)
- Pantalla LCD
- Clase A
- Protección antibacterias Microban®
- Alerta descongelación
- Capacidad bruta/neta total (L.): 360 / 337
- Capacidad neta frigo/congelador (L.): 258 / 79
- Balcón Max Space
- Gran cajón portaverduras con divisor multifunción
- Compartimento alimentos frescos
- Función Party
- Pizza basket & balcón XS
- Cajón congelador Max Space - gran capacidad

Acabado: Acero inoxidable (antihuellas) 1.049 € + RAEE *



No disponible en Canarias

NOVEDAD 2008

ARC 8009 IX

Dimensiones: 189 x 59.5 x 68 cm. (alto x ancho x fondo)



- 6° SENTIDO Inteligente
- Tecnología Natural NoFrost & Multiflow (control de la humedad y la temperatura en todo el compartimento del frigorífico)
- Pantalla LCD
- Clase A
- Protección antibacterias Microban®
- Alerta descongelación
- Capacidad bruta/neta total (L.): 326 / 303
- Capacidad neta frigo/congelador (L.): 224 / 79
- Balcón Max Space
- Gran cajón portaverduras con divisor multifunción
- Compartimento alimentos frescos
- Función Party
- Pizza basket & balcón XS
- Cajón congelador Max Space - gran capacidad

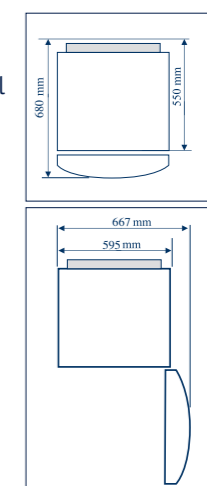

Acabado: Acero inoxidable (antihuellas) 999 € + RAEE *



ARC 8140/1 IX

Dimensiones: 188 x 70 x 78 cm. (alto x ancho x fondo)



- 6° SENTIDO Inteligente
- Tecnología Total No frost & Multiflow
- Pantalla LCD
- Clase A
- Protección antibacterias Microban®
- Alerta descongelación
- Capacidad bruta/neta total (L.): 431 / 425
- Capacidad neta frigo/congelador (L.): 305 / 120
- Gran cajón portaverduras con divisor multifunción
- Compartimento alimentos frescos
- Estantes deslizantes de cristal templado
- Función Party
- Pizza basket
- Easy cube, cubitera fácil

• Fondo sin puertas: 65 cm.

Acabado:

Puertas: **Acero inoxidable (antihuellas)** **1.119€ + RAEE ***



ARC 8120/1 IX

Dimensiones: 188 x 70 x 78 cm. (alto x ancho x fondo)



- Tecnología Total No frost & Multiflow
- Control electrónico de las temperaturas
- Clase A
- Capacidad bruta/neta total (L.): 431 / 425
- Capacidad neta frigo/congelador (L.): 305 / 120
- Gran cajón portaverduras con divisor multifunción
- Compartimento alimentos frescos
- Estantes deslizantes de cristal templado
- Pizza basket
- Easy cube, cubitera fácil
- Función congelación rápida con autodesconexión

• Fondo sin puertas: 65 cm.

Acabado:

Acero inoxidable (antihuellas) **999€ + RAEE ***



No disponible en Canarias

ARC 8120/1

Dimensiones: 188 x 70 x 78 cm. (alto x ancho x fondo)

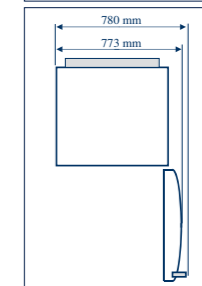
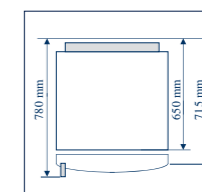

Acabado: **Blanco**

849€ + RAEE *



No disponible en Canarias

NOVEDAD 2008

ARC 7636/1 IX

Dimensiones: 204 x 59.7 x 61 cm. (alto x ancho x fondo)



NOVEDAD 2008

ARC 7636/1

Dimensiones: 204 x 59.7 x 61 cm. (alto x ancho x fondo)



NOVEDAD 2008

ARC 7496/1 IX

Dimensiones: 189 x 59.7 x 61 cm. (al. x an. x fd.)



NOVEDAD 2008

ARC 7496/1

Dimensiones: 189 x 59.7 x 61 cm. (al. x an. x fd.)



- Electrónico
- Tecnología Total No frost & Multiflow
- Clase A
- Protección antibacterias Microban®
- Capacidad bruta/neta total (L.): 331 / 311
- Capacidad neta frigo/congelador (L.): 239 / 72
- Compartimento alimentos frescos
- Gran cajón portaverduras con divisor multifunción
- Función super frío con autodesconexión
- Estantes antiderrames de cristal templado
- Botellero 2 en 1
- Función Party
- Cajón congelador Max Space - gran capacidad

- Electrónico
- Tecnología Total No frost & Multiflow
- Clase A
- Protección antibacterias Microban®
- Capacidad bruta/neta total (L.): 300 / 280
- Capacidad neta frigo/congelador (L.): 208 / 72
- Compartimento alimentos frescos
- Gran cajón portaverduras con divisor multifunción
- Función super frío con autodesconexión
- Estantes antiderrames de cristal templado
- Botellero 2 en 1
- Función Party
- Cajón congelador Max Space - gran capacidad

Acabado: Acero inoxidable (antihuellas) 889 € + RAEE *

Acabado: Blanco 739 € + RAEE *



No disponible en Canarias

No disponible en Canarias

Acabado: Acero inoxidable (antihuellas) 849 € + RAEE *

Acabado: Blanco 699 € + RAEE *



*Ver coste del reciclado en página 168 - 169

NOVEDAD 2008

ARC 5603/2 IX - ARC 5603/2

Dimensiones: 189 x 59.7 x 61 cm. (alto x ancho x fondo)



- 6° SENTIDO Inteligente
- Control electrónico de las temperaturas
- Clase A
- Protección antibacterias Microban®
- Alerta descongelación
- Capacidad bruta / neta total (L.): 320 / 302
- Capacidad neta frigo/congelador (L.): 211 / 91
- Frío dinámico
- Estantes antiderrames de cristal templado
- Botellero 2 en 1
- Función congelación rápida con autodesconexión

Acabado:
Acero inoxidable (antihuellas) **ARC 5603/2 IX** No disponible en Canarias **759€ + RAEE ***
Acabado: Blanco **ARC 5603/2** **659€ + RAEE ***

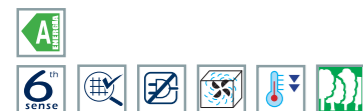

ARC 5130

Dimensiones: 179 x 55 x 61 cm. (alto x ancho x fondo)



- Anchura especial 55 cm.
- Capacidad bruta/neta total (L.): 324 / 300
- Clase B
- Función congelación rápida
- Capacidad congelación: 10 Kg./24 horas
- Autonomía sin electricidad 14 horas
- 2 compresores

Acabado: Blanco **629€ + RAEE ***



ART 495 NF

Dimensiones: 177 x 54 x 54.5 cm (alto x ancho x fondo)



NO FROST INTEGRABLE TOTAL

- Integrable total
- 6° SENTIDO Inteligente
- Control electrónico de las temperaturas
- Clase A
- Protección antibacterias Microban®
- Capacidad bruta/neta total (L.): 281 / 261
- Frigorífico:
 - Frío dinámico
- Capacidad bruta/neta frigorífico (L.): 200 / 198
- Congelador:
 - Tecnología No Frost
- Capacidad bruta/neta congelador (L.): 81 / 63
- Congelación rápida con autodesconexión
- Zona de congelación rápida
- Poder de congelación: 9 kg / 24 h

899€ + RAEE *



ART 450 A

Dimensiones: 177 x 54 x 54.4 cm. (alto x ancho x fondo)



INTEGRABLE TOTAL

- Integrable total
- Capacidad bruta/neta total (L.): 281 / 263
- Clase A
- Estantes de rejillas
- Capacidad de congelación: 6 kg / 24 h
- Autonomía sin electricidad: 19 horas

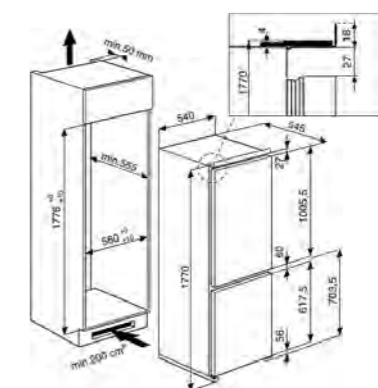

ESQUEMA DE INSTALACIÓN
 ART-495
 ART-450

489€ + RAEE *





El 6° SENTIDO siente la diferencia

6th sense La exclusiva tecnología 6° SENTIDO de Whirlpool mantiene la frescura de tus alimentos durante más tiempo. Los sensores inteligentes constantemente sienten y se ajustan a los cambios de temperatura, transmitiendo la información hasta un sofisticado centro de control que reconoce cuándo se necesita un aporte extra de frío, como cuando se introducen los alimentos recién comprados o cuando se abre la puerta con mucha frecuencia.

El frigorífico se regula automáticamente, restableciendo la temperatura correcta en el interior de una forma muy rápida, **5 veces más rápido** -hasta 10 veces en un Natural NoFrost- que un frigorífico convencional. De esta forma los alimentos son conservados en las mejores condiciones, manteniendo su calidad y frescura durante más tiempo.

Total No Frost

TOTAL NO FROST La tecnología Total No Frost de Whirlpool garantiza un reparto homogéneo y eficaz del frío en el interior del frigorífico, para una correcta conservación de los alimentos.

El "corazón" del sistema es el Multiflow, que se encarga de distribuir el frío a todos los niveles de la zona del frigorífico. El sistema Multiflow, en conjunción con el 6° SENTIDO, garantiza el reparto eficaz del frío, haciendo que llegue donde más se necesita.



Protección de los alimentos que marca la diferencia



Protección antibacterias

La mejor, y más eficaz, tecnología disponible para proteger tus alimentos y eliminar bacterias y olores. Microban®, el líder mundial en soluciones antibacterias, ha sido escogido por Whirlpool para el desarrollo de los filtros antibacterias de sus frigoríficos. El 100% del aire del frigorífico pasa a través del filtro, tratado con agentes bactericidas de Microban®. De esta forma las bacterias y mohos que causan olores y contaminan los alimentos quedan atrapados y son eliminados. Después de unos 6 meses, el filtro es fácilmente reemplazable. La solución más innovadora para mantener el frigorífico limpio y los alimentos protegidos.

Nuevo Doble Puerta Total No Frost AQUA



Whirlpool presenta el nuevo Doble Puerta con dispensador de agua. El depósito, que está situado en el interior de la puerta, tiene una capacidad de 3 litros y es muy fácil de rellenar. Además, como apenas compromete espacio en el interior del frigorífico, resulta una solución inteligente para obtener agua de un modo práctico y sencillo.



NOVEDAD 2008

ARC 4179 IX AQUA

Dimensiones: 188 x 70 x 74 cm. (alto x ancho x fondo)



- Tecnología Total No frost & Multiflow
- Dispensador de agua (depósito con 3 litros de capacidad)
- Control electrónico de las temperaturas
- Clase A
- Protección antibacterias Microban®
- Alerta descongelación
- Capacidad bruta/neta total (L.): 443 / 439
- Capacidad neta frigo/congelador (L.): 332 / 107
- Gran cajón portaverduras
- Compartimento fruta fresca en la puerta
- Compartimento alimentos frescos
- Easy cube, cubitera fácil
- Función congelación rápida con autodesconexión

Acabado: Acero inoxidable (antihuellas) **939 €** + RAEE *



NOVEDAD 2008

ARC 4179 IX

Dimensiones: 188 x 70 x 74 cm. (alto x ancho x fondo)



- Tecnología Total No frost & Multiflow
- Control electrónico de las temperaturas
- Clase A
- Protección antibacterias Microban®
- Alerta descongelación
- Capacidad bruta/neta total (L.): 443 / 439
- Capacidad neta frigo/congelador (L.): 332 / 107
- Gran cajón portaverduras
- Compartimento fruta fresca en la puerta
- Compartimento alimentos frescos
- Easy cube, cubitera fácil
- Función congelación rápida con autodesconexión

Acabado: Acero inoxidable (antihuellas) **839 €** + RAEE *



No disponible en Canarias

NOVEDAD 2008

ARC 4179

Dimensiones: 188 x 70 x 74 cm. (alto x ancho x fondo)

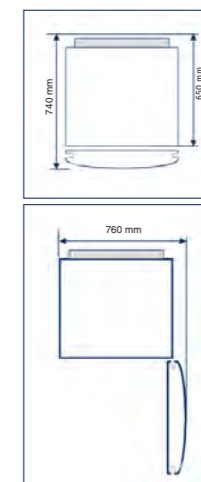

Acabado: Blanco **739 €** + RAEE *



No disponible en Canarias

ARC 4110 IX

Dimensiones: 189 x 60 x 66 cm. (alto x ancho x fondo)



- Tecnología Total No frost & Multiflow
- Control electrónico de las temperaturas
- Clase A
- Protección antibacterias Microban®
- Alerta descongelación
- Capacidad bruta/neta total (L.): 371 / 340
- Capacidad neta frigo/congelador (L.): 272 / 68
- Estantes antiderrames de cristal templado
- Gran cajón portaverduras
- Compartimento alimentos frescos
- Twist ice
- Pizza basket
- Balcón especial latas de refresco
- Función congelación rápida con autodesconexión
- Fondo sin puertas: 55 cm.

ARC 4110

Dimensiones: 189 x 60 x 66 cm. (alto x ancho x fondo)



ARC 2273

Dimensiones: 160 x 55 x 60 cm. (al. x an. x fd.)



- Capacidad bruta/neta total (L.): 268 / 265
- Clase A
- Cajón portaverduras transparente

ARC 104/1 A+

Dimensiones: 85 x 55 x 58 cm. (al. x an. x fd.)



- Frigorífico - congelador (4 estrellas)
- Capacidad bruta/neta total (L.): 121 / 118
- Estantes cristal
- Clase A+
- Cajón portaverduras transparente

AFB 601

Dimensiones: 85 x 55 x 58 cm. (al. x an. x fd.)



- Congelador
- Capacidad bruta/neta total (L.): 91 / 88
- Clase A
- Cajones transparentes
- Canal desagüe descongelación frontal
- Capacidad congelación: 8 Kg./24 horas
- Autonomía sin electricidad: 17 horas

Acabado: Acero inoxidable (antihuellas) **719 €** +RAEE *

Acabado: Blanco **649 €** +RAEE *



Acabado: Blanco **399 €** +RAEE *

Acabado: Blanco **269 €** +RAEE *

Acabado: Blanco **329 €** +RAEE *





El 6° SENTIDO siente la diferencia

6th sense Los sensores inteligentes del 6° SENTIDO de Whirlpool constantemente sienten y se ajustan a los cambios de temperatura, transmitiendo la información hasta un sofisticado centro de control que reconoce cuándo se necesita un aporte extra de frío. En el congelador, el 6° SENTIDO siente la diferencia y se regula automáticamente, congelando un 30% más rápido que un congelador convencional.

Nueva gama congeladores Total No Frost

TOTAL NO FROST La nueva gama de congeladores verticales con tecnología Total No Frost de Whirlpool garantiza un reparto homogéneo y eficaz del frío, reduciendo la humedad en el interior del congelador para prevenir la formación de hielo y escarcha. ¡Olvidate de descongelar más! Los envases no se pegarán más unos con otros, las etiquetas permanecerán legibles y como el congelador no se cubre de hielo, podrás aprovechar hasta el último rincón del espacio.

Clase A+. Ahorro energético

A+ ENERGIA Los nuevos congeladores Total No Frost alcanzan la clasificación energética A+. Máximo ahorro energético para el máximo respeto por el medio ambiente.

Nuevo frigorífico AQUA

H₂O El nuevo frigorífico de una puerta AQUA de Whirlpool provee de agua fresca al instante gracias a su dispensador de agua integrado en la puerta. Su tanque de 3 litros viene equipado con protección antibacterias Microban®, que asegura que en todo momento el agua esté almacenada en un ambiente adecuado, libre del crecimiento de bacteria.

Max Space, más espacio en el congelador

MAX SPACE Los compartimentos Max Space de los congeladores son un 70% más altos que los cajones normales, ofreciendo dos espacios especialmente destinados a los alimentos congelados más voluminosos.

Perfecta ergonomía

Los frigoríficos de Whirlpool ofrecen una perfecta ergonomía que permite almacenar los alimentos de un modo más sencillo y práctico, con espacios dedicados exclusivamente a ciertos alimentos a una altura cómoda y accesible para el usuario. Así, ofrecen

gourmet Para los alimentos más delicados, como los de tu bebé

Fresh Fruit compartment 39 l. de capacidad para tus frutas y verduras



NOVEDAD 2008

AFG 8284/1 NF/IX

Dimensiones: 179 x 59.6 x 62 cm. (alto x ancho x fondo)



- 6° SENTIDO Inteligente
- Tecnología Total No Frost
- Clase A+
- Display digital
- Capacidad bruta/neta total (L.): 246 / 228
- Easy opening (apertura fácil)
- 2 Max Space (cajones gran capacidad)
- 2 cajones Mini, diarios
- Compartimento Pizza
- Alarma caída temperatura
- Cajones transparentes
- Super aislamiento
- Capacidad congelación: 18 Kg./ 24 horas
- Autonomía sin electricidad: 10 horas

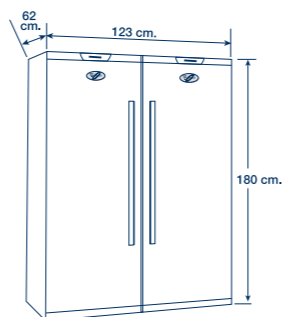

Posibilidad side by side con kit opcional:
AMC 931, 481231018984 (a través de Service)

Acabado:

Acero inoxidable (antihuellas)

959€ + RAEE *



NOVEDAD 2008

ARC 192 IX AQUA

Dimensiones: 179 x 59.6 x 62 cm. (alto x ancho x fondo)



- 6° SENTIDO Inteligente
- Clase A +
- Dispensador de agua (depósito antibacterias con capacidad de 3 litros)
- Display digital
- Capacidad bruta/neta total (L.): 376 / 374
- Protección antibacterias Microban®
- Gourmet Box - alimentos delicados
- Compartimento fruta fresca
- Frío dinámico
- Función Super frío con autodesconexión
- Easy opening (apertura fácil)

Acabado:

Acero inoxidable (antihuellas)

929€ + RAEE *



NOVEDAD 2008

ARC 1874 IX

Dimensiones: 179 x 59.6 x 62 cm. (alto x ancho x fondo)



- Display digital
- Clase A
- Capacidad bruta/neta total (L.): 376 / 374
- Protección antibacterias Microban®
- Gourmet Box - alimentos delicados
- Cajón portaverduras transparente
- Compartimento fruta fresca
- Frío dinámico
- Función Super frío con autodesconexión
- Easy opening (apertura fácil)

Acabado:

Acero inoxidable (antihuellas)

839€ + RAEE *



NOVEDAD 2008

AFG 8284/1 NF

Dimensiones: 179 x 59.6 x 62 cm. (alto x ancho x fondo)



- 6° SENTIDO Inteligente
- Tecnología Total No Frost
- Capacidad bruta/neta total (L.): 246 / 228
- Display digital
- Clase A+
- 2 Max Space (cajones gran capacidad)
- 2 cajones Mini, diarios
- Compartimento Pizza
- Piloto alarma caída temperatura
- Cajones transparentes
- Easy opening (apertura fácil)
- Super aislamiento
- Capacidad congelación: 18 Kg./ 24 horas
- Autonomía sin electricidad: 10 horas
- Puertas reversibles

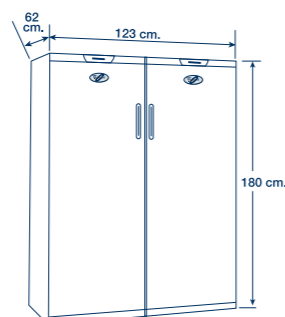

Posibilidad side by side con kit opcional: AMH 220, 481231008007 (a través de Service)

Acabado: Blanco **779 €** + RAEE *



NOVEDAD 2008

ARC 1874

Dimensiones: 179 x 59.6 x 62 cm. (alto x ancho x fondo)



- Capacidad bruta/neta total (L.): 376 / 374
- Display digital
- Clase A
- Protección antibacterias Microban®
- Gourmet Box - alimentos delicados
- Compartimento fruta fresca
- Cajón portaverduras transparente
- Estantes antiderrames de cristal templado
- Frío dinámico
- Función Super frío con autodesconexión
- Easy opening (apertura fácil)
- Puertas reversibles

Acabado: Blanco **659 €** + RAEE *



NOVEDAD 2008

AFG 8220 NF

Dimensiones: 159 x 59.6 x 62 cm. (al. x an. x fd.)



- 6° SENTIDO Inteligente
- Tecnología Total No Frost
- Capacidad bruta/neta total (L.): 210 / 195
- Display digital
- Clase A
- Función congelación rápida con autodesconexión
- 2 Max Space (cajones gran capacidad)
- Super aislamiento
- Compartimento Pizza
- Piloto alarma caída temperatura
- Capacidad congelación: 20 Kg/24 horas
- Autonomía sin electricidad 24 horas
- Puertas reversibles

Acabado: Blanco **649 €** + RAEE *



NOVEDAD 2008

AFG 8150

Dimensiones: 159 x 59.6 x 61 cm. (al. x an. x fd.)



- Capacidad bruta/neta total (L.): 232 / 202
- Clase A +
- 2 Max Space (cajones gran capacidad)
- Cajones transparentes
- Canal desagüe descongelación
- Super aislamiento
- Piloto alarma caída temperatura
- Capacidad congelación: 24 Kg/24 horas
- Autonomía sin electricidad 23 horas
- Puertas reversibles

Acabado: Blanco **569 €** + RAEE *



ARC 1685

Dimensiones: 159 x 59.6 x 61 cm. (al. x an. x fd.)



- Capacidad bruta/neta total (L.): 325 / 323
- Clase A
- Easy opening (apertura fácil)
- Cajón portaverduras transparente
- Puertas reversibles

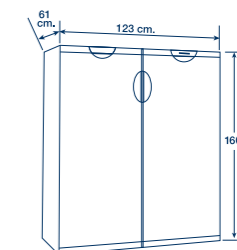

Posibilidad side by side con kit opcional: AMH 732, 481231018472 (a través de Service)

Acabado: Blanco **489 €** + RAEE *



CONGELADORES VERTICALES TOTAL NO FROST

NOVEDAD 2008

AFG 8255 NF/IX

Dimensiones: 159 x 59.6 x 62 cm. (al. x an. x fd.)

NOVEDAD 2008

AFG 8220 NF

Dimensiones: 159 x 59.6 x 62 cm. (al. x an. x fd.)

NOVEDAD 2008

AFG 832 NF

Dimensiones: 139 x 59.6 x 61 cm. (al. x an. x fd.)



- 6° SENTIDO Inteligente
- Tecnología Total No Frost
- Capacidad bruta/neta total (L.): 210 / 195
- Display digital
- Clase A
- Función congelación rápida con autodesconexión
- 2 Max Space (cajones gran capacidad)
- Compartimento Pizza
- Super aislamiento
- Piloto alarma caída temperatura
- Capacidad congelación: 20 Kg/24 horas
- Autonomía sin electricidad 24 horas

- 6° SENTIDO Inteligente
- Tecnología Total No Frost
- Capacidad bruta/neta total (L.): 210 / 195
- Display digital
- Clase A
- Función congelación rápida con autodesconexión
- 2 Max Space (cajones gran capacidad)
- Compartimento Pizza
- Super aislamiento
- Piloto alarma caída temperatura
- Capacidad congelación: 20 Kg/24 horas
- Autonomía sin electricidad 24 horas

- 6° SENTIDO Inteligente
- Tecnología Total No Frost
- Capacidad bruta/neta total (L.): 192 / 163
- Display digital
- Clase A
- Función congelación rápida con autodesconexión
- 2 Max Space (cajones gran capacidad)
- Compartimento Pizza
- Super aislamiento
- Piloto alarma caída temperatura
- Capacidad congelación: 20 Kg/24 horas
- Autonomía sin electricidad 28 horas

Acabado: Acero inoxidable (antihuellas) **799 €** + RAEE *



Acabado: Blanco **649 €** + RAEE *



Acabado: Blanco **599 €** + RAEE *



CONGELADORES VERTICALES

CONGELADORES

NOVEDAD 2008

AFG 8150

Dimensiones: 159 x 59.6 x 62 cm. (al. x an. x fd.)

AFG 8030

Dimensiones: 139 x 59.6 x 61 cm. (al. x an. x fd.)

NOVEDAD 2008

AFG 7010/2

Dimensiones: 119 x 59.6 x 61 cm. (al. x an. x fd.)



- Capacidad bruta/neta total (L.): 232 / 202
- Clase A+
- 2 Max Space (cajones gran capacidad)
- Cajones transparentes
- Super aislamiento
- Piloto alarma caída temperatura
- Canal desagüe descongelación frontal
- Capacidad congelación: 24 Kg/24 horas
- Autonomía sin electricidad 23 horas

- Capacidad bruta/neta total (L.): 197 / 170
- Clase A
- 2 Max Space (cajones gran capacidad)
- Cajones transparentes
- Super aislamiento
- Piloto alarma caída temperatura
- Canal desagüe descongelación frontal
- Capacidad congelación: 20 Kg/24 horas
- Autonomía sin electricidad: 23 horas

- Capacidad bruta/neta total (L.): 163 / 136
- Clase A
- Cajones transparentes
- Super aislamiento
- Piloto alarma caída temperatura
- Canal desagüe descongelación frontal
- Capacidad congelación: 16 Kg./24 horas
- Autonomía sin electricidad: 22 horas

Acabado: Blanco **569 €** + RAEE *



Acabado: Blanco **519 €** + RAEE *



No disponible en Canarias

Acabado: Blanco **439 €** + RAEE *



No disponible en Canarias

*Ver coste del reciclado en página 168 - 169



Clase A+ Ahorro energético

A+ ENERGIA La solución más respetuosa con el medio ambiente que también permite un ahorro económico: los congeladores A+ consumen un 25% menos de energía que los de clase B.

Electronic Control System

La nueva gama de congeladores horizontales de Whirlpool incluye un panel de control electrónico sencillo y fácil de utilizar que da un aspecto más moderno y atractivo al congelador. Modo normal, modo ECO, función congelación rápida y alarma: un solo botón para seleccionar la función deseada y un intuitivo display para ver qué está pasando en el congelador.

Prestaciones

Iluminación interior

El sistema de iluminación de los congeladores Whirlpool permite una iluminación más eficiente del interior. El encendido automático cuando la puerta se abre asegura la visibilidad óptima de los alimentos almacenados.

Diseño moderno e intuitivo

Los congeladores Whirlpool se distinguen por la claridad y racionalidad de su diseño interior y exterior. Tienen elegantes

y más robustas manetas que facilitan la apertura de la puerta. Además, los cestos ergonómicos y fáciles de manipular, con manetas, los hacen muy fáciles de usar.

Los cestos Max permiten el almacenamiento de alimentos de consumo frecuente como las raciones de pan o las verduras, flexibilizando así el espacio. Estos alimentos se hacen más accesibles y, como son más fáciles de localizar, se favorece su seguimiento y reposición.

Puerta contrabalaceada

La puerta de los congeladores es contrabalaceada para asegurar que cierran suavemente, de forma que el acceso sea fácil y seguro, sin miedo a que la puerta se cierre de golpe.

Ruedas

Las ruedas permiten obtener una gran movilidad de los congeladores, facilitando así su desplazamiento durante las tareas de limpieza.

Clase climática T (Tropical)

La clase climática T garantiza el óptimo funcionamiento del congelador en ambientes con temperaturas muy cálidas, de hasta 42°C (hasta 38°C con la clase climática ST). La temperatura interior del congelador permanecerá inalterable en situaciones de calor ambiental elevado.



NOVEDAD 2008

NOVEDAD 2008

NOVEDAD 2008

AFG 6452-E AP

292 l.

AFG 6352-E AP

230 l.

AFG 070-E AP

207 l.

AFG 050-AP

102 l.

Dimensiones: 88.5 x 134 x 66 cm. (al. x an. x fd.)

Dimensiones: 88.5 x 112 x 66 cm. (al. x an. x fd.)

Dimensiones: 86.5 x 81 x 65 cm. (al. x an. x fd.)

Dimensiones: 86 x 53 x 58 cm. (al. x an. x fd.)



- Clase A+
- Panel de control electrónico (Electronic Control System)
- Puerta contrabalanceada
- Desagüe frontal canalizado
- Cerradura
- Congelación rápida
- Función ECO - ahorro energético
- Piloto alarma caída temperatura
- Ruedas fácil desplazamiento
- Clasificación climática: SN - ST (10-38 °C)
- Super aislamiento
- Luz interior
- Nº cestos almacenamiento: 3 (2 + 1Max)
- Capacidad congelación: 25 Kg./ 24 h.
- Autonomía sin electricidad: 54 h. (2.3 días)
- Consumo anual energía: 252 Kwh./año

- Clase A+
- Panel de control electrónico (Electronic Control System)
- Puerta contrabalanceada
- Desagüe frontal canalizado
- Cerradura
- Congelación rápida
- Función ECO - ahorro energético
- Piloto alarma caída temperatura
- Ruedas fácil desplazamiento
- Clasificación climática: SN - ST (10-38 °C)
- Super aislamiento
- Luz interior
- Nº cestos almacenamiento: 2 lujo
- Capacidad congelación: 24 Kg./ 24 h.
- Autonomía sin electricidad: 50 h. (2 días)
- Consumo anual energía: 223 Kwh./año

- Clase A+
- Panel de control electrónico (Electronic Control System)
- Puerta contrabalanceada
- Desagüe frontal canalizado
- Cerradura
- Congelación rápida
- Función ECO - ahorro energético
- Piloto alarma caída temperatura
- Ruedas fácil desplazamiento
- Clasificación climática: SN - T (10-43 °C)
- Nº cestos almacenamiento: 1 lujo
- Capacidad congelación: 15 Kg./ 24 h.
- Autonomía sin electricidad: 36 h. (1,5 días)
- Consumo anual energía: 223 Kwh./año

- Clase A+
- Puerta contrabalanceada
- Congelación rápida
- Función ECO - ahorro energético
- Piloto alarma caída temperatura
- Clasificación climática: SN - T (10-43 °C)
- Nº cestos almacenamiento: 1 lujo
- Capacidad congelación: 9 Kg./ 24 h.
- Autonomía sin electricidad: 22 h.
- Consumo anual energía: 168 Kwh./año

Acabado: Blanco **549 € + RAEE ***

Acabado: Blanco **459 € + RAEE ***

Acabado: Blanco **419 € + RAEE ***

Acabado: Blanco **329 € + RAEE ***



No disponible en Canarias

No disponible en Canarias

NOVEDAD 2008

AFG 5532-E 510 l.

Dimensiones: 88.5 x 163 x 66 cm. (alto x ancho x fondo)

No disponible en Canarias

NOVEDAD 2008

AFG 5412-E 408 l.

Dimensiones: 88.5 x 134 x 66 cm. (alto x ancho x fondo)

No disponible en Canarias

NOVEDAD 2008

AFG 5312-E 327 l.

Dimensiones: 88.5 x 112 x 66 cm. (alto x ancho x fondo)

No disponible en Canarias

NOVEDAD 2008

AFG 5242-E 265 l.

Dimensiones: 88.5 x 95 x 66 cm. (alto x ancho x fondo)



- Panel de control electrónico (Electronic Control System)
- Clase C
- Clasificación climática: SN - ST (10-38 °C)
- Congelación rápida
- Función ECO - ahorro energético
- Piloto alarma caída temperatura
- Puerta contrabalaceada
- Ruedas fácil desplazamiento
- Capacidad congelación:
 - AFG 5532-E: 30 Kg./24 h.
 - AFG 5412-E: 25 Kg./24 h.
- Autonomía sin electricidad:
 - AFG 5532-E: 39 horas
 - AFG 5412-E: 37 horas

- Panel de control electrónico (Electronic Control System)
- Clase C
- Clasificación climática: SN - ST (10-38 °C)
- Congelación rápida
- Función ECO - ahorro energético
- Piloto alarma caída temperatura
- Puerta contrabalaceada
- Ruedas fácil desplazamiento
- Capacidad congelación:
 - AFG 5312-E: 24 Kg./24 h.
 - AFG 5242-E: 16 Kg./24 h.
- Autonomía sin electricidad:
 - AFG 5312-E: 32 horas
 - AFG 5242-E: 34 horas

Acabado: Blanco AFG 5532-E **569 €** + RAEE *

Acabado: Blanco AFG 5412-E **489 €** + RAEE *



Acabado: Blanco AFG 5312-E **419 €** + RAEE *

Acabado: Blanco AFG 5242-E **379 €** + RAEE *



AFG 5227-L 215 l.

Dimensiones: 86.5 x 81 x 65 cm. (al. x an. x fd.)

AFG 5167-C 141 l.

Dimensiones: 86.5 x 57 x 65 cm. (al. x an. x fd.)



- Clase C
- Clasificación climática: SN - ST (10-38 °C)
- Congelación rápida
- Desagüe frontal canalizado
- Piloto alarma caída temperatura
- Capacidad Congelación: 13 Kg./24 h.
- Autonomía sin electricidad: 36 horas

- Clase C
- Clasificación climática: SN - ST (10-38 °C)
- Congelación rápida
- Función ECO - ahorro energético
- Piloto alarma caída temperatura
- Capacidad Congelación: 11 Kg./24 h.
- Autonomía sin electricidad: 28 horas

Acabado: Blanco **335 €** + RAEE *



Acabado: Blanco **285 €** + RAEE *



	SBS ESPRESSO	LOFT	SIDE BY SIDE CONQUEST			
MODELO	20RI-D4 ESPRESSO	G20E FSB23 INOX	20SI-L4	20RI-D4 L	20RW-D3 S	20RI-D1 L
Código EAN	8003437035159	8003437773907	8003437034565	8003437035364	8003437035562	8003437035470
Clase energética	A	A	A+	A+	A	A+
Clase climática	N - ST	N - ST	T	T	N - ST	T
CAPACIDAD (litros)						
Bruta total	540	569	540	540	540	554
Neta total	480	560	505	505	520	545
Neta frigorífico	300	407	325	325	335	335
Neta congelador	180	153	180	180	185	210
DIMENSIONES (cm.)						
Alto	178	178	177	178	178	178
Ancho	90.2	91	90.2	90.2	90.2	90.2
Fondo	76.2	74	76.2	76.2	76.2	76.2
Fondo sin manillas	71	68	71	71	71	71
Fondo sin puertas	60	60	60	60	60	60
PRESTACIONES GENERALES						
Puertas	Acero Inox (antihuellas)	Acero Inoxidable	Acero Inox REAL	Acero Inox (antihuellas)	Blancas	Acero Inox (antihuellas)
Diseño puertas	Redondeado	Plano	Plano	Redondeado	Redondeado	Redondeado
Filtro agua	●	●	●	●	●	-
Dispensador agua/cubitos	●	● (interior)	●	●	●	-
Luz en dispensador	●	-	●	●	-	-
Tecnología Total No frost	●	●	●	●	●	●
Pantalla LCD	●	No. Display digital	●	●	No. Display digital	No. Display digital
Control temperatura	6º SENTIDO Electrónico	Electrónico	6º SENTIDO Electrónico	6º SENTIDO Electrónico	6º SENTIDO Electrónico	6º SENTIDO Electrónico
Controles independientes de temperatura frig/cong.	●	●	●	●	●	●
Protección antibacterias	●	-	●	●	●	●
Función vacaciones	●	●	●	●	●	●
Indicador vida del filtro de agua	●	-	●	●	●	-
Alarma puerta abierta	●	●	●	●	●	●
Alarma subida temperatura	●	●	●	●	●	●
Alarma desconexión	●	●	●	●	●	●
Ruedas	2 - ajustables	2 - ajustables	2 - ajustables	2 - ajustables	2 - ajustables	2 - ajustables
Descongelación	Automática	Automática	Automática	Automática	Automática	Automática
PRESTACIONES FRIGORÍFICO						
Compartimento alimentos frescos	●	● (XXL)	●	●	●	●
Fresh Control Compartment	●	-	●	●	-	Minimultiflow
Distribuidor aire frío Multiflow	●	-	●	●	-	-
Función Super frío con autodesconexión	●	●	●	●	●	●
Nº estantes	3 ajustables + 1 fijo	4 ajustables + 1 fijo	3 ajustables + 1 fijo	2 ajustables + 1 fijo	3 ajustables + 1 fijo	3 ajustables + 1 fijo
Tipo de estantes	Cristal	Cristal	Cristal	Cristal	Cristal	Cristal
Compartimento verduras con control humedad	●	-	●	●	●	●
Nº Balcones puerta	2 ajustables + 1 fijo	4 ajustables + soporte latas	3 ajustables + 1 fijo	3 ajustables + 1 fijo	3 ajustables + 1 fijo	3 ajustables + 1 fijo
Compartimento fruta fresca	-	-	-	●	-	-
PRESTACIONES CONGELADOR						
Tipo congelador	Vertical	Cajón - apertura de carro extraíble	Vertical	Vertical	Vertical	Vertical
Función congelación rápida con autodesconexión	●	●	●	●	●	●
Idoor Ice - Depósito cubitos	● (en el interior de la puerta)	Interno	● (en el interior de la puerta)	● (en el interior de la puerta)	-	-
Nº cestos congelador	2	1	2	2	2	2
Tipo de cajón	Transparente	-	Transparente	Transparente	Transparente	Transparente
Nº estantes	3+1	-	3+1	3+1	3+1	3+1
Tipo de estantes	Cristal	-	Cristal	Cristal	Cristal	Cristal
DATOS TÉCNICOS						
Nº de estrellas	***	***	***	***	***	***
Consumo energético (Kwh. / 24h.)	1.41	1.55	1.18	1.18	1.47	1.28
Consumo energético (Kwh. / año)	515	566	431	431	537	467
Capacidad de congelación (Kg. / 24h.)	12	12	12	12	12	12
Autonomía (horas)	5	5	5	5	5	5
Voltaje (V.) / Frecuencia (Hz.)	220-240 / 50	220-240 / 50	220-240 / 50	220-240 / 50	220-240 / 50	220-240 / 50
Potencia nominal (W.)	120	196	120	120	120	120
Nivel de ruido (dB(A))	45	45	45	45	45	45
PESO (Kg.)						
Desembalado / Embalado	138 / 132	134 / 148	140 / 146	140 / 146	140 / 146	140 / 146

	COMBIS EMOTION	NATURAL NOFROST	TOTAL NO FROST			
MODELO	ARC 8019 IX	ARC 8009 IX	ARC 7699 IX AQUA	ARC 8140/1/IX	ARC 8120/1 IX	ARC 8120/1
Código EAN	8003437890727	8003437890314	8003437890611	8003437796104	8003437796074	8003437796050
Clase energética	A	A	A	A	A	A
Clase climática	SN-ST	SN-ST	SN-ST	T	T	T
CAPACIDAD (litros)						
Bruta total	360	326	363	431	431	431
Neta total	337	303	341	425	425	425
Neta frigorífico	258	224	262	305	305	305
Neta congelador	79	79	79	120	120	120
DIMENSIONES (cm.)						
Alto	204	189	204	188	188	188
Ancho	59.7	59.7	59.7	70	70	70
Fondo	68	68	65	78	78	78
Fondo sin puertas	55	55	55	65	65	65
PRESTACIONES GENERALES						
Puertas	Acero Inox (antihuellas)	Acero Inox (antihuellas)	Acero Inox (antihuellas)	Acero Inox (antihuellas)	Acero Inox (antihuellas)	Blancas
Diseño puertas	Redondeado	Redondeado	Redondeado	Redondeado	Redondeado	Redondeado
Tecnología Total No frost	●	●	●	●	●	●
Control de la humedad: tecnología Natural NoFrost	●	●	-	-	-	-
Dispensador de agua	-	-	●	-	-	-
Pantalla LCD	●	●	●	●	No. Display digital	No. Display digital
Control temperatura	6º SENTIDO Elect.	6º SENTIDO Elect.	6º SENTIDO Elect.	6º SENTIDO Elect.	Electrónico	Electrónico
Controles independientes temp. frig./cong.	●	●	●	●	●	●
Protección antibacterias	●	●	●	●	-	-
Función Party	●	●	●	●	-	-
Alerta descongelación	●	●	●	●	-	-
Función vacaciones	●	●	●	●	-	-
Alarma puerta abierta	●	●	●	●	●	●
Reversibilidad puertas	●	●	-	●	●	●
Ruedas traseras	●	●	●	●	●	●
Pie nivelador	2	2	2	2	2	2
Descongelación frigorífico/congelador	Automática	Automática	Automática	Automática	Automática	Automática
PRESTACIONES FRIGORÍFICO						
Compart. alimentos frescos Fresh Control Compartment	●	●	●	●	●	●
Distribuidor aire frío Multiflow	●	●	●	●	●	●
Función Super frío con autodesconexión	-	-	●	●	-	-
Nº estantes (incluido estante cesto verduras)	4	3	4	3	3	3
Tipo de estantes	Cristal	Cristal	Cristal	Cristal	Cristal	Cristal
Nº Balcones puerta	5	4	5	4	4	4
Cajón portaverduras (distribución flexible)	1	1	1	1	1	1
Tecla Paro / Arranque del frigorífico	-	-	●	●	-	-
PRESTACIONES CONGELADOR						
Función congelación rápida con autodesconexión	●	●	●	●	●	●
Nº Balcones puerta (2 estrellas)	Pizza + XS	Pizza + XS	Pizza + XS	Pizza + XS	Pizza + XS	Pizza + XS
Nº cestos congelador	3	3	3	3	3	3
Tipo de cajón	Transparente	Transparente	Transparente	Transparente	Transparente	Transparente
Easy cube (fabricador cubitos antigoteo)	-	-	-	●	●	●
Zona de congelación rápida	●	●	●	●	●	●
Regulación independiente temperatura cong.	●	●	●	●	●	●
DATOS TÉCNICOS						
Nº de estrellas	***	***	***	***	***	***
Consumo energético (Kwh. / 24h.)	1.05	1	1.06	1.20	1.24	1.24
Consumo energético (Kwh. / año)	383	365	387	438	453	453
Capacidad de congelación (Kg. / 24h.)	12	12	7	10	10	10
Autonomía (horas)	16	16	14	15	15	15
Nº de compresores	1	1	1	1	1	1
Gas del circuito hidráulico	R600a	R600a	R600a	R600a	R600a	R600a
Voltaje (V.) / Frecuencia (Hz.)	220-240 / 50	220-240 / 50	220-240 / 50	220-240 / 50	220-240 / 50	220-240 / 50
Potencia nominal (W.)	120/280	120/280	160/280	130	130	130
Cable alimentación (m.)	2.4	2.4	2.4	2.4	2.4	2.4
Nivel de ruido (dBA.)	43	43	44	43	44	44
PESO (Kg.)						
Desembalado / Embalado	82 / 85	76 / 79	82 / 85	93 / 95	93 / 95	93 / 95

COMBIS	TOTAL NO FROST				FRÍO DINÁMICO/CÍCLICO			
	MODELO	ARC 7636/1 IX	ARC 7636/1	ARC 7496/1 IX	ARC 7496/1	ARC 5603/2 IX	ARC 5603/2	ARC 5130
Código EAN	8003437889790	8003437889783	8003437889691	8003437889585	8003437890130	8003437890109	8003437032783	
Clase energética	A	A	A	A	A	A	B	
Clase climática	N - ST	N - ST	N - ST	N - ST	N - ST	N - ST	N	
CAPACIDAD (litros)								
Bruta total	331	331	300	300	320	320	324	
Neta total	311	311	280	280	302	302	300	
Neta frigorífico	239	239	208	208	211	211	204	
Neta congelador	72	72	72	72	91	91	96	
DIMENSIONES (cm.)								
Alto	204	204	189	189	189	189	179	
Ancho	59.7	59.7	59.7	59.7	59.7	59.7	55	
Fondo	61	61	61	61	61	61	61	
Fondo sin puertas	55	55	55	55	55	55	55	
PRESTACIONES GENERALES								
Puertas	Acero Inox (antihuellas)	Blancas	Acero Inox (antihuellas)	Blancas	Acero Inox (antihuellas)	Blancas	Blancas	
Diseño puertas	Redondeado	Redondeado	Redondeado	Redondeado	Redondeado	Redondeado	Redondeado	
Tecnología Total No frost	●	●	●	●	-	-	-	
Frío cíclico	-	-	-	-	●	●	●	
Control temperatura	Electrónico / Leds	Electrónico / Leds	Electrónico / Leds	Electrónico / Leds	6° SENTIDO Electr.	6° SENTIDO Electr.	En termostato	
Controles independientes temp. frig./cong.	●	●	●	●	●	●	●	
Protección antibacterias	●	●	●	●	●	●	-	
Función Party	●	●	●	●	-	-	-	
Alerta descongelación	●	●	●	●	●	●	-	
Alarma puerta abierta	●	●	●	●	●	●	-	
Reversibilidad puertas	●	●	●	●	●	●	●	
Ruedas traseras	●	●	●	●	●	●	-	
Pie nivelador	2	2	2	2	2	2	2	
Descongelación frigorífico	Automática	Automática	Automática	Automática	Automática	Automática	Automática	
Descongelación congelador	Automática	Automática	Automática	Automática	Manual	Manual	Manual	
PRESTACIONES FRIGORÍFICO								
Compart. alimentos frescos Fresh Control Compartment	●	●	●	●	-	-	-	
Distribuidor aire frío Multiflow	●	●	●	●	-	-	-	
Ventilador	-	-	-	-	●	●	-	
Función Super frío con autodesconexión	●	●	●	●	-	-	-	
Nº estantes (incluido estante cesto verduras)	4+botellero	4+botellero	3+botellero	3+botellero	4	4	4	
Tipo de estantes	Cristal	Cristal	Cristal	Cristal	Cristal	Cristal	Rejilla	
Nº Balcones puerta	4	4	4	4	3	3	4	
Cajones portaverduras	1 (con divisor)	1 (con divisor)	1 (con divisor)	1 (con divisor)	1	1	2	
Tecla Paro / Arranque del frigorífico	●	●	●	●	●	●	●	
PRESTACIONES CONGELADOR								
Función congelación rápida	●	●	●	●	● (auto.)	● (auto.)	●	
Nº cestos congelador	3	3	3	3	3	3	3	
Tipo de cajón	Transparente	Transparente	Transparente	Transparente	Transparente	Transparente	Blanco	
Zona de congelación rápida	-	-	-	-	●	●	●	
Regulación independiente temperatura cong.	●	●	●	●	●	●	●	
DATOS TÉCNICOS								
Nº de estrellas	***	***	***	***	***	***	***	
Consumo energético (Kwh./ 24h.)	1.01	1.01	0.97	0.97	0.93	0.93	1.27	
Consumo energético (Kwh./ año)	369	369	352	352	340	340	464	
Capacidad de congelación (Kg./ 24h.)	7	7	7	7	10	10	10	
Autonomía (horas)	14	14	14	14	20	20	14	
Nº de compresores	1	1	1	1	1+electroválvula	1+electroválvula	2	
Gas del circuito hidráulico	R600a	R600a	R600a	R600a	R600a	R600a	R600a	
Voltaje (V.)	220-240	220-240	220-240	220-240	220-240	220-240	220-240	
Frecuencia (Hz.)	50	50	50	50	50	50	50	
Potencia nominal (W.)	120/280	120/280	120/280	120/280	100	100	180	
Cable alimentación (m.)	2.4	2.4	2.4	2.4	2.4	2.4	1.7	
Nivel de ruido (dBA.)	44	44	44	44	42	42	40	
PESO (Kg.)								
Desembalado	71	71	68	68	69	69	70	
Embalado	74	74	71	71	72	72	72	

FRIGORÍFICOS	DOBLE PUERTA TOTAL NO FROST			DOBLE PUERTA	INTEGRABLE TOTAL		
	MODELO	ARC 4179 IX AQUA	ARC 4179 IX	ARC 4110 IX	ARC 2273	ART 495 NF	ART 450 A
Código EAN	8003437946141	8003437946134	8003437886713	8003437796173	8003437128707	8003437026355	
		ARC 4179	ARC 4110				
		8003437946127	8003437886683				
Clase energética	A	A	A	A	A	A	
Clase climática	T	T	T	N - ST	N - ST	SN - ST	
CAPACIDAD (litros)							
Bruta total	443	443	371	268	281	281	
Neta total	439	439	340	265	261	263	
Neta frigorífico	332	332	272	211	198	198	
Neta congelador	107	107	68	54	63	65	
DIMENSIONES (cm.)							
Alto	188	188	189	160	177	177	
Ancho	70	70	60	55	54	54	
Fondo	74	74	66	60	54.5	54.4	
Fondo sin puertas ó medidas hueco integrable	65	65	60	-	177.6 x 56 x 55.5	177.6 x 56 x 55.5	
PRESTACIONES GENERALES							
Puertas	1 Acero Inox (antihuellas)	Acero Inox (antihuellas)	Acero Inox (antihuellas)	Blanco	Blanco	Blanco	
	2	Blancas	Blancas				
Diseño puertas	Redondeado	Redondeado	Redondeado	Redondeado	Integrable total	Integrable total	
Tecnología Total No frost	●	●	●	-	●	-	
Dispensador de agua	●	-	-	-	-	-	
Display digital	●	●	●	-	●	-	
Control temperatura	Electrónico	Electrónico	Electrónico	-	6° SENTIDO electr.	-	
Protección antibacterias	●	●	●	-	●	-	
Alerta descongelación	●	●	●	-	-	-	
Función vacaciones	-	-	-	-	●	-	
Alarma puerta abierta	●	●	●	-	-	-	
Reversibilidad puertas	●	●	●	●	●	●	
Ruedas traseras	●	●	●	-	-	-	
Pie nivelador	2	2	2	2	-	-	
Descongelación	Automática	Automática	Automática	Manual	Automática	Manual	
PRESTACIONES FRIGORÍFICO							
Compartimento alimentos frescos Fresh Control Compartment	●	●	●	-	-	-	
Distribuidor aire frío Multiflow	●	●	●	-	●	-	
Nº estantes (incluido estante cesto verduras)	3	3	4	4	5	5	
Tipo de estantes	Cristal	Cristal	Cristal	Rejilla	Cristal	Rejilla	
Nº estantes regulables en altura	2	2	3	3	4	4	
Nº Balcones puerta	3	3	4	4	4	4	
Compartimento fruta fresca en la puerta	●	●	-	-	-	-	
Cajon portaverduras con control humedad	●	●	●	-	-	-	
Tipo de cajón	Transparente	Transparente	Transparente	Transparente	Transparente	Transparente	
PRESTACIONES CONGELADOR							
Función congelación rápida con autodesconexión	●	●	●	-	●	-	
Easy cube (fabricador cubitos antigoteo)	●	●	-	-	-	-	
Twist ice (fabricador cubitos)	-	-	●	-	-	-	
Compartimento Congelación Rápida	●	●	●	-	●	●	
Nº estantes / Nº Balcones puerta	1 / 2	1 / 2	- / 1 pizza	1 / -	- / -	- / -	
Cajones congelador	-	-	-	-	3 transparentes	3 blancos	
DATOS TÉCNICOS							
Nº de estrellas	***	***	***	***	***	***	
Consumo energético (Kwh. / 24h.)	1.24	1.24	1.03	0.83	0.92	0.85	
Consumo energético (Kwh. / año)	453	453	376	303	336	310	
Capacidad de congelación (Kg. / 24h.)	4.5	4.5	4	2.5	9	6	
Autonomía (horas)	23	23	12	22	19	19	
Nº de compresores	1	1	1	1	1	1	
Gas del circuito hidráulico	R600a	R600a	R600a	R600a	R600a	R600a	
Voltaje (V.) / Frecuencia (Hz.)	220-240 / 50	220-240 / 50	220-240 / 50	220-240 / 50	220-240 / 50	220-240 / 50	
Potencia nominal (W.)	120	120	100	140	160	140	
Cable alimentación (m.)	2.5	2.5	2.5	1.5	2.45	2.45	
Nivel de ruido (dBA.)	44	44	44	40	38	36	
PESO (Kg.)							
Desembalado / Embalado	82 / 84	82 / 84	66 / 69	47 / 54	65 / 69	58 / 62	

FRIGORÍFICOS	UNA PUERTA				
	ARC 192 IX AQUA	ARC 1874 IX	ARC 1874	ARC 1685	ARC 104/1 A+
MODELO	ARC 192 IX AQUA	ARC 1874 IX	ARC 1874	ARC 1685	ARC 104/1 A+
Código EAN	8003437130472	8003437130410	8003437130366	8003437126871	8003437945571
Clase energética	A+	A	A	A	A+
Clase climática	SN - ST	SN - ST	SN - ST	N - ST	N - ST
CAPACIDAD (litros)					
Bruta total	376	376	376	325	121
Neta total	374	374	374	323	118
Neta frigorífico	374	374	374	323	103
Neta congelador	-	-	-	-	15
DIMENSIONES (cm.)					
Alto	179	179	179	159	85
Ancho	59.6	59.6	59.6	59.6	55
Fondo	62	62	62	61	58
PRESTACIONES GENERALES					
Puerta	Acero Inox. (antihuellas)	Acero Inox. (antihuellas)	Blanca	Blanca	Blanca
Diseño puerta	Redondeada	Redondeada	Redondeada	Esquinas redondeadas	Redondeada
Dispensador de agua	●	-	-	-	-
Easy opening (Apertura fácil)	●	●	●	●	-
Control temperatura	6° SENTIDO Electrónico	Electrónico	Electrónico	En termostato	Automático
Protección antibacterias	●	●	●	-	-
Piloto verde funcionamiento	●	●	●	●	-
Función Super frío con autodesconexión	●	●	●	-	-
Reversibilidad puerta	-	-	●	●	●
Ruedas traseras	●	●	●	●	-
Pie nivelador	2	2	2	2	●
Descongelación frigorífico	Automática	Automática	Automática	Automática	Manual
Descongelación congelador	-	-	-	-	Manual
Nº estantes (incluido estante cesto verduras)	7	7	7	6	2
Tipo de estante	Cristal	Cristal	Cristal	Rejilla	Cristal
Nº estantes regulables en altura (incluido botellero)	6	6	6	5	1
Gourmet box	●	●	●	-	-
Compartimento fruta fresca	●	●	●	-	-
Nº Balcones puerta	5	5	5	5	3
Separador botellas	●	●	●	●	-
Cajones portaverduras	1	1	1	1	1
Tipo de cajón	Transparente	Transparente	Transparente	Transparente	Transparente
Tecla Paro / Arranque del frigorífico	●	●	●	●	En termostato
Ventilador	●	●	●	-	-
DATOS TÉCNICOS					
Nº de estrellas	Automático	Automático	Automático	Automático	★☆☆☆
Consumo energético (Kwh. / 24h.)	0.39	0.49	0.49	0.48	0.45
Consumo energético (Kwh. / año)	142	179	179	175	164
Capacidad de congelación (Kg. / 24h.)	-	-	-	-	2
Autonomía (horas)	-	-	-	-	10
Gas del circuito hidráulico	R600a	R600a	R600a	R600a	R600a
Voltaje (V.) / Frecuencia (Hz.)	220-240 / 50	220-240 / 50	220-240 / 50	220-240 / 50	220-240 / 50
Potencia nominal (W.)	65	65	65	70	90
Cable alimentación (m.)	2.5	2.5	2.5	1.7	1.7
Nivel de ruido (dBA.)	40	40	40	40	39
PESO (Kg.)					
Desembalado / Embalado	66 / 67	66 / 67	66 / 67	45 / 47	32 / 35

CONGELADORES VERTICALES	TOTAL NO FROST					FRÍO CÍCLICO			
	AFG 8284/1 NF/IX	AFG 8284/1 NF	AFG 8255 NF/IX	AFG 8220 NF	AFG 832 NF	AFG 8150	AFG 8030	AFG 7010/2	AFB 601
MODELO	AFG 8284/1 NF/IX	AFG 8284/1 NF	AFG 8255 NF/IX	AFG 8220 NF	AFG 832 NF	AFG 8150	AFG 8030	AFG 7010/2	AFB 601
Código EAN	8003437130076	8003437130083	8003437129940	8003437129926	8003437129841	8003437128875	8003437127083	8003437129797	8003437779541
Clase energética	A+	A+	A	A	A	A+	A	A	A
Clase climática	SN-T	SN-T	SN-T	SN-T	SN-T	SN-ST	SN-ST	SN-ST	SN-ST
CAPACIDAD (litros)									
Bruta total	246	246	210	210	192	232	197	163	91
Neta total	228	228	195	180	163	202	170	136	88
DIMENSIONES (cm.)									
Alto	179	179	159	159	139	159	139	119	85
Ancho	59.6	59.6	59.6	59.6	59.6	59.6	59.6	59.6	55
Fondo	62	62	62	62	61	61	61	61	58
PRESTACIONES GENERALES									
Puertas	Acero Inox (antihuellas)	Blanca	Acero Inox (antihuellas)	Blanca	Blanca	Blanca	Blanca	Blanca	Blanca
Diseño puerta	Redondeada	Redondeada	Redondeada	Esquinas redondas	Esquinas redondas	Esquinas redondas	Esquinas redondas	Esquinas redondas	Redondeada
Tecnología Total No frost	●	●	●	●	●	-	-	-	-
Easy opening (Apertura fácil)	●	●	●	●	-	●	-	-	-
Control temperatura	6° SENTIDO Elect.	6° SENTIDO Elect.	6° SENTIDO Elect.	6° SENTIDO Elect.	6° SENTIDO Elect.	En termostato	En termostato	En termostato	En termostato
Pantalla digital temperatura interior	●	●	●	●	●	-	-	-	-
Aislamiento	Súper	Súper	Súper	Súper	Súper	Súper	Súper	Súper	Normal
Alarma sobretemperatura	●	●	●	●	●	-	-	-	-
Función congelación rápida con autodesconexión	●	●	●	●	●	● (manual)	● (manual)	● (manual)	-
Alarma / Indicador puerta abierta	●	●	●	●	●	●	-	-	-
Reversibilidad puerta	-	●	-	●	●	●	●	●	●
Nº Cajones	4	4	4	4	3	4	3	3	4
Max Space (cajones gran capacidad)	2	2	2	2	2	2	2	-	-
Cajones diarios Mini (envases pequeños)	2	2	-	-	-	-	-	-	-
Compartimentos tapa abatible	2 Transparentes	2 Transparentes	2 Transparentes	2 Transparentes	2 Transparentes	2 Transparentes	2 Transparentes	2 Transparentes	-
Bandeja portacubitos	4	4	2 con tapa	2 con tapa	2 con tapa	2	2	2	1
Canal desagüe descongelación	-	-	-	-	-	●	●	●	-
Piloto Verde Paro / Arranque	●	●	●	●	●	●	●	●	-
Piloto Alarma Caída Temperatura (Rojo)	●	●	●	●	●	●	●	●	-
Descongelación	Automática	Automática	Automática	Automática	Automática	Manual	Manual	Manual	Manual
DATOS TÉCNICOS									
Nº de estrellas	★☆☆☆	★☆☆☆	★☆☆☆	★☆☆☆	★☆☆☆	★☆☆☆	★☆☆☆	★☆☆☆	★☆☆☆
Consumo energético (Kwh. / 24h.)	0.80	0.80	0.73	0.73	0.73	0.65	0.69	0.63	0.56
Consumo energético (Kwh. / año)	292	292	266	266	266	237	252	230	204
Capacidad de congelación (Kg. / 24h.)	18	18	20	20	20	24	20	16	8
Autonomía (horas)	10	10	24	24	28	23	23	22	17
Gas del circuito hidráulico	R600a	R600a	R600a	R600a	R600a	R600a	R600a	R600a	R600a
Voltaje (V.) / Frecuencia (Hz.)	220-240 / 50	220-240 / 50	220-240 / 50	220-240 / 50	220-240 / 50	220-240 / 50	220-240 / 50	220-240 / 50	220-240 / 50
Potencia nominal (W.)	85	85	85	85	85	110	110	110	90
Cable alimentación (m.)	1.7	1.7	1.7	1.7	1.7	1.7	1.7	1.7	1.7
Nivel de ruido (dBA.)	43	43	43	43	43	41	40	40	39
PESO (Kg.)									
Desembalado / Embalado	71 / 73	71 / 73	63 / 65	63 / 65	55 / 57	63 / 65	55 / 57	50 / 52	34 / 37

GONGELADORES	HORIZONTALES A+			
MODELO	AFG 6452-E AP	AFG 6352-E AP	AFG 070-E AP	AFG 050 AP
Código EAN	8003437163562	8003437163418	8003437163371	8003437162992
Clase energética	A+	A+	A+	A+
Clase climática	SN - ST	SN - ST	T*	T*
CAPACIDAD (litros)				
Bruta total	292	230	207	102
Neta total	287	225	204	100
DIMENSIONES (cm.)				
Alto	88,5	88,5	86,5	86
Ancho	134	112	81	53
Fondo	66	66	65	58
PRESTACIONES GENERALES				
Panel de control electrónico	●	●	●	-
Color	Blanco	Blanco	Blanco	Blanco
Puerta Contrabalaceada	●	●	●	●
Aislamiento	Super	Super	Normal	Normal
Nº cestos almacenaje	2 lujo + 1Max	2 lujo	1 lujo	1 lujo
Función congelación rápida	●	●	●	●
Piloto Paro / Arranque Verde Claro	●	●	●	●
Piloto Alarma Caída Temperatura (Rojo)	●	●	●	●
Piloto congelación rápida	●	●	●	●
Posiciones termostato	-	-	-	-
Posición ECO - ahorro energético	●	●	●	●
Luz Interior	●	●	-	-
Cerradura	●	●	●	-
Ruedas	4	4	2 ruedas/2 pies	-
Desagüe canalizado frontal	●	●	●	-
Espesor paredes aislamiento (mm)	90	90	61	61
Material contrapuerta	Aluminio	Aluminio	Aluminio	Aluminio
DATOS TÉCNICOS				
Nº de estrellas	***	***	***	***
Consumo energético (Kwh. / 24h.)	0.69	0.61	0.61	0.46
Consumo energético (Kwh. / año)	252	223	223	168
Capacidad de congelación (Kg. / 24h.)	25	24	15	9
Autonomía (horas)	54	50	36	22
Gas del circuito hidráulico	R600a	R600a	R600a	R600a
Voltaje (V.) / Frecuencia (Hz.)	220-240 / 50	220-240 / 50	220-240 / 50	220-240 / 50
Cable alimentación (m.)	2	2	2	2
Nivel de ruido (dBA.)	42	40	41	41
PESO (Kg.)				
Desembalado / Embalado	61 / 63	48 / 50	36 / 37	24 / 25

*Norma EN 153

CONGELADORES	HORIZONTALES STANDARD					
MODELO	AFG 5532-E	AFG 5412-E	AFG 5312-E	AFG 5242-E	AFG 5227-L	AFG 5167-C
Código EAN	8003437163470	8003437163456	8003437163401	8003437163395	8003437162930	8003437162886
Clase energética	C	C	C	C	C	C
Clase climática	SN - ST	SN - ST	SN - ST	SN - ST	SN - ST	SN - ST
CAPACIDAD (litros)						
Bruta total	510	408	327	265	215	141
Neta total	503	400	320	258	212	138
DIMENSIONES (cm.)						
Alto	88.5	88.5	88.5	88.5	86.5	86.5
Ancho	163	134	112	95	81	57
Fondo	66	66	66	66	65	65
PRESTACIONES GENERALES						
Panel de control electrónico	●	●	●	●	-	-
Color	Blanco	Blanco	Blanco	Blanco	Blanco	Blanco
Puerta Contrabalaceada	●	●	●	●	-	-
Nº cestos almacenaje	4 lujo + 1 Max	2 lujo + 1 Max	1 lujo + 1 Max	2 lujo	1 lujo	1 Eco
Función congelación rápida	●	●	●	●	●	●
Piloto Paro / Arranque Verde Claro	●	●	●	●	●	●
Piloto Alarma Caída Temperatura (Rojo)	●	●	●	●	●	●
Piloto congelación rápida	●	●	●	●	-	-
Posiciones termostato	Electrónico	Electrónico	Electrónico	Electrónico	6	6
Posición ECO - ahorro energético	●	●	●	●	-	-
Luz Interior	●	●	●	●	-	-
Cerradura	●	●	●	●	●	●
Ruedas	4	4	4	4	2 ruedas/2 pies	2 ruedas/2 pies
Desagüe canalizado frontal	●	●	●	●	●	-
Espesor paredes aislamiento (mm.)	56	56	56	56	61	61
Material contrapuerta	Aluminio	Aluminio	Aluminio	Aluminio	Aluminio	Aluminio
DATOS TÉCNICOS						
Nº de estrellas	***	***	***	***	***	***
Consumo energético (Kwh. / 24h.)	1.63	1.39	1.2	1.05	0.94	0.77
Consumo energético (Kwh. / año)	595	507	438	383	343	281
Capacidad de congelación (Kg. / 24h.)	30	25	24	16	13	11
Autonomía (horas)	39	37	32	34	36	28
Gas del circuito hidráulico	R600a	R600a	R600a	R600a	R600a	R600a
Voltaje (V.) / Frecuencia (Hz.)	220-240 / 50	220-240 / 50	220-240 / 50	220-240 / 50	220-240 / 50	220-240 / 50
Cable alimentación (m.)	2	2	2	2	2	2
Nivel de ruido (dBA.)	44	41	41	41	41	41
PESO (Kg.)						
Desembalado / Embalado	58 / 60	49 / 51	45 / 47	37 / 38	35 / 37	30 / 32