

EXTRACTORES HELICOIDALES TUBULARES

Serie COMPACT tubular TCBB / TCBT
hélice de aluminio



Ventiladores axiales tubulares con **camisa con tratamiento anticorrosión por cataforésis y pintura poliéster, hélice de aluminio** equilibrada dinámicamente, motor monofásico (TCBB) o trifásico (TCBT), **IP65 (1), Clase F (2)**, con **protector térmico incorporado, caja de bornes fuera del flujo de aire** conteniendo el condensador en los modelos monofásicos.

(1) Modelos /2-315/H, /2-355/H, /4-710 y 800: IP55

(2) Modelos Clase F, temperatura ambiental máxima de trabajo +40°C: /2-315/H y /2-355/H

Motores

De 2, 4, 6 u 8 polos, según versiones.
Regulables, excepto modelos de 2 polos, /4-560/H, /4-630, 710 y 800.
Tensión de alimentación
Monofásicos 230V-50Hz
Trifásicos 230/400V-50Hz ó 400V-50Hz
(Ver cuadro de características)

Otros datos

Sentido del aire Hélice-Motor (flujo B).
Motor-Hélice (flujo A), bajo demanda.
Modelos /2-315 y /2-355: Motor-Hélice (flujo A) en versión standard.
Bajo demanda, modelos trifásicos regulables mediante variador de frecuencia.

IP65 (1)



Versiones antiexplosivas según la Directiva ATEX para modelos trifásicos:
-Seguridad aumentada II2G EExeIIT3 excepto modelos de 2 polos
-Antideflagrantes, sólo para modelos /4-710, /4-800, /6-800, /8-800 II2G EExdIIBT5 ó EExdIICT4

A P L I C A C I O N E S



Resistencia a la corrosión



El conjunto camisa-soporte está **protegido** contra la corrosión mediante tratamiento por **cataforésis + pintura poliéster**. El **diseño aerodinámico del soporte motor** reduce el rozamiento al paso del aire

Caja de bornes ignífuga



Caja de bornes ubicada fuera del flujo del aire. Construida en plástico ignífugo V0 (**contiene el condensador** en los modelos monofásicos). Prensaestopas PG-11

Hélice equilibrada dinámicamente



Hélice equilibrada dinámicamente, según norma ISO 1940, para **reducir el ruido** y evitar vibraciones

Configuración constructiva Modelos /4-710 y 800



Serie COMPACT tubular TCFB / TCFT hélice de plástico



IP65

Ventiladores axiales tubulares con **camisa con tratamiento anticorrosión por cataforésis y pintura poliéster, hélice de plástico + fibra de vidrio** equilibrada dinámicamente, motor monofásico (TCBB) o trifásico (TCBT), **IP65**, Clase F, **protector térmico incorporado**, y **caja de bornes fuera del flujo de aire** conteniendo el condensador en los modelos monofásicos.

Motores

De 2, 4, ó 6 polos, según versiones.
Regulables, excepto modelos de 2 polos, /4-560/H, /4-630.
Tensión de alimentación
Monofásicos 230V-50Hz
Trifásicos 230/400V-50Hz ó 400V-50Hz
(Ver cuadro de características)

Otros datos

Sentido del aire Hélice-Motor (flujo B).
Motor-Hélice (flujo A), bajo demanda.
Bajo demanda, modelos trifásicos regulables mediante variador de frecuencia.

COMPACT TCFB/TCFT

Extractores helicoidales tubulares

A P L I C A C I O N E S



Resistencia a la corrosión



El conjunto camisa-soporte está **protegido** contra la corrosión mediante tratamiento por **cataforésis + pintura poliéster**. El **diseño aerodinámico del soporte** motor reduce el rozamiento al paso del aire

Caja de bornes ignífuga



Caja de bornes ubicada fuera del flujo del aire. Construida en plástico ignífugo V0 (**contiene el condensador** en los modelos monofásicos). Prensaestopas PG-11

Hélice equilibrada dinámicamente



Hélice equilibrada dinámicamente, según norma ISO 1940, para **reducir el ruido** y evitar vibraciones

Referencia

T C B T / 4 - 4 0 0 / H - B 4 0 0 V 5 0 Hz

- 1 - T: Helicoidal tubular
 2 - C: Sigla de la serie
 3 - Tipo de hélice:
 F: Ø 250-Ø 630 Hélice de plástico de álabes fijos
 B: Ø 250-Ø 400 Hélice aluminio de álabes fijos
 Ø 450-Ø 800 Hélice aluminio de álabes orientables
 4 - Tipo de alimentación:
 B: Monofásico
 T: Trifásico
 5 - Número de polos:
 2: (aprox. 2.800 r.p.m. - 50 Hz)
 4: (aprox. 1.400 r.p.m. - 50 Hz)
 6: (aprox. 900 r.p.m. - 50 Hz)
 8: (aprox. 700 r.p.m. - 50 Hz)
 6 - : Diámetro nominal del ventilador en mm
 7 - : Angulo de inclinación de los álabes
 8 - Sentido del aire: A: Motor-Hélice
 B: Hélice-Motor
 9 - Tensión de alimentación:
 230 V (monofásico)
 230/400 V (trifásico)
 400 V (Trifásico)

- 10 - Frecuencia de servicio: 50 Hz
 60 Hz
 11 - Variantes de fabricación:
 2 V: Motores de dos velocidades
 4/8 polos de motor para los modelos Ø 450 hasta Ø 800 mm.
 6/12 polos de motor para los modelos desde Ø 710 hasta Ø 800 mm.
 C: Eliminación de condensaciones.
 EX: Versiones antiexplosivas y anti-deflagrantes

Aplicación - Conexión eléctrica



Tipo de red eléctrica	Tipo de motor	Conexión	Velocidad de giro
MONOFASICA 220V 50Hz, 240V 50Hz	230V 50Hz	Según esquema del aparato	Rápida
TRIFASICA 220V 50Hz 240V 50Hz	230/400V 50Hz	Δ	Rápida
		Λ	Lenta*
TRIFASICA 380V 50Hz 415V 50Hz	230/400V 50Hz	Λ	Rápida
	400V 50Hz	Δ	Rápida
		Λ	Lenta*

* Desde 450 hasta el modelo 630/L.

Características acústicas

El nivel sonoro -NPS- indicado en los cuadros de características técnicas de los ventiladores S&P, corresponde generalmente a un valor de presión en dB(A), medido en campo libre a una distancia equivalente a tres veces el diámetro de la hélice con un mínimo de 1,5 metros en el caso de los helicoidales, y una distancia de 1,5 metros en el caso de los otros ventiladores, salvo indicaciones específicas.

Espectro de potencia sonora en dB(A) por banda de frecuencia en Hz.

LwA ASP QMAX	63	125	250	500	1000	2000	4000	8000
2-250/H	50	61	68	73	74	74	67	58
2-315/H	51	62	82	77	85	85	79	71
2-355/H	58	63	87	83	89	92	86	79

LwA ASP QMAX	63	125	250	500	1000	2000	4000	8000
4-250/H	44	50	57	58	60	59	53	42
4-315/H	37	47	57	61	66	63	57	48
4-355/H	39	59	56	65	70	66	61	52
4-400/H	41	62	58	67	74	70	66	43
4-450/H	41	57	60	69	73	71	65	55
4-500/H	44	61	64	73	76	75	68	59
4-560/L	44	60	66	75	78	76	71	62
4-560/H	46	61	67	76	80	78	72	64
4-630/L	46	60	69	78	82	80	75	67
4-630/H	47	61	70	79	83	81	76	68
4-710/L	52	72	79	84	86	83	78	70
4-710/H	56	76	83	88	90	86	81	74
4-800/L	64	81	92	95	96	90	83	74
4-800/K	67	83	94	98	98	92	85	76
4-800/G	69	85	96	99	100	94	87	78
4-800/H	71	87	99	102	102	97	90	81

LwA ASP QMAX	63	125	250	500	1000	2000	4000	8000
6-355/H	39	45	46	52	53	54	48	37
6-400/H	34	46	49	59	60	60	53	41
6-450/H	32	48	52	60	64	62	56	47
6-500/H	36	52	55	64	68	66	60	50
6-560/L	36	51	57	66	70	68	62	54
6-560/H	38	53	59	68	72	70	64	56
6-630/L	37	51	60	69	73	71	65	58
6-630/H	39	53	62	71	75	72	67	60
6-710/L	45	66	72	78	79	76	71	64
6-710/H	48	68	75	81	82	79	74	67
6-800/L	58	74	86	89	89	84	77	68
6-800/K	60	76	88	91	91	85	78	69
6-800/G	61	77	88	92	92	86	79	70
6-800/H	62	79	90	93	94	88	81	72

LwA ASP QMAX	63	125	250	500	1000	2000	4000	8000
8-450/H	38	41	47	52	58	55	47	37
8-500/H	41	43	50	55	61	58	49	39
8-560/H	44	47	53	58	64	61	53	43
8-630/H	43	49	59	67	71	67	58	50
8-710/H	42	62	69	74	76	72	67	60
8-800/L	54	70	81	85	85	79	72	63
8-800/K	54	71	82	85	86	80	73	64
8-800/G	55	72	83	86	86	81	74	65
8-800/H	56	72	84	87	87	82	75	66

■ Características técnicas para modelos con hélices de ALUMINIO

Es imprescindible comprobar que las características eléctricas (voltaje, intensidad, frecuencia, etc.) del motor que aparecen en la placa del mismo son compatibles con las de la instalación.

Los aparatos antiexplosivos solamente pueden funcionar a temperatura ambiente entre -30°C y +40°C.

Modelo	Velocidad (r.p.m.)	Potencia absorbida máxima (W)	Intensidad máxima (A)		Nivel de presión sonora (dB(A))	Caudal máximo (m³/h)	Peso (kg)	Regulador* posible de velocidad
			a 230 V	a 400 V				
MONOFASICOS 2 POLOS								
TCBB/2-250/H	2500	240	1,2	-	65	2210	8,0	-
TCBB/2-315/H	2550	380	3,0	-	75	4800	12,0	-
TCBB/2-315/L-A	2500	380	1,7	-	70	3260	11,0	-
TCBB/2-355/H	2500	1200	5,4	-	81	7000	15,0	-
TCBB/2-355/J-A	2000	460	2,1	-	71	4000	13,2	-
MONOFASICOS 4 POLOS								
TCBB/4-250/H	1330	60	0,3	-	52	1250	8,0	REB-1
TCBB/4-315/H	1300	100	0,6	-	54	2340	11,0	REB-1
TCBB/4-355/H	1225	200	1,0	-	58	3470	13,2	REB-2,5
TCBB/4-400/H	1200	340	1,6	-	60	5100	15,5	REB-2,5
TCBB/4-450/H	1370	620	2,7	-	62	7100	21,0	REB-5
TCBB/4-500/H	1300	800	3,5	-	66	9710	25,0	REB-5
TCBB/4-560/L	1300	1240	5,8	-	67	11750	33,0	RMB-8
TCBB/4-560/H	1340	1680	7,7	-	69	13780	34,7	-
TCBB/4-630/L	1280	1800	8,4	-	70	16100	40,0	-
MONOFASICOS 6 POLOS								
TCBB/6-355/H	800	90	0,5	-	50	2220	13,2	REB-1
TCBB/6-400/H	750	110	0,6	-	52	3240	15,5	REB-1
TCBB/6-450/H	890	240	1,2	-	53	4590	20,7	REB-2,5
TCBB/6-500/H	890	310	1,7	-	57	6100	24,8	REB-2,5
TCBB/6-560/L	900	420	2,4	-	58	7400	33,0	REB-5
TCBB/6-560/H	900	550	2,8	-	60	8680	33,5	REB-5
TCBB/6-630/L	860	640	3,1	-	60	10600	38,0	REB-5
TCBB/6-630/H	930	980	5,4	-	62	13000	38,5	RMB-8
TCBB/6-710/L	900	1050	5,5	-	66	15800	46,0	-
TCBB/6-710/H	840	1300	6,5	-	69	17800	46,0	-
MONOFASICOS 8 POLOS								
TCBB/8-450/H	620	140	0,8	-	47	3450	20,7	REB-1
TCBB/8-500/H	595	175	1	-	48	4750	24,8	REB-2,5
TCBB/8-560/H	595	260	1,4	-	50	6620	33,0	REB-2,5
TCBB/8-630/H	680	440	2,1	-	57	8730	38,5	REB-2,5
TCBB/8-710/H	625	480	2,4	-	63	11000	46,0	-
TRIFASICOS 2 POLOS								
TCBT/2-250/H	2500	240	0,9	0,5	65	2210	8,0	-
TCBT/2-315/H	2780	770	2,1	1,2	75	4800	12,0	-
TCBT/2-315/G-A	2600	400	1,4	0,8	70	3250	11,0	-
TCBT/2-355/H	2750	1240	3,1	1,8	81	7000	15,0	-
TCBT/2-355/I-A	2380	520	1,6	0,8	71	4000	13,2	-
TRIFASICOS 4 POLOS								
TCBT/4-250/H	1330	60	0,3	0,2	52	1250	8,0	RMT-1,5
TCBT/4-315/H	1300	150	0,6	0,3	54	2340	11,0	RMT-1,5
TCBT/4-355/H	1260	200	0,8	0,5	58	3470	13,2	RMT-1,5
TCBT/4-400/H	1360	300	1,4	0,8	60	5100	15,5	RMT-1,5
TCBT/4-450/H	1400	630	2,7	1,6	62	7100	21,0	RMT-3,5
TCBT/4-500/H	1340	880	2,9	1,7	66	9710	25,0	RMT-3,5
TCBT/4-560/L	1320	1210	3,9	2,3	67	11750	33,0	RMT-8
TCBT/4-560/H	1370	1520	4,9	2,8	69	13780	34,7	-
TCBT/4-630/L	1330	1900	5,6	3,2	69	16100	39,0	-
TCBT/4-630/H	1360	2200	7,1	4,0	70	18200	40,0	-
TCBT/4-710/L (1,5kW)	1420	2500	8,4	4,8	73	21590	46,0	-
TCBT/4-710/H (3kW)	1450	3400	11,1	6,4	76	25500	54,0	-
TCBT/4-800/L (3kW)	1450	3700	11,2	6,5	82	29200	65,0	-
TCBT/4-800/K (4kW)	1450	5000	-	9,0	84	33300	68,0	-
TCBT/4-800/G (5,5kW)	1460	6900	-	11,6	87	38400	81,0	-
TCBT/4-800/H (7,5kW)	1460	8800	-	15,0	89	43200	89,0	-

* Los reguladores trifásicos (RMT) recomendados en la tabla, son para una tensión de 400V.



■ Características técnicas para modelos con hélices de ALUMINIO (continuación)

Modelo	Velocidad (r.p.m.)	Potencia absorbida máxima (W)	Intensidad máxima (A)		Nivel de presión sonora (dB(A))	Caudal máximo (m³/h)	Peso (kg)	Regulador* posible de velocidad
			a 230 V	a 400 V				
TRIFASICOS 6 POLOS								
TCBT/6-355/H	875	90	0,5	0,3	50	2220	13,2	RMT-1,5
TCBT/6-400/H	830	110	0,5	0,3	52	3240	15,5	RMT-1,5
TCBT/6-450/H	890	200	0,9	0,5	53	4590	20,7	RMT-1,5
TCBT/6-500/H	870	270	1,0	0,6	57	6100	24,8	RMT-1,5
TCBT/6-560/L	900	410	1,6	0,9	58	7400	33,0	RMT-3,5
TCBT/6-560/H	870	470	1,7	1,0	60	8680	33,5	RMT-3,5
TCBT/6-630/L	890	620	2,2	1,3	60	10600	38,0	RMT-3,5
TCBT/6-630/H	950	860	4,9	2,8	62	13000	38,5	RMT-8
TCBT/6-710/L	900	1080	5,7	3,3	66	15800	46,0	-
TCBT/6-710/H	910	1300	5,2	3,0	69	17800	46,0	-
TCBT/6-800/L (1,1kW)	950	1500	5,7	3,3	74	20700	57,0	-
TCBT/6-800/K (1,5kW)	965	1800	7,1	4,1	76	23100	64,0	-
TCBT/6-800/G (2,2kW)	960	2500	9,0	5,2	79	26100	68,0	-
TCBT/6-800/H (3kW)	980	2900	10,7	6,2	80	29800	80,0	-
TRIFASICOS 8 POLOS								
TCBT/8-450/H	655	140	0,8	0,5	47	3450	20,7	RMT-1,5
TCBT/8-500/H	615	165	1,0	0,6	50	4750	24,8	RMT-1,5
TCBT/8-560/H	595	250	1,2	0,7	52	6620	33,0	RMT-1,5
TCBT/8-630/H	680	380	1,9	1,1	57	8730	38,5	RMT-3,5
TCBT/8-710/H	620	540	2,1	1,2	63	11000	46,0	-
TCBT/8-800/L (0,37kW)	700	650	3,1	1,8	67	14000	54,0	-
TCBT/8-800/K (0,55kW)	710	870	4,3	2,5	69	16600	57,0	-
TCBT/8-800/G (0,75kW)	720	1100	4,8	2,8	72	19500	61,0	-
TCBT/8-800/H (1,1kW)	720	1340	6,2	3,6	74	22500	64,0	-

* Los reguladores trifásicos (RMT) recomendados en la tabla, son para una tensión de 400V.



■ Características técnicas para modelos con hélices de PLASTICO

Modelo	Velocidad (r.p.m.)	Potencia absorbida máxima (W)	Intensidad máxima (A)		Nivel de presión sonora (dB(A))	Caudal máximo (m³/h)	Peso (kg)	Regulador* posible de velocidad
			a 230 V	a 400 V				
MONOFASICOS 2 POLOS								
TCFB/2-250/H	2500	250	1,2	-	65	2160	5	-
TCGB/2-315/L	2500	380	1,7	-	70	3260	11	-
TCGB/2-355/J	2000	460	2,1	-	71	4000	13,2	-
MONOFASICOS 4 POLOS								
TCFB/4-250/H	1330	60	0,3	-	52	1215	5	REB-1
TCFB/4-315/H	1300	100	0,6	-	54	2350	7	REB-1
TCFB/4-355/H	1225	200	1,0	-	58	3490	8	REB-2,5
TCFB/4-400/H	1200	340	1,6	-	60	5070	9	REB-2,5
TCFB/4-450/H	1290	480	2,3	-	65	6760	13	REB-2,5
TCFB/4-500/H	1290	650	3,0	-	68	9200	16	REB-5
TCFB/4-560/H	1250	980	4,9	-	71	12480	22	REB-5
TCFB/4-630/H	1200	1700	7,6	-	72	17060	25	-
MONOFASICOS 6 POLOS								
TCFB/6-355/H	800	90	0,5	-	50	2210	8	REB-1
TCFB/6-400/H	750	110	0,6	-	52	3400	9	REB-1
TCFB/6-450/H	835	220	1,2	-	53	4550	13	REB-2,5
TCFB/6-500/H	840	290	1,6	-	56	5820	16	REB-2,5
TCFB/6-560/H	900	420	2,4	-	59	7870	22	REB-2,5
TCFB/6-630/H	800	510	2,6	-	60	10750	25	REB-5
MONOFASICOS 8 POLOS								
TCFB/8-450/H	625	130	0,7	-	48	3500	13	REB-1
TCFB/8-500/H	605	160	0,9	-	49	4660	16	REB-1
TCFB/8-560/H	610	240	1,3	-	51	5990	22	REB-2,5
TCFB/8-630/H	585	320	1,7	-	52	8340	25	REB-2,5
TRIFASICOS 2 POLOS								
TCFT/2-250/H	2500	250	0,9	0,5	65	2160	5	-
TCGT/2-315/G	2600	400	1,4	0,8	70	3250	11	-
TCGT/2-355/I	2380	520	1,6	0,9	71	4000	13,2	-
TRIFASICOS 4 POLOS								
TCFT/4-250/H	1330	60	0,3	0,2	52	1220	5	RMT-1,5
TCFT/4-315/H	1300	150	0,6	0,3	54	2350	7	RMT-1,5
TCFT/4-355/H	1260	200	0,8	0,5	58	3490	8	RMT-1,5
TCFT/4-400/H	1350	300	1,4	0,8	60	5070	9	RMT-1,5
TCFT/4-450/H	1230	500	1,7	1,0	65	6760	13	RMT-1,5
TCFT/4-500/H	1350	660	2,7	1,6	68	9200	16	RMT-3,5
TCFT/4-560/H	1320	1210	3,9	2,3	71	12480	22	RMT-3,5
TCFT/4-630/H	1420	1550	5,2	3,0	72	17060	25	-
TRIFASICOS 6 POLOS								
TCFT/6-355/H	875	90	0,5	0,3	50	2210	8	RMT-1,5
TCFT/6-400/H	830	110	0,5	0,3	52	3400	9	RMT-1,5
TCFT/6-450/H	835	190	0,8	0,5	53	4550	13	RMT-1,5
TCFT/6-500/H	840	250	0,9	0,5	56	5820	16	RMT-1,5
TCFT/6-560/H	900	410	1,6	0,9	59	8260	22	RMT-1,5
TCFT/6-630/H	810	460	2,0	1,2	60	11000	25	RMT-1,5
TRIFASICOS 8 POLOS								
TCFT/8-450/H	660	130	0,7	0,4	51	3500	13	RMT-1,5
TCFT/8-500/H	625	150	0,7	0,4	53	4660	16	RMT-1,5
TCFT/8-560/H	610	230	1,0	0,6	55	5990	22	RMT-1,5
TCFT/8-630/H	635	310	1,3	0,8	57	8340	25	RMT-1,5

* Los reguladores trifásicos (RMT) recomendados en la tabla, son para una tensión de 400V.



■ Dimensiones (mm)

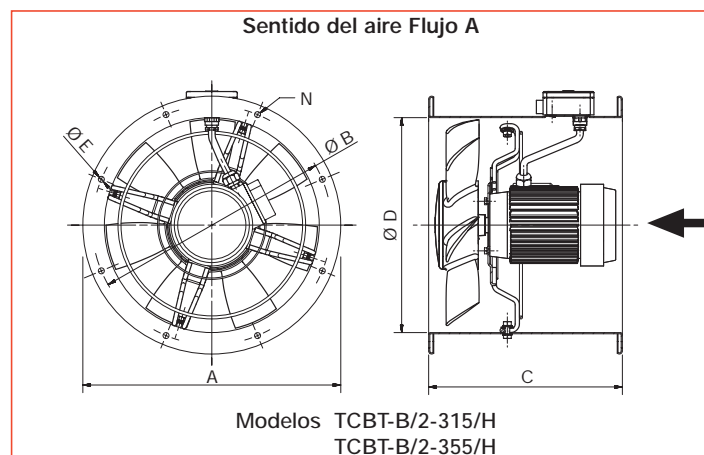
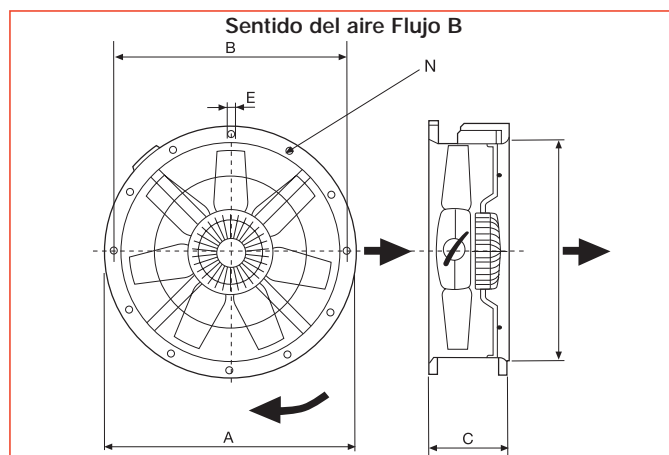

Modelos TCBT-B/2-315/H
TCBT-B/2-355/H

Modelo	Ø A	Ø B	C	Ø D	Ø E	Núm. de taladros N
250	327	292	170	254	10	4
315	386	355	170	315	10	8
355	426	395	170	355	10	8
400	487	450	170	400	12	8
450	537	500	180	450	12	8
500	595	560	180	500	12	12
560	655	620	240	560	12	12
630	725	690	240	630	12	12
710 (6 y 8 polos)	806	770	240	710	12	16

Modelo	Ø A	Ø B	C	Ø D	Ø E	Núm. de taladros N
TCBT-B/2-315/H	386	355	320	315	10	8
TCBT-B/2-355/H	426	395	320	355	10	8

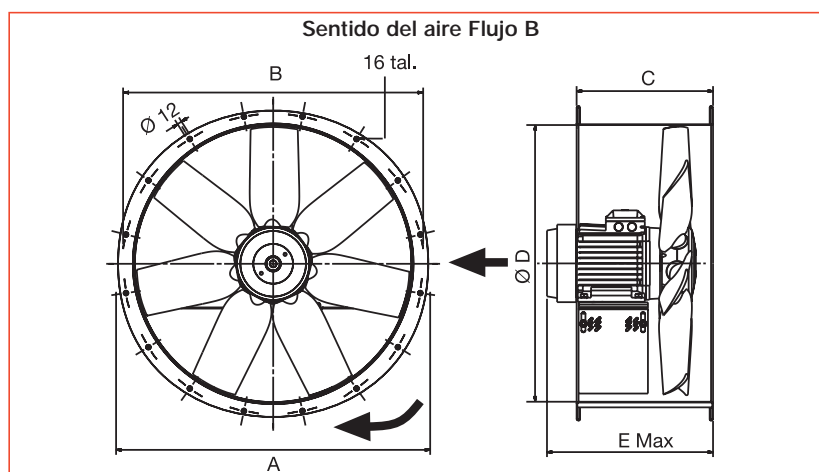

Modelo	Ø A	B	C	Ø D	E		
					4 polos	6 polos	8 polos
710/L (4 polos)	806	770	350	710	405	-	-
710/H (4 polos)	806	770	350	710	426	-	-
800/L	896	860	350	800	419	398	398
800/K	896	860	350	800	415	419	398
800/G	896	860	350	800	471	415	419
800/H	896	860	350	800	471	415	419

■ Accesorios de montaje

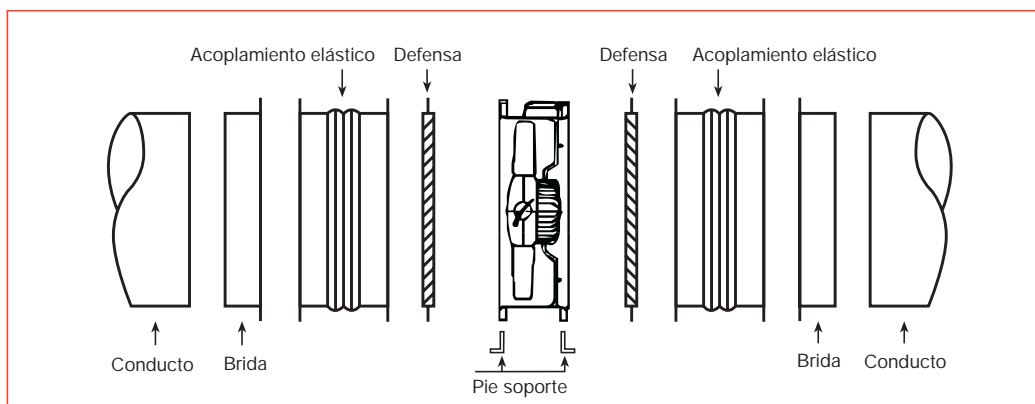

Modelo	Defensas		Bridas	Acoplamiento elástico	Pie soporte
	Aspiración (lado hélice)	Descarga (lado motor)			
TCBB / TCBT 250	DEF-250 T	DEF-250 T	BRIDA ACOP-250	ACOPLAMIENTO ELASTICO-250	PIE-250
TCBB / TCBT 315	DEF-315 T	DEF-315 T	BRIDA ACOP-315	ACOPLAMIENTO ELASTICO-315	PIE-315
TCBB / TCBT 355	DEF-355 T	DEF-355 T	BRIDA ACOP-355	ACOPLAMIENTO ELASTICO-355	PIE-355
TCBB / TCBT 400	DEF-400 T	DEF-400 T	BRIDA ACOP-400	ACOPLAMIENTO ELASTICO-400	PIE-400
TCBB / TCBT 450	DEF-450 T	DEF-450 T	BRIDA ACOP-450	ACOPLAMIENTO ELASTICO-450	PIE-450
TCBB / TCBT 500	DEF-500T	DEF-500T	BRIDA ACOP-500	ACOPLAMIENTO ELASTICO-500	PIE-500
TCBB / TCBT 560	DEF-560 T	DEF-560 T	BRIDA ACOP-560	ACOPLAMIENTO ELASTICO-560	PIE-560
TCBB / TCBT 630	DEF-630 T	DEF-630 T	BRIDA ACOP-630	ACOPLAMIENTO ELASTICO-630	PIE-630
TCBT 4-710/H	DEF-710 T	DEF-710/H-T DESC.	BRIDA ACOP-710	ACOPLAMIENTO ELASTICO-710	PIE-710
TCBT 4-710/L	DEF-710 T	DEF-710/L-T DESC.	BRIDA ACOP-710	ACOPLAMIENTO ELASTICO-710	PIE-710
TCBB / TCBT 6-710	DEF-710 T	DEF-710 T	BRIDA ACOP-710	ACOPLAMIENTO ELASTICO-710	PIE-710
TCBB / TCBT 8-710	DEF-710 T	DEF-710 T	BRIDA ACOP-710	ACOPLAMIENTO ELASTICO-710	PIE-710
TCBT 800	DEF-800 T	DEF-800 T DESC*	BRIDA ACOP-800	ACOPLAMIENTO ELASTICO-800	PIE-800

* Para DEF-800 T DESC ver página 107.

■ Accesorios eléctricos



REB-1 / REB-2,5
Reguladores electrónicos monofásicos



REB-5
Reguladores electrónicos monofásicos



RMB/RMT
Reguladores electromecánicos monofásicos y trifásicos

■ Curvas características - Serie TCBB/TCBT

- Q = Caudal en m³/h y m³/s.
- Pe = Presión estática en mm.c.d.a y Pa.
- Aire seco normal a 20 °C y 760 mm c.d. Hg.
- Ensayos realizados de acuerdo a Normas UNE 100-212-89 BS 848, Part 1; AMCA 210-85 y ASHRAE 51-1985.

Las curvas características de los modelos Compact tubular con palas de plástico (TCFB/T) corresponden a las curvas características de los modelos Compact mural (pág. 65 a 67).

Consejos para la selección:

No se debe seleccionar el punto de trabajo en la zona de color. Para conocer el punto de trabajo hay que construir la curva de pérdida de carga de la instalación. El punto de trabajo se encontrará en la intersección entre esta curva y la curva del ventilador.

Ej.: Caudal requerido 13100 m³/h y 18 mm.c.a.
Punto de trabajo 14150 m³/h y 21 mm.c.a.

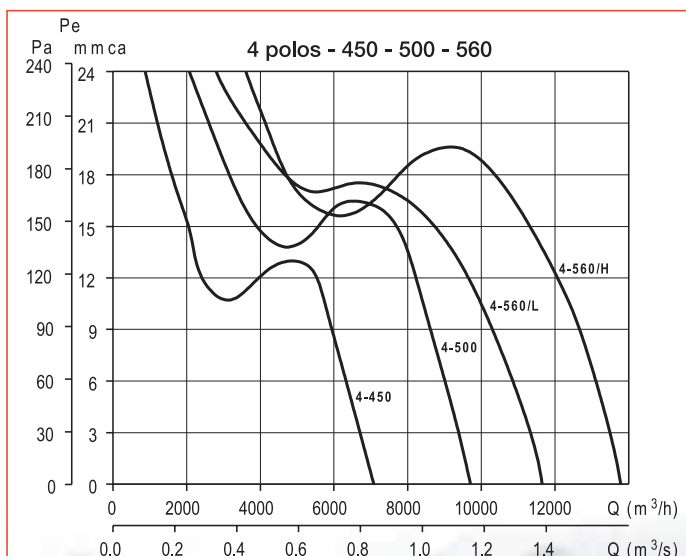
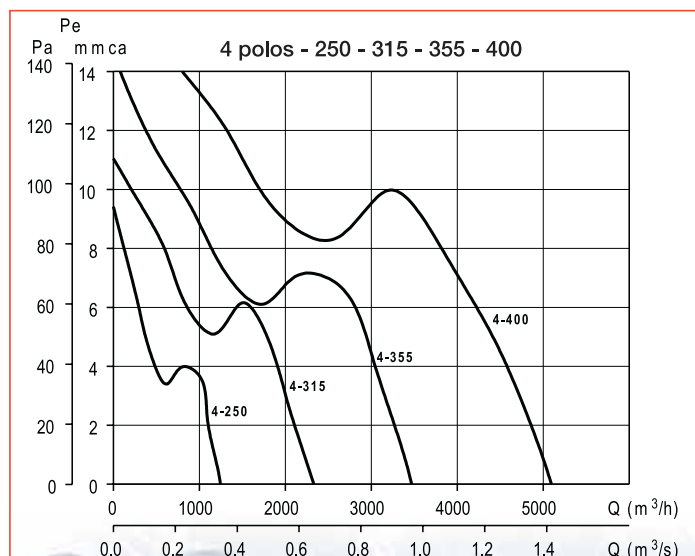
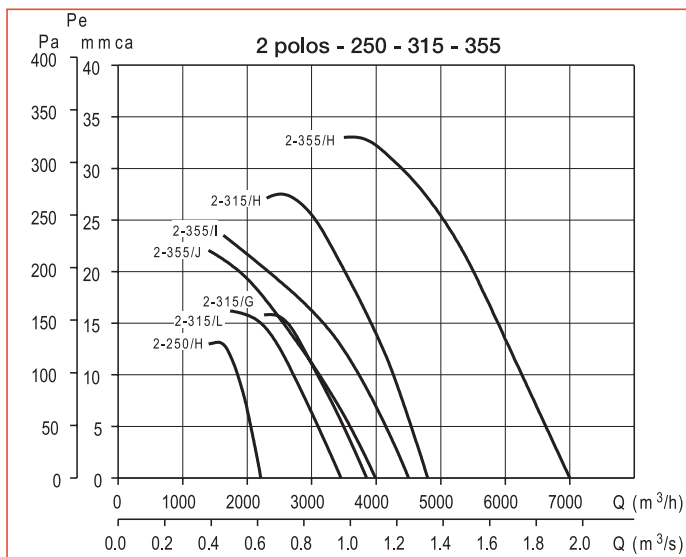
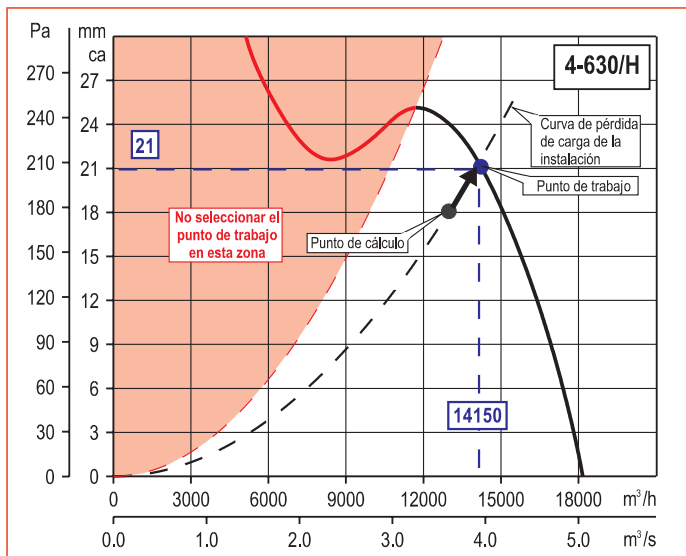

■ Curvas características - Serie TCBB/TCBT

- Q = Caudal en m³/h y m³/s.
- Pe = Presión estática en mm.c.d.a y Pa.
- Aire seco normal a 20 °C y 760 mm c.d. Hg.
- Ensayos realizados de acuerdo a Normas UNE 100-212-89 BS 848, Part 1; AMCA 210-85 y ASHRAE 51-1985.

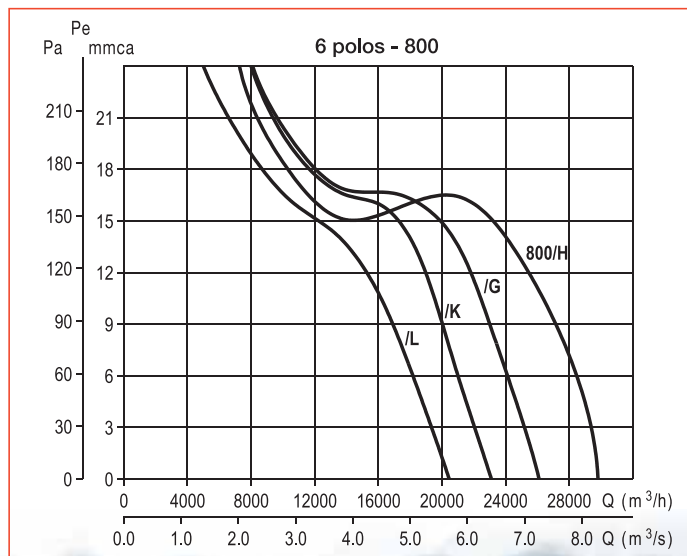
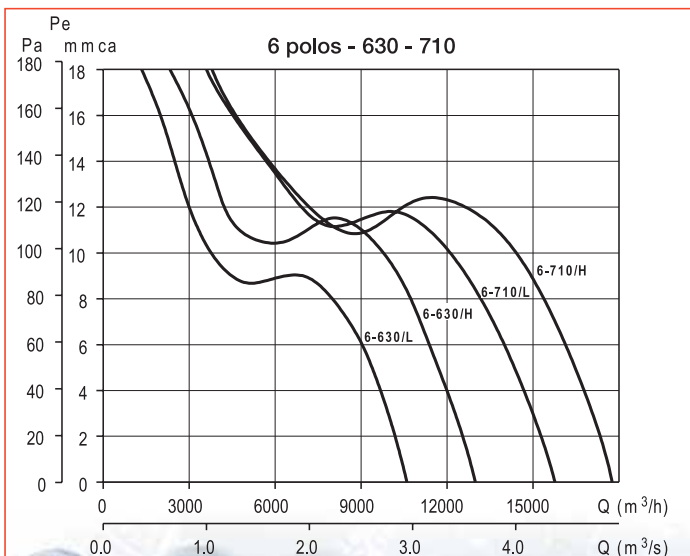
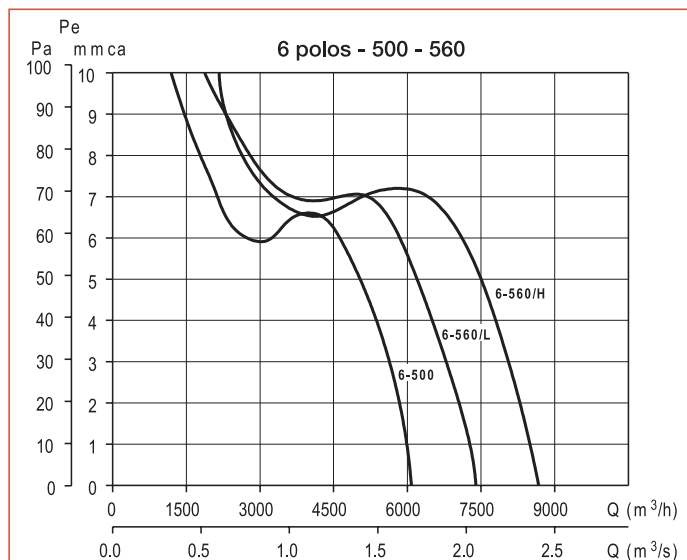
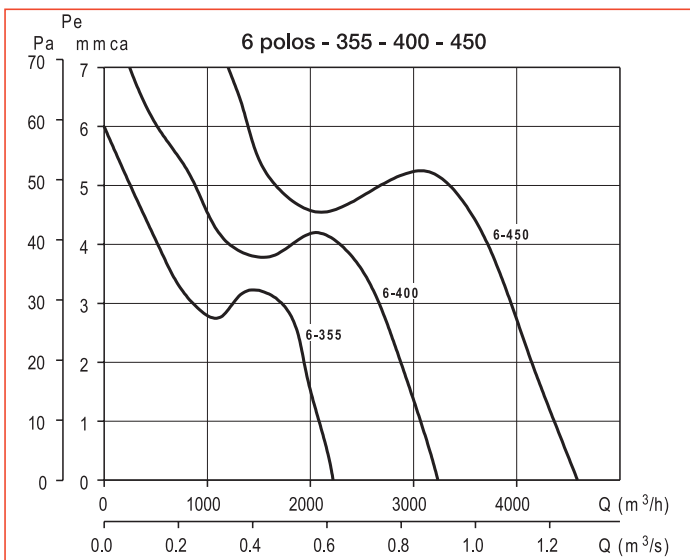
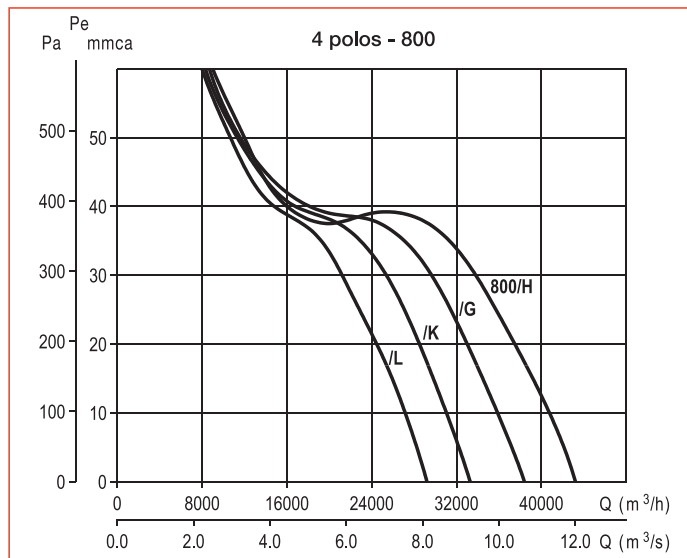
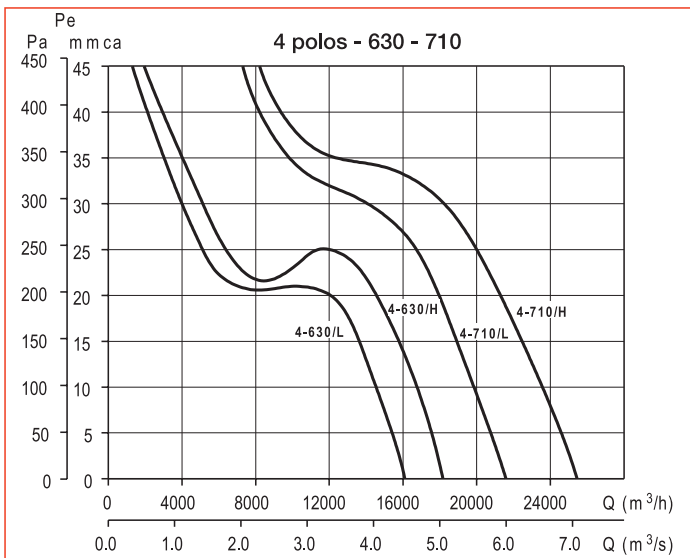

■ Curvas características - Serie TCBB/TCBT

- Q = Caudal en m³/h y m³/s.
- Pe = Presión estática en mm.c.d.a y Pa.
- Aire seco normal a 20 °C y 760 mm c.d. Hg.
- Ensayos realizados de acuerdo a Normas UNE 100-212-89 BS 848, Part 1; AMCA 210-85 y ASHRAE 51-1985.

