

DETECCIÓN DE FUGAS DE GAS EXPLOSIVO O TÓXICO

BX 444 M

4 ZONAS

El detector industrial de fugas de gas a microprocesador de Beinat mod. BX 444 está construido según la Normativa Europea EN 70028 y EN 50291. Es válido para detectar a distancia, la presencia de Metano, Gas Natural, GLP y Monóxido de carbono, Acetileno, Hidrógeno, etc. utilizando las diferentes sondas específicas para cada gas, que se le pueden conectar.

Presentan dos niveles de aviso. El primer nivel es ajustable entre el 8% y el 12% del límite inferior de inflamabilidad, referido al metano, mediante un potenciómetro interno accesible. Este primer nivel llamado de pre-alarma actúa sobre un relé con contactos libres de potencial, donde normalmente se conecta un extractor de aire a fin de airear la zona. El segundo nivel es el de alarma y está prefijado al 20% del límite inferior de inflamabilidad. Actúa sobre otro relé también libre de potencial, al cual se conecta normalmente la sirena de aviso de fuga de gas y la electroválvula de corte de gas. Esta electroválvula puede ser de apertura y cierre automáticos, ya que la central BX 444 mantiene en memoria el estado de alarma, o bien puede la electroválvula ser de rearme manual, consiguiendo de este modo una doble seguridad, la propia centralita y la del rearme manual.

Secuencialmente y de forma automática verifica la eficiencia de la central y de las sondas conectadas a ella, indicando en el display frontal la concentración del gas de cada zona, pudiéndose elegir en PPM o en % del LIE. Se pueden conectar de 1 a 4 sondas detectoras de fugas de explosivo o tóxico. En su sinóptico frontal, muestra luminosamente la sonda que se está verificando y la que ha originado la alarma en su caso. La alarma también es indicada mediante una alarma acústica interna.



CARACTERÍSTICAS TÉCNICAS:

Alimentación:	220 V, 50 Hz ó 12 V CC mediante batería auxiliar
Intensidad máxima relé:	10 A resistivos
Batería auxiliar:	12 V CC 1,2 Ah (externa opcional)
Tipos de sondas:	4 del tipo catalítico o pellistor o electroquímica
Modelos de sonda:	Para gases explosivos SG 544, SG 580, SG 590 Para gases tóxicos CO 100, SG 810, SG 820 Otros gases, ver lista de sondas y aplicaciones
Dimensiones:	Alto 144 mm, ancho 144 mm, fondo 110 mm
Grado pretección:	IP 44, tapa frontal de policarbonato transparente
Distancia máxima a las sondas:	100 metros
Sección mínima del cable sonda:	1mm ²
1er nivel de pre-alarma:	Ajustable del 8% al 12% del LIE del metano
2º nivel de alarma:	Fijo al 20% del LIE del metano
Test cíclico automático:	De las sondas y de la central

DETECCIÓN DE FUGAS DE GAS EXPLOSIVO O TÓXICO BX 444 4 zonas

Código	Artículo	Peso
BE.0.00.0444	Detector fugas gas BX 444 M	1,0 kg

Características de las sondas, ver hoja técnica propia en este mismo apartado

ESQUEMAS DE CONEXIONES

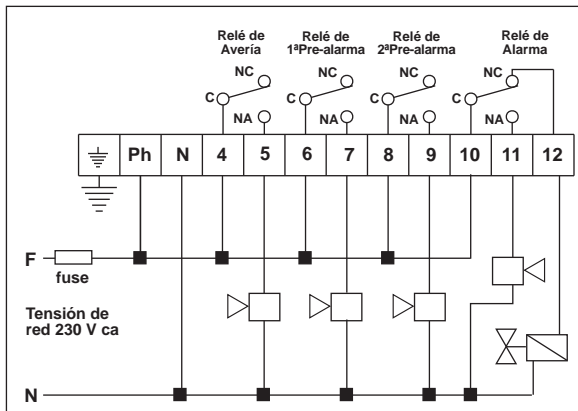
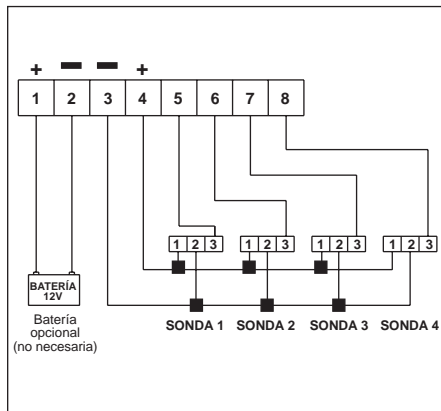

DIMENSIONES en mm

