

## GAU 45

rejilla de aluminio para suelo técnico

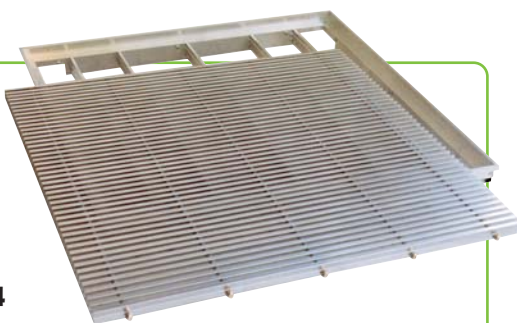

**Precio** p. 164

### > ventajas

- **Construcción reforzada que puede soportar hasta 2500 kg/m<sup>2</sup>.**

### > gama

- 3 versiones:
  - GAU 45-1: solo rejilla.
  - GAU 45-1S: solo rejilla, anodización reforzada, tornillería y escuadras en acero inox.
  - GAU 45-3: rejilla con regulación RFS 07 montada de fábrica.

### > denominación

<b>GAU</b>	<b>45-1</b>	<b>600 x 600</b>
tipo	acabado	dimensiones
G : rejilla A : aluminio U : marco par suelo	45-1 : solo rejilla 45-1S : solo rejilla, anodización reforzada 45-3 : rejilla con regulación	largo x alto ( mm)

### > aplicación / utilización

- Suelo técnico para aplicaciones específicas: salas informáticas (GAU 45-1 y GAU 45-3), piscinas (GAU 45-1S)...
- Soporte:
  - una carga uniforme hasta 2500 kg/m<sup>2</sup>.
  - una carga puntual hasta 66 kg/cm<sup>2</sup>.
  - una carga en movimiento hasta 1200 kg.

### > construcción / composición

- Marco de aluminio extruido, anchura 6 mm.
- Barras frontales perfiladas de aluminio extruido.
- Acabado: aluminio anodizado natural brillante.

### > embalaje

- Embalaje individual en film plástico.

### > especificación

- Rejilla de suelo para suelos técnicos con lamas fijas y resistentes para una carga repartida de 2500 kg/m<sup>2</sup>.
- Fabricada en aluminio anodizado natural.
- Tipo **GAU 45**, marca **France Air**.

## montaje y conexión

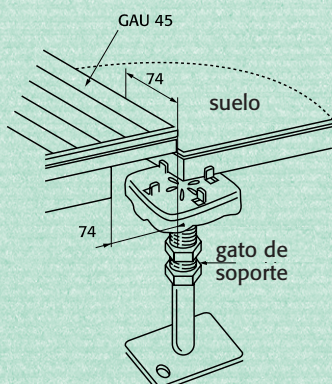

## descripción técnica

### > Dimensiones

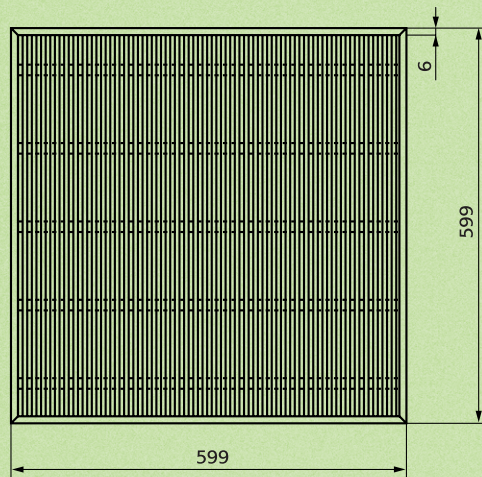

#### • GAU 45-1

barras espesor 6,3 x 19 aluminio

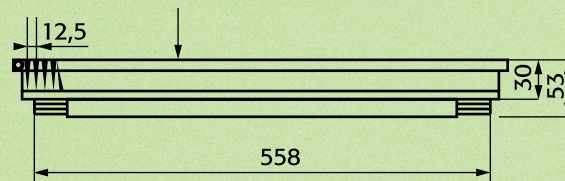

#### • GAU 45-3

barras espesor 6,3 x 19 aluminio

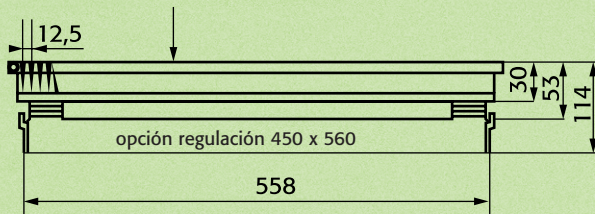

### > Límites de utilización

Carga máxima: 2 500 kg/m<sup>2</sup>.

## tabla de selección

Caudal (m <sup>3</sup> /h)	L x H	600 x 600
520	Vk (m/s)	1
	NR	< 20
	Pt (Pa)	2
630	Vk (m/s)	1,25
	NR	20
	Pt (Pa)	3
800	Vk (m/s)	1,5
	NR	25
	Pt (Pa)	4
1 050	Vk (m/s)	2
	NR	30
	Pt (Pa)	6
1 300	Vk (m/s)	2,5
	NR	35
	Pt (Pa)	9

NR < 25

25 < NR < 35

35 < NR < 45

NR indicado: potencia acústica sin atenuación del local.