

SUPERNOVA

DSV
DSS

INSTALLATION INSTRUCTIONS

MONTAGEANLEITUNG

INSTRUKCJA MONTAŻU

SZERELÉSI UTASÍTÁS

ИНСТРУКЦИЯ ПО МОНТАЖУ

INSTRUCCIONES DE MONTAJE

INSTRUCTIONS DE MONTAGE

MONTÁŽNY NÁVOD

УПЪТВАНЕ ЗА МОНТАЖ



RAVAK[®]



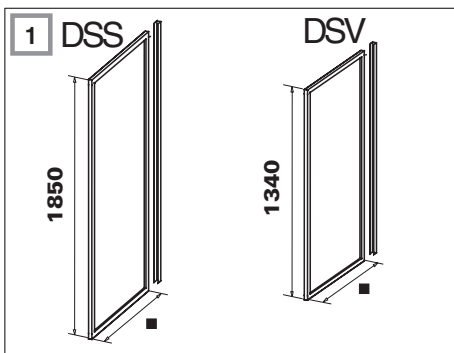

	DSS-75	DSS-80	DSS-90
■	691-711	741-761	841-861

	DSV-70	DSV-75	DSV-80
■	641-661	691-711	741-761

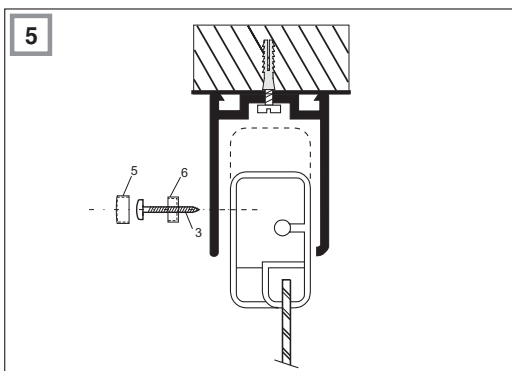
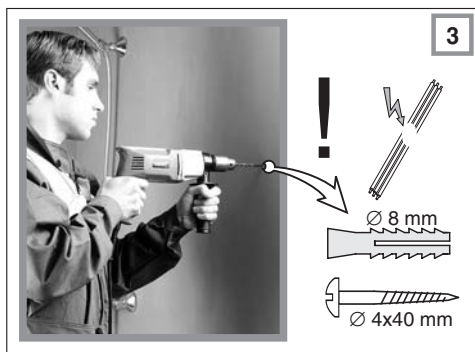

CZ Obsah kompletu	
1. Hmoždinky Ø 8 mm	3 ks
2. Vrutý Ø 4/40 mm	3 ks
3. Samořezné šrouby Ø 3,5/13 mm	2 ks
4. Vrták Ø 2,6 mm	1 ks
5. Krytka	2 ks
6. Podložka krytky	2 ks
Ustavovací profil	1 ks

SK Montážny materiál	
1. Hmoždinky Ø 8 mm	3 ks
2. Skrutky Ø 4/40 mm	3 ks
3. Samorezné skrutky Ø 3,5/13 mm	2 ks
4. Vrták Ø 2,6 mm	1 ks
5. Krytka	2 ks
6. Podložka	2 ks
Odsazovací profil	1 ks

GB Contents of the assembly pack	
1. Dowel plugs Ø 8 mm	3 pcs
2. Screws Ø 4/40 mm	3 pcs
3. Self-cutting screws Ø 3,5/13 mm	2 pcs
4. Drill Ø 2,6 mm	1 pcs
5. Cover	2 pcs
6. Coverwasher	2 pcs
Wall connecting profile	1 pcs

PL Zawartość kompletu montażowego	
1. Koszulka kołka rozporowego Ø 8 mm	3 szt
2. Wkręt Ø 4/40 mm	3 szt
3. Blachowkręt Ø 3,5/13 mm	2 szt
4. Wiertło Ø 2,6 mm	1 szt
5. Zaślepka	2 szt
6. Podkładka	2 szt
"U" profil	1 szt

FR Contenu du sachet de montage	
1. Goujons Ø 8 mm	3 pcs
2. Vis Ø 4/40 mm	3 pcs
3. Vis taraudeuses Ø 3,5/13 mm	2 pcs
4. Vrille Ø 2,6 mm	1 pcs
5. Cache	2 pcs
6. Rondelle diamètre	2 pcs
Profil de fixation	1 pcs

RU Содержание монтажного мешочка	
1. Шпонка диаметром в 8 мм	3 шт
2. Шуруп диаметром в 4/40 мм	3 шт
3. Самонарезающий диаметром в 3,5x13 мм	2 шт
4. Сверло диаметром в 2,6 мм	1 шт
5. колпачок	2 шт
6. прокладка	2 шт
Установочный профиль	1 шт

D Als Monagematerial liegt der Duschgleit re bei	
1. D bel Ø 8 mm und 6 mm	3 Stk.
2. Holzschrauben Ø 4/40 mm	3 Stk.
3. Selbstschneidende Schrauben Ø 3,5/13 mm	2 Stk.
4. Bohrer Ø 2,6 mm	1 Stk.
5. Deckel	2 Stk.
6. Deckelunterlage	2 Stk.
Wandanschu profil (aufgesteckt)	1 Stk.

HU A szerelőcsomag tartalma:	
1. Típli Ø 8 mm	3 db
2. Típlicsavar Ø 4/40 mm	3 db
3. Önmetszős csavar Ø 3,5/13 mm	2 db
4. Fúrószer Ø 2,6 mm	1 db
5. Fedő	2 db
6. Alátét	2 db
Rögzítő profil	1 db

RO CONȚINUTUL SETULUI DE MONTAJ	
1. dibluri de Ø 8 mm	3 buc
2. șuruburi Ø 4/40 mm	3 buc
3. șuruburi autofiletante Ø 3,5/13 mm	2 buc
4. burghiu Ø 2,6 mm	1 buc
5. capac	2 buc
6. șaibă	2 buc
profil de montare	1 buc

BG Съдържание на комплекта	
1. Щифтове Ø 8 мм	3 бр.
2. Бурми Ø 4/40 мм	3 бр.
3. Самопробивни винтове Ø 3,5/13 мм	2 бр.
4. Свердел Ø 2,6 мм	1 бр.
5. Тапаче	2 бр.
6. Шайба	2 бр.
Профил за фиксиране	1 бр.



ES Contenido de la bolsa para el montaje	
1. los tarugos diametro 8 mm	3 piezas
2. el tornillo para madera diametro 4/40 mm	3 piezas
3. tornillos diametro 3,5/13 mm	2 piezas
4. el taladro diametro 2,6 mm	1 pieza
5. Casquillo	2 piezas
6. Arandela	2 piezas
el perfil de base	1 pieza

1. Dividing walls for bathtubs (DSV) are similar to the dividing walls for showers (DSS), the only difference being the height. The dividing wall is suitable for separation or closing of individual parts especially of the bathrooms. It is compatible with all products of Ravak.
2. Remove the wall connecting "U" profile from the frame and put it on the wall where the dividing wall will be fixed. Adjust the position of the "U" profile on the wall and mark it on the wall using the prepared holes.
3. Drill the holes and insert the dowel plugs. Tap them gently using a hammer. (In wooden walls drill the holes for screws \varnothing 4/40 mm).
4. - 5. Fix the "U" profile to the wall using screws \varnothing 4/40 mm. (The rounded side of the "U" profile out).
6. Slide the frame of the wall into the "U" profile and adjust its position.
7. Using the prepared holes drill holes \varnothing 2,6 mm in the frame and screw together the frame with the "U" profile using screws \varnothing 3,5/13 mm. It is possible to fix the dividing wall on the floor or on other fixed parts of the interior equipment. In bathrooms it is recommended to seal the joints between the frame and the floor using the silicone sealing compound.

IMPORTANT INFORMATION!

When maintaining the shower bath, only wipe the painted parts, glass and plastic, using a fine cloth and normal household detergents. Never use abrasive pastes, solvents, acetones or similar substances. The manufacturer is not responsible for damage caused by inappropriate use, installation or maintenance of the product. The manufacturer is entitled to continuous innovation of the product. For all other information concerning the mounting, use and maintenance, ask your salesperson. The guarantee is 24 months from the date of sale. The manufacturer recommends the RAVAK ANTICALC line of products: RAVAK ANTICALC CONDITIONER - is a preparation which perfectly renews and maintains all the qualities of the RAVAK ANTICALC protective coating; RAVAK CLEANER - works to remove old and dried-on debris from glass surfaces, shower frames, enamel and acrylic bathtubs, washbasins and water taps; RAVAK DESINFECTANT - is a special preparation with considerable anti-bacterial and anti-fungal effects.

RAVAK a.s., Obecnická 285, 261 01 Příbram 1, ČR tel.: 318 427 111, 318 427 200
fax: 318 427 269, 318 427 278, e-mail: smith@ravak.cz www.ravak.com

1. Die Konstruktion der Trennwände DSV und DSS ist identisch. Unterschiede ergeben sich nur in die Höhe. DSV - 1340 mm DSS - 1850 mm
2. Ziehen Sie das Wandanschlußprofil von der Trennwand ab. Bringen Sie das Wandanschlußprofil in die für die Montage gewünschte Position an einer Wand oder an einer anderen gewünschten Fläche. Gleichen Sie mit der Wasserwaage die Lage aus. Markieren Sie die Bohrlöcher.
3. Entfernen Sie das Wandanschlußprofil.
Bitte beachten: Stellen Sie sicher, daß sich an den zum Bohren vorgesehenen Stellen keine Wasser-, Strom- oder sonstigen Leitungen befinden.
Bohren Sie nun an den zuvor markierten Stellen die Löcher in die Wand. Versehen Sie die Löcher anschließend mit den mitgelieferten Dübeln \varnothing 8 mm.
4. - 5. Schrauben Sie das Wandanschlußprofil mit den Holzschrauben \varnothing 4/40 mm an der entsprechenden Seite der Wand fest (Die abgerundeten Kanten des Profils müssen sich außen befinden).
6. Schieben Sie die Trennwand gleichmäßig in das an der Wand befestigte Wandanschlußprofil und gleichen Sie die Lage mit einer Wasserwaage aus, bis die gewünschte Position wieder erreicht ist.
7. Verändern Sie gegebenenfalls leicht die Lage der Duschgleitüre. Bohren Sie (vom Inneren der Dusche aus) durch die vorgebohrten Löcher der Wandanschlußprofile in die Profile der Duschgleitüre. Verwenden Sie hierzu den mitgelieferten Bohrer \varnothing 2,6 mm. Bitte beachten: Bohren Sie nicht durch die Profile der Duschgleitüre nach außen hindurch. Schrauben Sie die Duschgleitüre mit den Wandanschlußprofilen zusammen. Verwenden Sie dazu die selbstschneidenden Schrauben \varnothing 3,5/13 mm. Falls erforderlich ist es auch möglich, die Trennwand am Fußboden zu befestigen. In feuchter Umgebung empfehlen wir, zwischen Rahmen und Boden dann Silikonabdichtungsmasse zu verwenden.

Bitte beachten Sie:

Ein dauerhaft schönes Aussehen aller beschichteten Teile, der Gläser und der Kunststoffteile erfordert keine besonderen Pflegemaßnahmen. Ein leichtes Abwischen mit einem weichen Tuch und üblichen Haushaltsreinigern genügt. Bitte zur Reinigung keine lösemittelhaltigen Reiniger, Azeton, Schleifpasten oder ähnlich aggressive Mittel verwenden. Die Produkte sind für die Verwendung im Innenbereich vorgesehen. Der Hersteller haftet nicht für Schäden und Folgeschäden, die durch unsachgemäßen Gebrauch, fehlerhafte Montage oder Pflege verursacht worden sind. Der Hersteller empfiehlt die Reihe RAVAK ANTICALC; RAVAK ANTICALC CONDITIONER - ist Mittel, welcher perfekt herstellt wieder und erhält alle forderne Beschaffenheit der Oberflächenschutzschicht RAVAK ANTICALC; RAVAK CLEANER - diennenzum beseitigen alter Schmutz aus der Oberfläche Glas, Rände der Duschgleitseecke, emaillierten und akrilatischen Duschwanne, Waschbecken und Wasserleitungsbatterie; RAVAK DESINFECTANT - ist specialische Schaubermittel mit antibakterie und gegen Schimmel. In jedem Fall ist die Haftung des Herstellers auf grobe Fahrlässigkeit und Vorsatz beschränkt. Der Hersteller gewährt eine Garantie von 24 Monaten ab Verkaufsdatum. Weitere Informationen erhalten Sie über Ihren Verkäufer.

1. Dzieliące ściany wannowe i prysznicowe mają identyczną konstrukcję, różnią się tylko całkową wysokością: Ściana pozwala rozdzielić lub zamknąć pomieszczenia - przede wszystkim łazienki lub toalety. Ścianka jest dodatkiem rozszerzającym ofertę firmy Ravak.
2. Zdjąć z ramy "U" profil i przystawić do ściany lub na powierzchnię mocowania. Wyrównać ustawienie profilu za pomocą poziomicy. Poprzez wyznaczone otwory w profilu odznaczyć na ścianie pozycje.
3. Wywiercić wiertłem \varnothing 8 mm otwory na kolki (w drewnianych ścianach wywiercić otwory dla wkrętów \varnothing 4/40 mm).
4. - 5. Przykręcić profil "U" wkrętami \varnothing 4/40 mm (zaokrągloną stroną na zewnątrz).
6. W profil "U" wsunąć ramę ścianki i wyrównać do optymalnego położenia.
7. Wywiercić wiertłem \varnothing 2,6 mm otwory w ramie poprzez wyznaczone otwory w "U" profilu. Rame przkręcić blachowkrętami \varnothing 3.5/13 mm. W zależności od potrzeby można ściankę przykręcić przez ramą do ściany lub do podłogi. Przerzeń między ramą i podłogą proponujemy wypełnić szczelnie silikonem.

KONSERWACJA!

Konserwacja polega wyłącznie na przecieraniu elementów lakierowanych, szyb i elementów z plastiku miękką szmatką z materiału z wykorzystaniem zwykłych środków czystości stosowanych w gospodarstwie domowym. Należy unikać stosowania past polerujących, rozpuszczalników, acetonu itp. Zalecamy serię RAVAK ANTICALC: RAVAK ANTICALC CONDITIONER jest preparatem, który doskonale odnawia, utrzymuje wszystkie wymagane właściwości warstwy ochronnej RAVAK ANTICALC; RAVAK CLEANER służy do oczyszczania starych zabrudzeń z powierzchni szkła, stelaży brodzików, emaliowanych i akrylowych wanien, umywalk i baterii naściennych; RAVAK DESINFEKANT to specjalny środek czystości o właściwościach antybakteryjnych i grzybobójczych. Producent nie odpowiada za szkody spowodowane niewłaściwym użytkowaniem, montażem lub pielęgnacją wyrobu. Jeżeli montaż wyrobu dokonała specjalistyczna firma posiadająca certyfikat montażu produktów RAVAK, termin gwarancji wynosi 24 miesiące, w pozostałych przypadkach termin gwarancji określa karta gwarancyjna dołączona do produktu lub Kodeks Cywilny. Wszystkie szczegółowe informacje dotyczące montażu i konserwacji uzyskacie Państwo u swego sprzedawcy.

RAVAK POLSKA s.a., Kałęczyn 2B., ul. Radziejowicka 124, 05-825 Grodzisk Mazowiecki, POLSKA tel.: 22 / 755 40 30, fax: 22 / 755 43 90 e-mail: ravak@ravak.pl e-mail: info@ravak.pl www.ravak.pl

1. - 2. A profilok helyzetét jól láthatóan megjelöljük a falon. Le vesszük a rögzítő profilokat, majd az előfuratok alapján megjelöljük lyukak helyét a tiplik számára.
3. Kifúrjuk a lyukakat és a \varnothing 8 mm-es tipliket ezekbe könnyedén beleverjük.
4. Az "U" rögzítő profilokat felcsavarozzuk a falra. (\varnothing 4/40 mm-es csavarokat használunk.) Az "U" profil lekerékített része a zuhanytálcá külső szélére kerül.
5. A zuhanytálcát az "U" profilba helyezzük, optimális helyzetbe hozzuk, és kipróbáljuk az ajtó működését.
6. Az "U" profiloknál található előfuratok alapján a keretbe \varnothing 2,6 mm-es fúrószárral lyukakat fúrunk és felcsavarozzuk az "U" profilt \varnothing 3,5/13 mm-es önmetszős csavarokkal.
7. - 8. A zuhanytálcá és polisztrén üveg egy vékony fóliával van védve. Üzembe helyezés előtt ezt a vékony fóliát ne

FIGYELEM

A karbantartás csupán a lakkozott részek, az üveg és a műanyag kezelését jelenti puha textillel, a háztartásokban használt általános tisztítószerrel. Kerülendő a csiszolópaszta, oldószerek, aceton és hasonlók használata. A gyártó nem vállal felelősséget a helytelen használatl, szereléssel vagy karbantartással keletkezett károkért. A gyártó fenntartja magának a jogot a termék megújítására (innováció). Amennyiben a termék összeszerelését olyan szakvállalat végezte, mely rendelkezik a RAVAK igazolásával, a jótállási idő 24 hónap, más esetben a jótállási idő a törvényekben megszabott időtartam. Valamennyi, az összeszereléssel, használatl és karbantartással kapcsolatos kérdéseire üzletkötőnkől választ kap.

1. Разделительные стены ванны и душевые одинаковы своей конструкцией, они различаются своей высотой. Высота разделительных стен следующая 1340 мм, 1850 мм. Разделительная стена удобна для ограничения или закрытия пространства прежде всего в санитарных узлах, очень удобным способом дополняет конструкционно и архитектурно множество изделий серии Равак.
2. Из рамы снять установочный профиль и приложить его к стене или к тому месту, где будет стена укреплена. Выровнять профиль в вертикальное положение и через предварительно высверленные отверстия наметить положение профилей на стену.
3. Высверлить отверстия и слегка забить шпонки диаметром \varnothing 8 мм (в деревянных конструкциях предварительно высверлить отверстие для шурупа диаметром \varnothing 4/40 мм).
4. Шурупами диаметром \varnothing 4/40 мм привинтить установочный профиль к стене (скруглённой гранью вне).
5. Раму разделительной стены вставить в установочный профиль и выровнять её в оптимальное положение.
6. Согласно предварительно высверлённым отверстиям в профиле высверлить в раму отверстия диаметром \varnothing 2,6 мм и свинтить раму установочным профилем самонарезающими винтами диаметром \varnothing 3,5/13 мм.
7. Разделительную стену можно укрепить по требованию к полу или к другим объектам в интерьере так, что мы её привинтим сквозь раму. В влажном пространстве рекомендуется уплотнить стыковые зазоры между рамой и полом силиконовой замазкой.

Внимание!

Для ухода за изделием запрещено использование абразивной пасты, растворителей, ацетона и других агрессивных химических веществ. Завод-изготовитель не несет ответственность за ущерб, нанесенный неправильным монтажом и эксплуатацией изделия. Уход проводится только протиранием лакированных частей, стекол и пластмасс с помощью специальных очистительных средств. Завод-изготовитель рекомендует использовать средства серии RAVAK ANTICALC. RAVAK ANTICALC CONDITIONER - средство, которое обновляет и поддерживает все свойства защитного слоя RAVAK ANTICALC. RAVAK CLEANER - служит для устранения старых загрязнений со стекла, поверхностей рам душевых уголков, эмалированных и акриловых ванн, раковин и смесителей; RAVAK DESINFECTANT - специальное очистительное средство с ярко выраженным антибактериальным и противогрибковым действием. Завод-изготовитель оставляет за собой право модернизации изделия. Гарантийный срок - 24 месяцев с момента продажи. Всю более подробную информацию относительно монтажа, эксплуатации и ухода за изделием Вы получите у продавцов.

OOO RAVAK ru, ul. Priorova 24, stroenie 2, Moskva 125 130 tel./fax: +7 095 450 91 34, +7 095 450 12 77
e-mail: ravak@inbox.ru, www.ravak.com

1. -2. Marque claramente la posición en la pared. Retire los perfiles de fijación de la mampara usando estos para marcar los agujeros para los tacos.
3. Taladre los agujeros y suavemente coloque dentro los tacos de diámetro 8 mm. Cuidado con las instalaciones eléctricas, de agua y de gas que pueden existir dentro de la pared
4. Atornille los perfiles en la pared usando tornillos (madera) diámetro 4/40 mm (poniendo el borde redondeado del perfil por hacia afuera)
5. Introduzca la mampara dentro de los perfiles de fijación y verifique el correcto funcionamiento de las puertas.
6. Para fijar la mampara con los perfiles de fijación atornille los con tornillos diámetro 3,5/13 mm habiendo perforado anteriormente el marco de la mampara en el mismo agujero del perfil de fijación.
7. -8. El panel de poliéstero está protegido por una hoja fina. ¡Quite esta hoja antes del primer uso de la mampara!

¡ATENCIÓN!

Para el mantenimiento de las mamparas no se pueden usar detergentes abrasivos (por ejemplo pastas afiladas) ni productos químicos agresivos (por ejemplo disolventes, acéto no etc.) El fabricante no se hace responsable de los daños causados por un incorrecto montaje, uso o mantenimiento del producto. El mantenimiento se realiza solamente con la limpieza de las partes barnizadas, vidrios y de plásticos empleando detergentes especializados. El productor recomienda el uso de la gama de detergentes **RAVAK ANTICALC: ACONDICIONADOR (ACTIVADOR)** que sirve para mantener en perfecto estado todas las cualidades de la capa protectora **RAVAK ANTICALC. RAVAK CLEANER: LIMPIADOR RAVAK** detergente que sirve para la eliminación de suciedades de la superficie del cristal, marcos de la mampara, de bañeras esmaltadas y acrílicas, lavabos y grifos. **RAVAK DESINFECTANT: DESINFECTANTE RAVAK** detergente especial con efectos antimohos y antibacteria. El fabricante se reserva el derecho de innovaciones. Otorgando plazo de garantía de 24 meses desde el día de la venta. Más informaciones sobre el montaje, uso y mantenimiento dirigiéndose a su vendedor.

1. - 2. Enlevez les profils de fixation du produit, placez les contre l'endroit marqué sur le mur et dessinez les orifices pour la fixation.
 3. Forez et insérez les goujons de Ø 8mm. Attention aux conduites d'électricité, d'eau et de gaz sous le crépi.
 4. Vissez les profils contre le mur à l'aide des vis Ø 4/40mm (le bord arrondi du profil du côté extérieur du récepteur de douche).
 5. Posez le produit dans les profils de fixation et contrôlez le fonctionnement correct de la porte.
 6. Forez le cadre avec les profils selon les orifices préparées dans les profils et vissez les ensemble avec les vis taraudeuses Ø 3,5/13mm.
- Pour coller et luter, le fabricant recommande d'utiliser le mastic silicone RAVAK PROFESSIONAL. En utilisant une autre sorte de mastic, le danger existe, qu'il coule autour du récepteur de douche et la cabine.
7. - 8. Le verre en polystyrène est protégé par un film fin. Enlevez ce film avant la première utilisation de la cabine de douche!

REMARQUEZ!

Il est interdit d'utiliser des moyens abrasifs mécaniques pour le maintien (par exemple des pâtes abrasifs) et non plus des produits chimiques agressifs (par exemple des dissolvants, l'acétone, etc.). Le fabricant n'est pas responsable pour les dommages causés par l'utilisation, le montage ou le maintien incorrecte du produit. Le maintien se fait seulement en essuyant les éléments laqués, les cristaux et les parties synthétiques en utilisant un produit nettoyant spécialisé. Le fabricant recommande les produits RAVAK ANTICALC: RAVAK ANTICALC CONDITIONER est un produit, qui parfaitement renouvelle et maintient toutes les propriétés demandées de la couche superficielle de protection RAVAK ANTICALC, RAVAK CLEANER est utilisé pour l'écart de saletés vieilles et enséchées de la surface du crystal, du cadre de la cabine de douche, de baignoires synthétiques et émaillées, de lavabos et des robinets de conduite d'eau, RAVAK DESINFECTANT est un produit nettoyant spécial avec des effets anti-bactériels et anti-moisissure explicites. Le fabricant se réserve le droit d'innovation du produit. La période de la garantie est 24 mois à partir du jour de vente. Vous pouvez obtenir toutes informations détaillées sur le montage, l'utilisation et le maintien chez votre vendeur.

RAVAK a.s., Obecnická 285, 261 01 Příbram 1, ČR tel.: 318 427 111, 318 427 200
fax: 318 427 269, 318 427 278, e-mail: info@ravak.cz www.ravak.com

1. Vaňové i sprchové steny sú konštrukčne vhodné, odlišujú sa iba výškou. Deliaca stena je vhodná k vymedzeniu alebo uzavretiu priestoru hlavne v soc. zariadeniach, ako vhodný konštrukčný a architektonický prvok pre doplnenie rady výrobkov RAVAK.
2. Odobrať z rámu osadzovací profil a priložiť na stenu alebo plochu, kde má byť stena upevnená. Profil vyrovať do zvislej polohy a podľa predvŕtaných otvorov označiť miesta upevnenia.
3. Vyvŕtať otvory a zľahka naklepnúť hmoždinky Ø 8 mm (do drevených konštrukcií predvŕtať otvor pre vrut Ø 4/40 mm).
4. - 5. Priskrutkovať „U“ profil (zaoblenou hranou von) vruty Ø 4/40 mm.
6. Do „U“ profilu nasunúť rám deliacej steny a vyrovať do optimálnej polohy.
7. Podľa predvŕtaných otvorov v profile vyvŕtať otvory Ø 2,6 mm do rámu a zoskrutkovať rám s osadzovacím profilom skrutkami Ø 3,5/13 mm. Podľa potreby je možné upevniť deliacu stenu k podlahe alebo ďalším objektom v interieri priskrutkovaním cez rám. Vo vlhkom prostredí sa doporučuje styk rámu s podlahou utesniť silikónovým tmelom.

NEPREHLIADNITE!

Na údržbu nesmú byť používané mechanické abrazívne prostriedky (napr. brúsne pasty), ani agresívne chemikálie (napr. rozpúšťadlá, aceton a pod.). Výrobca nezodpovedá za škody spôsobené nesprávnou montážou, používaním alebo ošetrovaním výrobku. Údržba sa prevádza len utieraním lakovaných dielov, skiel a plastov len špeciálnymi čistiacimi prostriedkami. Výrobca odporúča radu RAVAK ANTICALC: RAVAK ANTICALC CONDITIONER - je prípravok, ktorý dokonale obnovuje a udržuje všetky požadované vlastnosti povrchovej ochrannej vrstvy RAVAK ANTICALC; RAVAK ANTICALC CLEANER - slúži na odstránenie starých a zašlých nečistôt z povrchu skla, rámu sprchových kútov, smaltovaných a akrylátových vaní, umývadiel a vodovodných batérií; RAVAK DESINFECTANT - je špeciálny čistiaci prostriedok s výraznými antibakteriálnymi a protipliesňovými účinkami. Výrobca si vyhradzuje právo inovovať výrobky. Záručná lehota - 24 mesiacov odo dňa predaja. Všetky podrobné informácie ohľadom montáže, použitia a údržby získate u svojho predajcu.

1. Отделителните стени, както за ваните, така и за душовете, са подобни по конструкция, отличават се единствено според височината си. Отделителната стена е подходяща за ограничаване или затваряне на пространството особено в социални учреждения и е уместен конструктивен и архитектурнически елемент, допълващ серията от продукти RAVAK.
2. Свалете профила за фиксиране от рамката и го поставете до стената или до поръчността, където ще се закрепва стената. Изравнете профила във вертикално положение и според предварително пробитите отвори обозначете местата за прикрепането.
3. Пробийте отвори и леко причукнете щифтовете \varnothing 8 мм (в дървената конструкция предварително пробийте отвор за бурмата \varnothing 4/40 мм).
- 4.-5. Завинтете "U" профила (със заобления ръб навън) посредством бурмите \varnothing 4/40 мм.
6. Към "U" профила наместете рамката на отделителната стена и изравнете до оптимално положение.
7. Според предварително пробитите отвори в профила пробийте отвори с \varnothing 2,6 мм в рамката и я завинтете към профила за фиксиране посредством винтовете \varnothing 3,5/13 мм. Според нуждите можете да прикрепите отделителната стена към пода, евентуално и към други обекти от интериора чрез завинтване през рамката. Във влажни помещения се препоръчва мастото на допир на рамката с пода да се уплътни със силикон.
8. Полиестилевото стъкло е защитено с тънко фолио. Свалете тава фолио преди първото използване на душ-кабината!

ДА НЕ СЕ ПРЕНЕБРЕГВА!

Да не се използват механически абразивни препарати (напр. кремове за изтъргване) нито агресивни химикали (напр. разредители, ацетон и др.) при поддръжката. Производителят не носи отговорност за повреди, причинени от неправилно монтиране, неправилна употреба или поддръжане на продукта. Производителят препоръчва продуктите RAVAK ANTICALC: **RAVAK ANTICALC CONDITIONER** е препарат, който възстановява и поддържа перфектно всички очаквани качества от повърхностите предпазни пластове RAVAK ANTICALC; **RAVAK CLEANER** служи за отстраняване на стари и засъхнали нечистотии от повърхността на стъклото, рамките на душ кабините, емайлираните и акрилните вани, умивалниците и водните батерии; **RAVAK DESINFECTANT** е специален препарат за чистене с изразен антибактериален ефект и ефект спешу плесента. Производителят си запазва правото за усъвършенстване на продуктите. Гаранционният срок е 24 месеца от датата на продажбата. Всякава подробна информация относно монтажа, употребата и поддръжката ще получите от своя продавач.

Как да се постъпва с материала от опаковката и с продукта след изтичането на живота му:

Употребяйте части от опаковката, напр. картонът, лепенките или РЕ фолиото употребете сами или ги предайте за по-нататъшно използване или рециклиране. Неупотребяйте части от опаковките и от продукта след изтичане на техния живот е необходимо да се обезвредят по безопасен начин според действащия закон за отпадъците. След изтичането на живота на продукта предайте използваемите му части (напр. метали) за по-нататъшна употреба и рециклиране според местните възможности.

OOO RAVAK ru, ul. Piorova 24, stroenie 2, Moskva 125 130 tel./fax: +7 095 450 91 34, +7 095 450 12 77
e-mail: ravak@inbox.ru, www.ravak.com

1. Pereții despărțitori pentru căzi și dușuri sunt identici din punct de vedere al construcției, diferă doar prin înălțimea totală. Peretele despărțitor este pretează bine pentru delimitarea sau închiderea unor spații în grupurile sanitare, fiind un element de construcție și arhitectonic potrivit pentru completarea seriei produselor RAVAK.
2. Scoateți profilul de montaj din rama și așezați-l pe peretele sau spațiul unde urmează să fie fixat peretele. Ajustați profilul în poziția verticală și marcați punctele de fixare conform orificiilor găurite.
3. Dați găuri și bateți ușor diblurile de 8 mm (în construcțiile de lemn, întâi se vor găuri orificii pentru șuruburile pentru diblurile de 4/40 mm).
- 4.- 5. Fixați profilul „U” (cu muchia ovală către exterior) cu șuruburi pentru dibluri de 4/40 mm.
6. Introduceți rama peretelui despărțitor în profilul „U”, ajustându-o în poziție optimă.
7. Dați găuri de 2,6 mm în rama corespunzător găurilor existente în profilul de montaj. Fixați rama cu profilul de montaj folosind șuruburi de 3,5x13mm. Dacă este nevoie, peretele despărțitor poate fi fixat pe podea, eventual pe alte obiecte din interior, înșurubându-l cu rama. În mediul umed se recomandă etanșarea spațiului dintre ramă și pardoseală cu silicon.

IMPORTANT!

La întreținerea nu trebuie folosite mijloace mecanice abrazive (de ex.: paste abrazive) nici substanțe chimice agresive (de ex.: dizolvanti, acetonă etc.). Producătorul nu este responsabil pentru daunele provocate de folosirea, instalarea sau întreținerea incorectă a produsului. Întreținerea se face numai prin ștergerea pieselor lăcuite, a geamurilor și a pieselor din plastic cu ajutorul produselor speciale de curățare. Producătorul recomandă folosirea produselor din gama RAVAK ANTICALC: RAVAK ANTICALC CONDITIONER - este un produs care reînnoiește și păstrează perfect calitățile stratului de protecție RAVAK ANTICALC; RAVAK CLEANER - înlătură depunerile vechi și uscate de pe suprafețele din sticlă, ramele cabinetelor de duș, căzile emailate sau din acrilat, chiuvete și batерii; RAVAK DESINFECTANT - este un preparat special de lustruire cu efecte antibacteriene și antifungice. Producătorul își rezervă dreptul să inoveze produsul. Produsul este garantat 24 de luni de la data vânzării. Pentru mai multe informații privind asamblarea, instalarea, folosirea și întreținerea, vă rugăm să contactați agentul de vânzări local.

Utilizarea ambalajului și a produsului după expirarea perioadei de funcționare:

Părțile re folosibile ale ambalajului, de ex.: carton sau folie PE pot fi reutilizate în scop personal sau oferite unei terțe persoane sau reciclate. Părțile componente ale ambalajului și ale produsului care nu pot fi re folosite după expirarea perioadei de funcționare, trebuie lichidate într-un mod ecologic conformi normelor în vigoare privind deșeurile. După expirarea perioadei de funcționare oferiți componentele re folosibile (de ex.: metale) spre recuperare și reciclare după uzanțele locale.

1. Dělicí stěny vanové i sprchové jsou konstrukčně schodné, liší se pouze celkovou výškou. Dělicí stěna je vhodná k vymezení nebo uzavření prostorů zejména v sociálních zařízeních, jako vhodný konstrukční a architektonický prvek k doplnění řady výrobků RAVAK.
2. Sejmout z rámu ustavovací profil a přiložit jej na stěnu nebo plochu, kde má být stěna upevněna. Profil vyrovnat do svislé polohy a podle předvrtaných otvorů označit místa upevnění.
3. Vyvrtat otvory a lehce naklepnout hmoždinky $\varnothing 8$ mm (do dřevěných konstrukcí předvrtat otvor pro vrut $\varnothing 4/40$ mm).
- 4.-5. Přišroubovat "U" profil (zaoblenou hranou vně) vruty $\varnothing 4/40$ mm.
6. Do "U" profilu nasunout rám dělicí stěny a vyrovnat jej do optimální polohy.
7. Podle předvrtaných otvorů v profilu vyvrtat otvory $\varnothing 2,6$ mm do rámu a sešroubovat rám s ustavovacím profilem šrouby $\varnothing 3,5/13$ mm. Podle potřeby je možné upevnit dělicí stěnu k podlaze, případně k dalším objektům v interiéru přišroubováním skrz rám. Ve vlhkém prostředí se doporučuje styk rámu s podlahou těsnit silikonovým tmelem.

NEPŘEHLÉDNĚTE!

Pro údržbu nesmí být používány mechanické abrasivní prostředky (např. brusné pasty) ani agresivní chemikálie (např. rozpouštědla, aceton a pod.). Výrobce neodpovídá za škody způsobené nesprávnou montáží, používáním nebo ošetřováním výrobku. Údržba se provádí pouze otíráním lakovaných dílů, skel i plastů za použití specializovaných čistících prostředků. Výrobce doporučuje řadu RAVAK ANTICALC: **RAVAK ANTICALC CONDITIONER** - je přípravek, který dokonale obnovuje a udržuje všechny požadované vlastnosti povrchové ochranné vrstvy RAVAK ANTICALC; **RAVAK CLEANER** - slouží na odstranění starých a zašlých nečistot z povrchu skla, rámu sprchových koutů, smaltovaných i akrylátových van, umyvadel a vodovodních baterií; **RAVAK DESINFECTANT** - je speciální čistící prostředek s výraznými antibakteriálními a protiplísňovými účinky.

Výrobce si vyhrazuje právo inovace výrobku. Záruční lhůta je 24 měsíců ode dne prodeje. Veškeré podrobné informace ohledně montáže, použití a údržby získáte u svého prodejce.

Nakládání s obalovým materiálem a s výrobkem po skončení životnosti:

Využitelné složky obalu, např. karton, lepenku nebo PE folii využijte sami nebo nabídněte k dalšímu využití či recyklaci. Nevyužitelné složky obalů a výrobku po skončení jeho životnosti je nutné zneškodňovat bezpečným způsobem dle platného zákona o odpadech. Po skončení životnosti výrobku nabídněte využitelné složky (např. kovy) k dalšímu využití a recyklaci způsobem v místě obvyklým.

RAVAK a.s., Obecnická 285, 261 01 Příbram 1, ČR tel.: 318 427 111, fax: 318 427 269
e-mail: info@ravak.cz www.ravak.com, www.ravak.cz

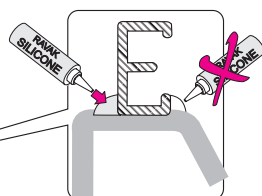
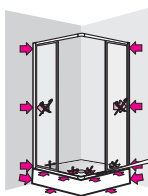
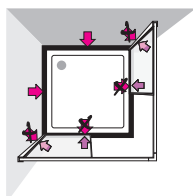

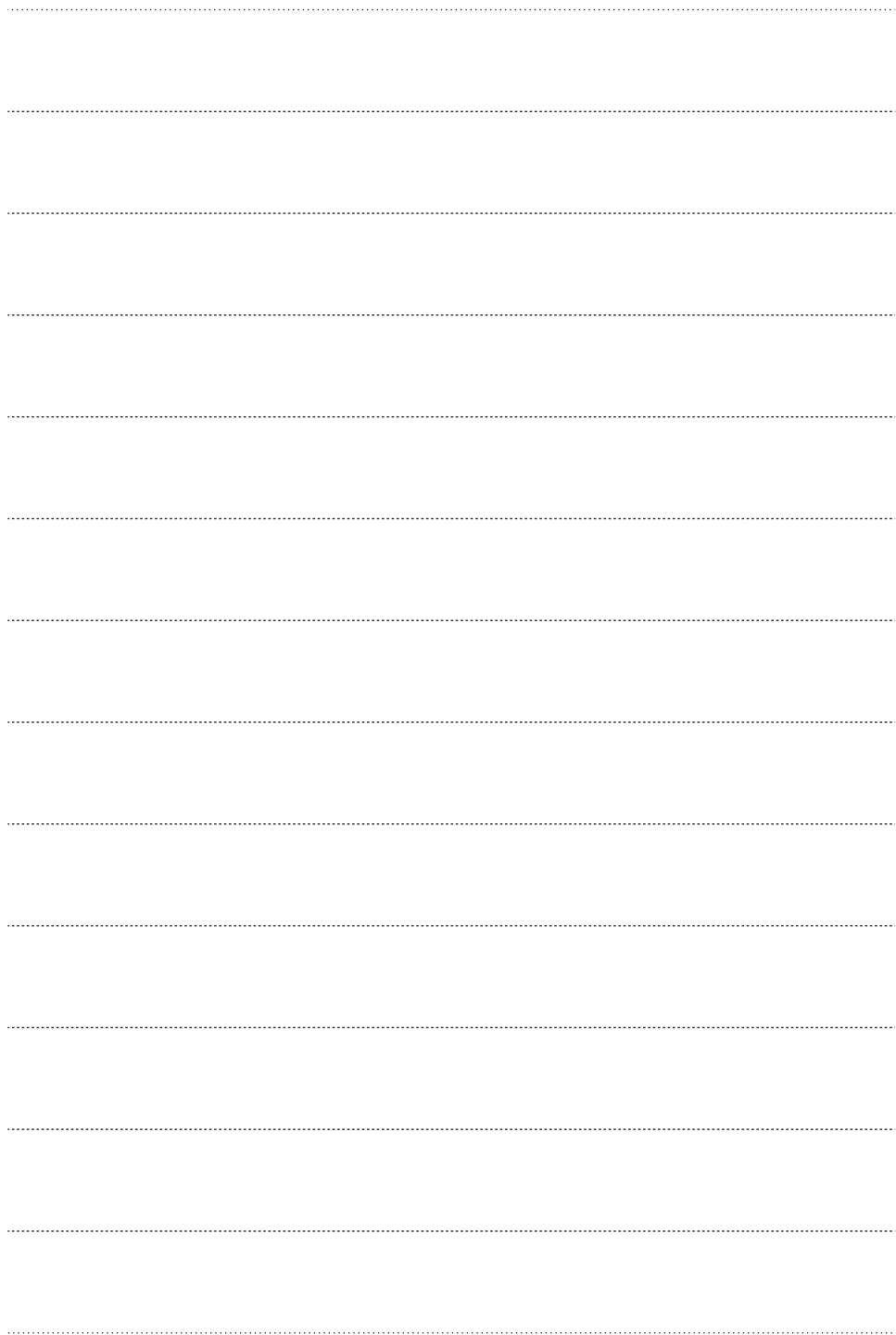

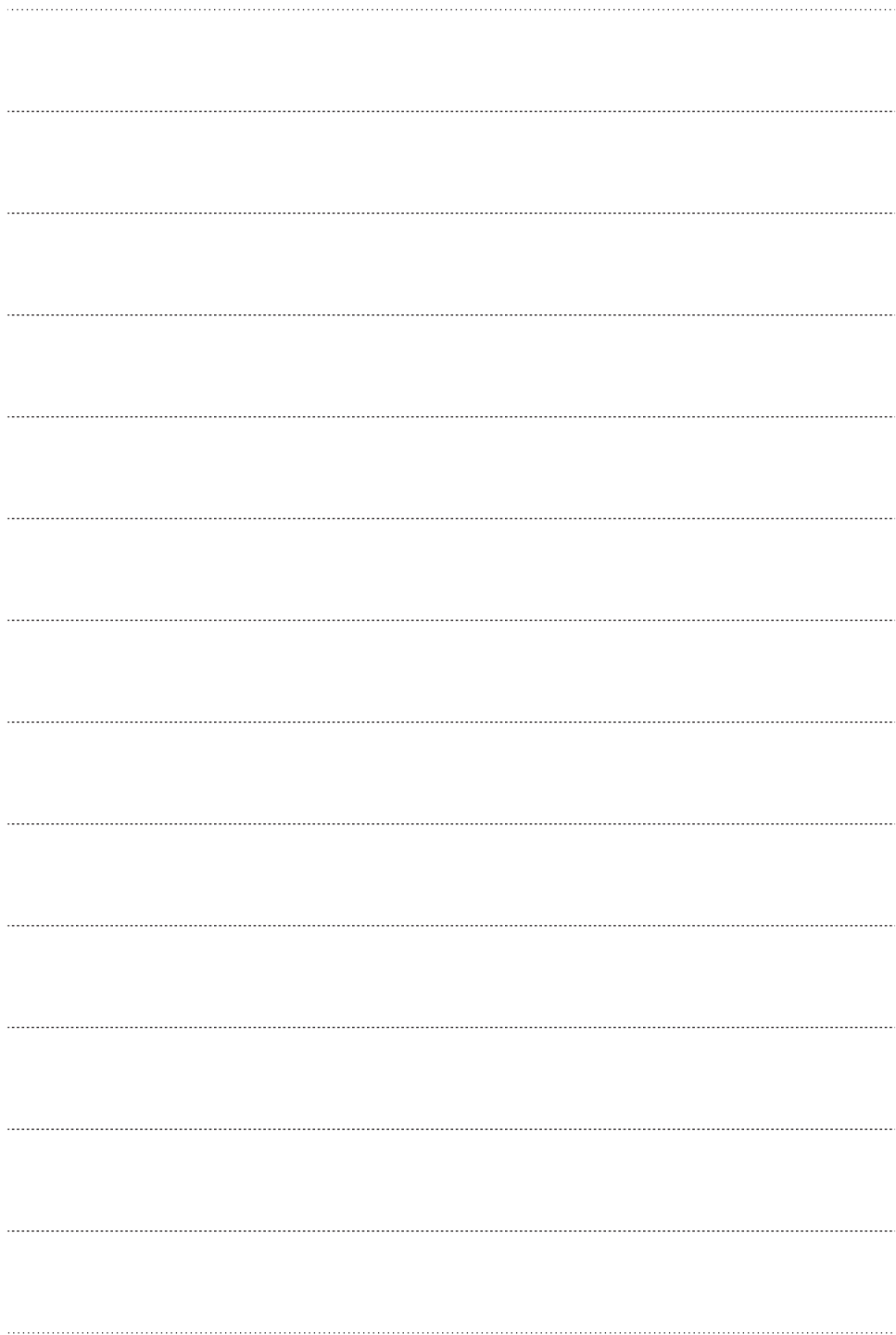



RAVAK a.s., Obecnická 285, 261 01 Příbram I
tel.: +420 318 427 200, 318 427 111 fax: +420 318 427 269
e-mail: info@ravak.cz, www.ravak.com

Version: 05 / 2006