

ABRAZADERA ARA

Abrazadera de derivación Serie ARA®

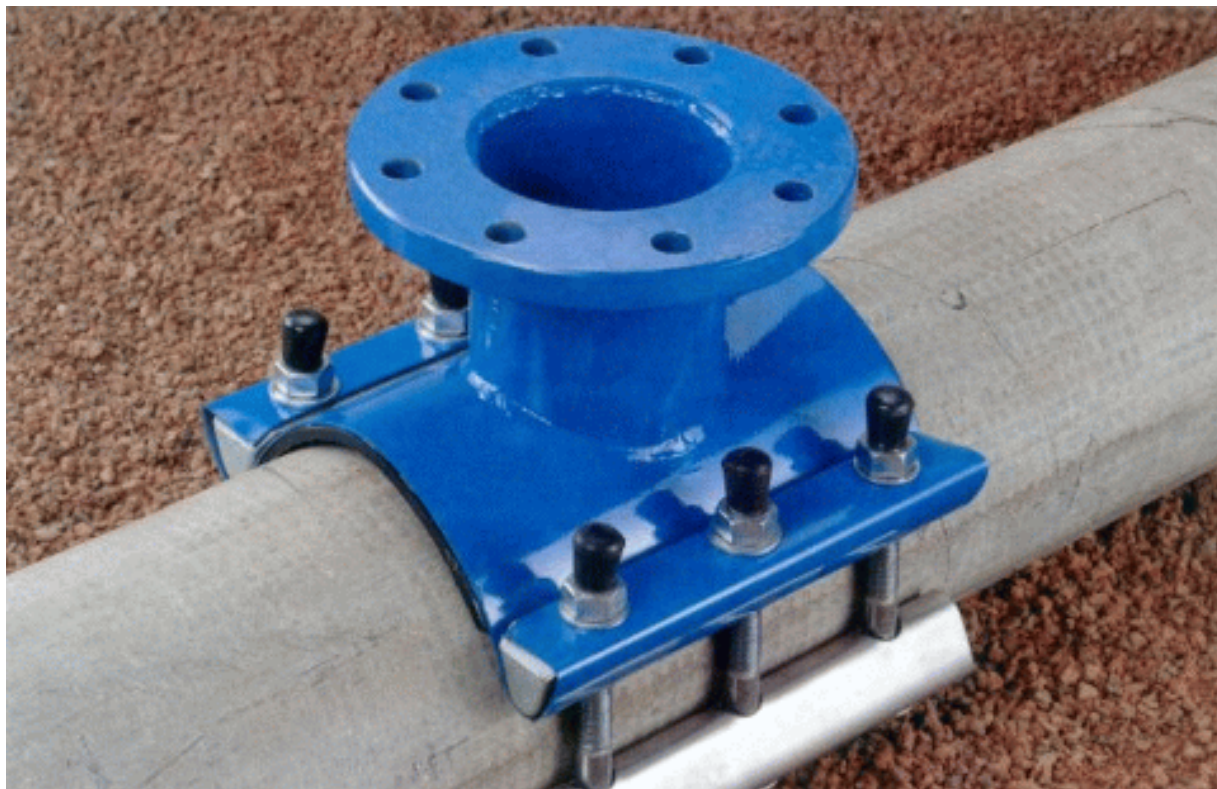

Las abrazaderas de la Serie **ARA®** se emplean para la realización de ramales, con o sin carga, sobre tuberías de fundición gris, fundición dúctil, acero, PVC, PE, fibrocemento, poliéster, gres, etc.

Las abrazaderas **ARA®** se fabrican exclusivamente bajo pedido, siendo imprescindible que se indique el diámetro exterior de la tubería sobre las que van a ser instaladas.

Las abrazaderas **ARA®** se fabrican en acero inoxidable (ver especificaciones de materiales en el reverso).



ABRAZADERA ARA

ESPECIFICACIONES DE MATERIALES:

<i>Brida de acoplamiento:</i>	DIN 2576, PN 10/16 Revestimiento con pintura color azul
<i>Tubo de conexión:</i>	Acero inoxidable, AISI 304
<i>Chapa abrazadera:</i>	Acero inoxidable, AISI 304
<i>Piezas de refuerzo:</i>	Fundición nodular EN-GJS-400-15, s/ UNE EN 1563 Zincado s/ UNE 112-036
<i>Junta de estanquidad:</i>	Goma gas grabada, NBR s/ UNE 53-591
<i>Junta tórica:</i>	NBR, s/ UNE 53-591
<i>Varilla junta tórica:</i>	Acero inoxidable, AISI 304
<i>Tornillería:</i>	Acero al carbono, calidad 5.6 Zincado s/ UNE 112-036
<i>Capuchón de protección:</i>	PVC

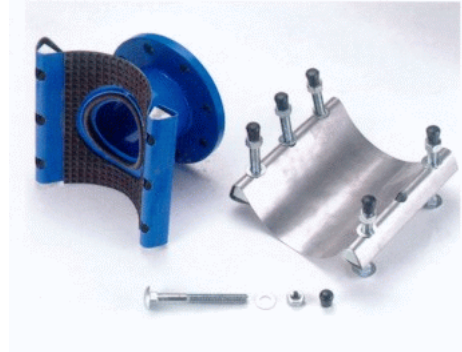

ESPECIFICACIONES TÉCNICAS:

<i>Presión máxima:</i>	10 bar (para agua, hasta 300 mm de diámetro) Para presiones superiores, consultar.
------------------------	---

TABLA DE MEDIDAS DISPONIBLES:

Las abrazaderas de la Serie **ARA**® están disponibles con salidas standard de DN50, DN65, DN80, DN100, DN125, DN150 y DN200.

MONTAJE:

Con la abrazadera **ARA**® es posible efectuar ramales de hasta 200 mm de diámetro,

- sin interrumpir el suministro
- con menos obra civil
- de forma rápida y más económica

Para la perforación, instalar la abrazadera sobre la tubería y perforar (con una válvula de cierre intercalada si la perforación se realiza en carga), a través de la máquina de perforar **CT-BP 480**. Para instrucciones relacionadas con la máquina de perforar, remitirse al catálogo correspondiente.

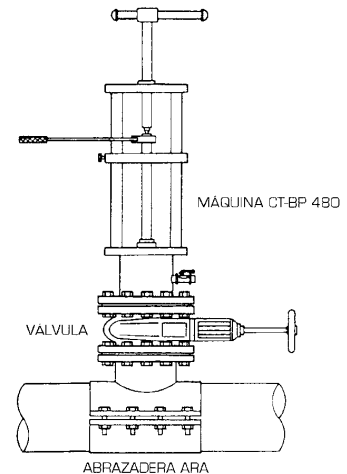

ACUSTER S.A.

Juan de la Cierva, 1; Políg. Ind. N° 1
08960 SANT JUST DESVERN (Barcelona) - SPAIN
Tel. + 34 93 470 30 70 - Fax+34 93 473 00 77
<http://www.acuster.com> e-mail: mail@acuster.com



La información proporcionada en esta publicación, está sujeta a cambios sin previo aviso.

Publicación: FC-13-IP01
Edición: Marzo 2000
Revisión: N° 0