

Carril para regleta industrial FAI
Rail for industrial batten FAI

CARRIL TIRA CONTINUA SOL CA

CONTINUOUS STRIP RAIL

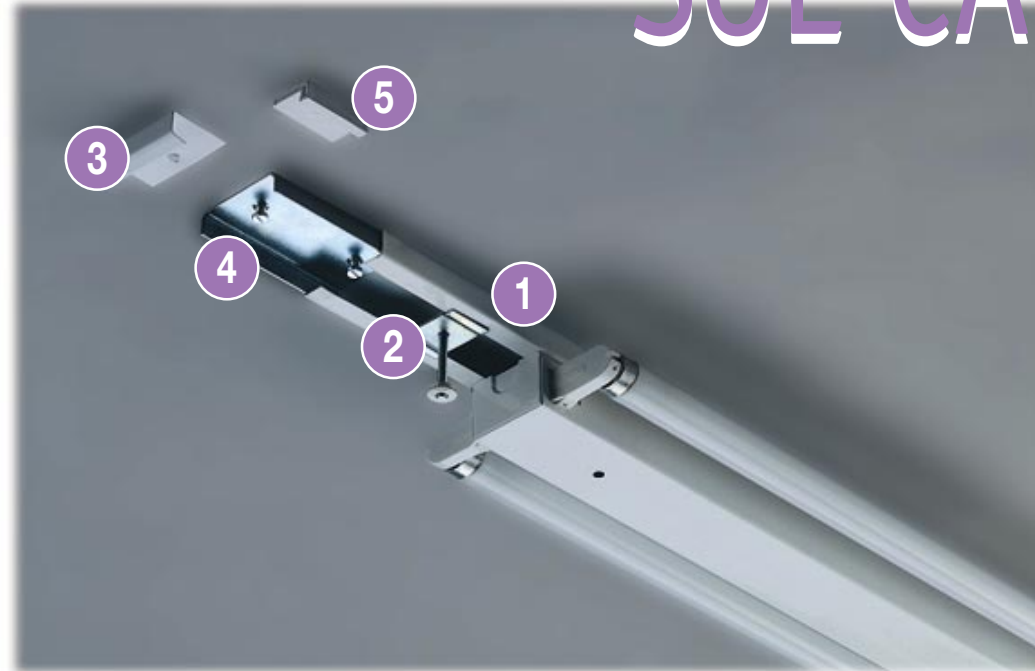

Fabricados en chapa de acero y pintados en blanco, permite ensamblar fácilmente tiras continuas de regletas, permitiendo llevar en su interior el cableado.

Made from steel sheet which is painted white. Allows for easy mounting of battens in continuous lines and for concealing the wiring.

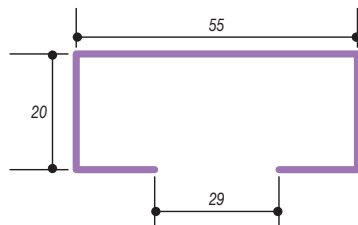

MOD.			
MOD			
(1) 3070		Línea de carril de 3,070 m.	Rail strip 3,070 m.
(1) 3714		Línea de carril de 3,714 m.	Rail strip 3,714 m.
(2) (Soporte) x 2	(Support) x 2*	Soporte de carril	Rail support
(3) (tapa final)	(End cap)	Tapa final de carril	Rail end cap
(4) (Empalme)	(Joint)	Empalme de carril	Rail joint
(5) (Pieza de alineación) x 2	(Align. piece) x 2**	Pieza de alineación	Alignment piece
20		Tapa ciega de 18 w.	Trim shield 18 w.
40		Tapa ciega de 36 w.	Trim shield 36 w.
65		Tapa ciega de 58 w.	Trim shield 58 w.
100		Tapa ciega de 1 m.	Trim shield 1 m.

* Dos soportes por regleta. *Two supports per batten.*

** Dos piezas de alineación por unión. *Two align pieces per joint.*