

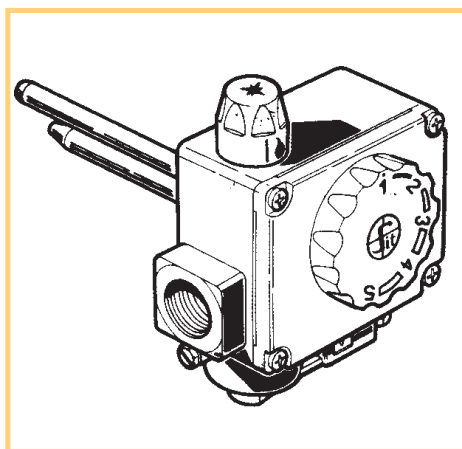

Válvula multifuncional de seguridad termoeléctrica

- Regulador de temperatura ON-OFF.
- Regulador de presión.
- Dispositivo de exclusión RP para el funcionamiento con GLP.
- Limitador de sobre temperatura.
- Regulador del caudal del gas en el piloto.
- Toma de presión entrada-salida.
- Mando de 3 posiciones.
- Mando de la regulación de la temperatura.



CODIGO : 0.610.001

•Entrada:	1/2" GJ
•Salida:	1/2" GJ
•Conexión brida termostato:	3/4" GJ
•Campo de trabajo del termostato:	30-70 °C
•Taratura del termostato:	70 °C
•Temperatura de intervención ECO:	92 °C
•Regulador de presión:	3-18 mbar
•Racor bicono para tubo piloto:	Ø 6 mm
•Conexión del termopar:	M9x1

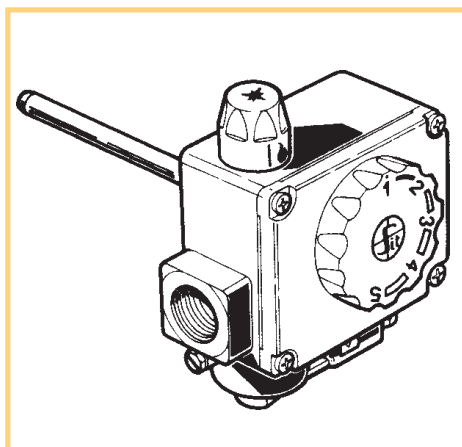

CODIGO : 0.610.003

•Entrada:	1/2" GJ
•Salida:	1/2" GJ
•Conexión brida termostato:	3/4" GJ
•Campo de trabajo del termostato:	30-70 °C
•Taratura del termostato:	70 °C
•Temperatura de intervención ECO:	/
•Regulador de presión:	3-18 mbar
•Racor bicono para tubo piloto:	Ø 6 mm
•Conexión del termopar:	M9x1

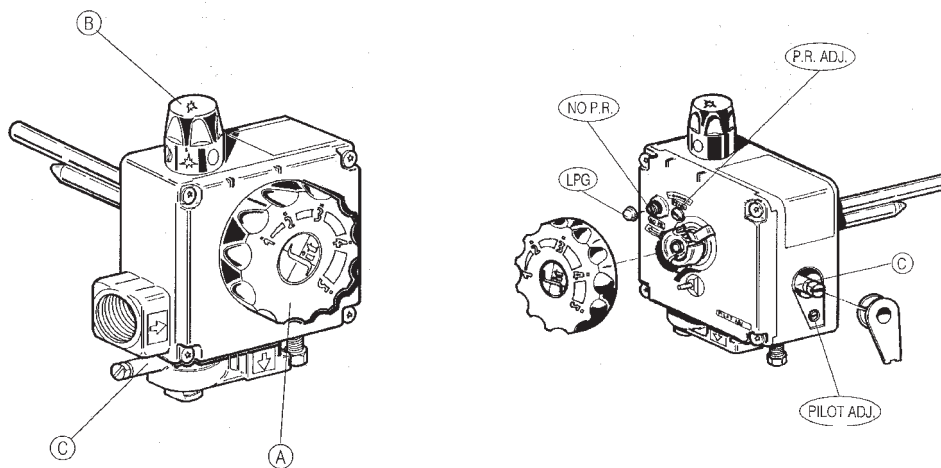

Esquema de funcionamiento

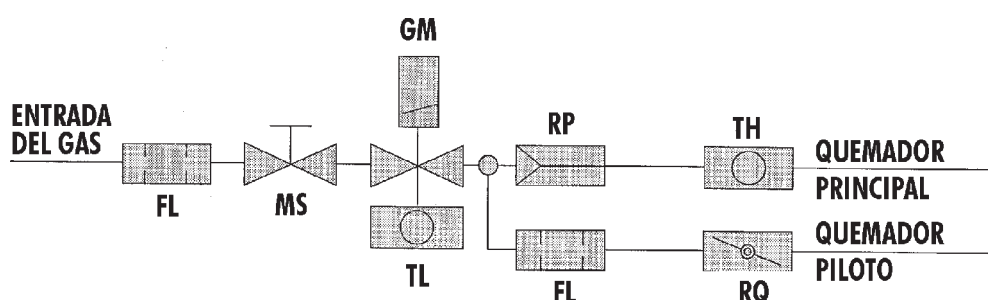

Datos técnicos

Los datos técnicos aquí descritos se refieren a la normativa EN 126 "Dispositivos multifuncionales para aparatos de gas".

Grupo	2
Temperatura ambiente de utilización	0-80 °C
Presión máxima de entrada del gas	50 mbar
Dispositivo de detección de la llama (alimentado de termopar SIT serie 200 o 290)	
* Tiempo de encendido	< 10 s
* Tiempo de apagado	< 60 s
* Número de ciclos previstos	5.000
Dispositivo manual de apagado	
Número de ciclos previstos	5.000
Posición de montaje	indistinta
Conexión del gas	
* Entrada	Rp 1/2 ISO 7
* Salida	Rp 1/2 ISO 7 (sobre demanda 0.75-18 UNS 2B)
Conexión del agua	Rc 3/4 ISO 7 (sobre demanda 3/4 NPT)
Familia de gas	I, II y III
Regulador de presión	Clase B
Campo de fijación de la presión de salida	3-18 mbar (sobre demanda otras versiones)

Características de regulación del termostato

Las características de regulación del termostato de regulación tipo "todo o nada" y limitados son como siguen:

TERMOSTATO DE REGULACION

Campo termostático

30-70 °C

35-75 °C

40-80 °C

sobre demanda: diferencial $\alpha < 11$ °C

TERMOSTATO DE SEGURIDAD

Temperatura de intervención

92 °C

Diferencial (α)

< 14 °C

< 14 °C

< 14 °C

Diferencial (α)

< 30 °C

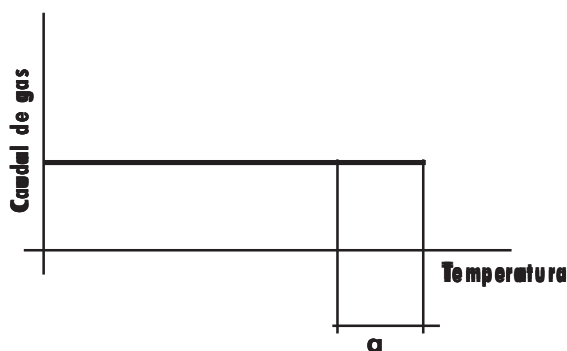

Caudal de gas

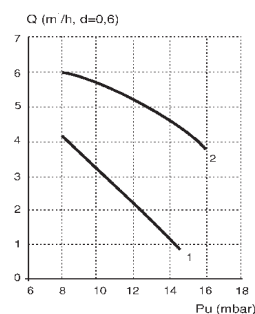
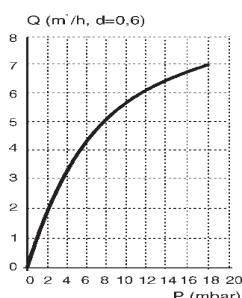

Caudal de gas Q en función de la caída de presión Δp entre entrada y salida con mando en posición 5 y bulbo frío.

Standard

I Familia (d=0.45)	$Q = 4.3 \text{ m}^3/\text{h}$	$\Delta p = 5 \text{ mbar}$
II Familia (d=0.6)	$Q = 3.7 \text{ m}^3/\text{h}$	$\Delta p = 5 \text{ mbar}$
III Familia (d=1.7)	$Q = 4.6 \text{ m}^3/\text{h}$	$\Delta p = 5 \text{ mbar}$

Caudal regulado Q en función de la presión de salida P_u con mando en posición 5 y bulbo frío según norma EN 88.

Curva	Tipo gas	Campo de presión de entrada		
		Nominal	Máx.	Mín.
1	2H	18	23	15
2	2L	25	30	20

Funcionamiento

Encendido de la llama piloto

Pulsar y girar la llave de comandos "B" en posición piloto . Pulsar el botón y encender la llama piloto manteniendo el botón presionado durante algunos segundos (Fig. 1). Soltar el botón y verificar que la llama piloto sigue encendida (Fig. 2). En caso de apagado, repetir la operación de encendido.

Encendido del quemador principal

Pulsar y girar el botón de comandos hasta la posición correspondiente al símbolo "1". Al soltar, el botón vuelve a la posición ON . Girar el botón de selección de la temperatura "A" hasta el punto correspondiente a la temperatura deseada (Fig. 3).

Posición piloto

Para mantener el quemador piloto apagado y la llama piloto encendida, pulsar y rotar el botón de comandos en posición piloto .

Apagado

Girar el botón de comandos hasta la posición OFF .

ATENCIÓN: Después de haber efectuado el apagado, esperar al menos dos minutos antes de repetir la operación de encendido para así permitir al dispositivo de detección de la llama retornar a la posición de seguridad.

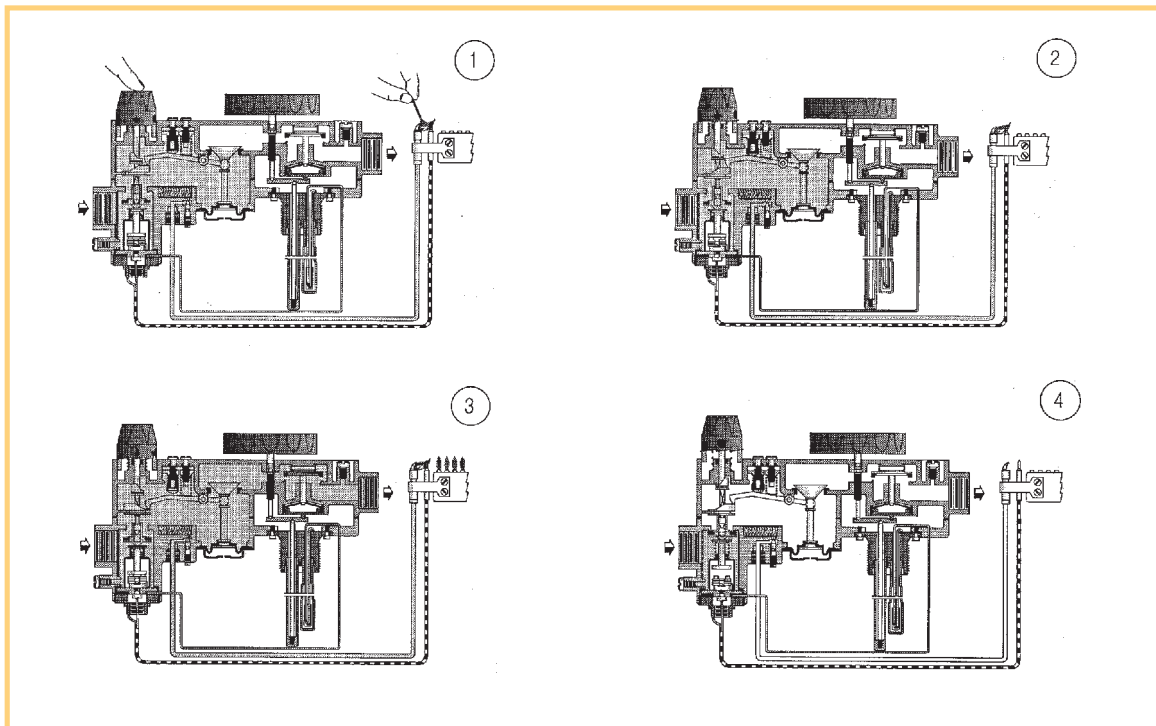

Instalación

AC3 610 está fabricada según la norma de seguridad vigente.

La instalación de la válvula sobre los aparatos de utilización, se verifica según la norma específica de dichos aparatos. La válvula se ha de verificar, según las especificaciones pedidas por el fabricante del aparato, el dispositivo de detección de llama y el tipo de regulación de la presión. Todas las operaciones de instalación, fijación, regulación, deben ser realizadas exclusivamente por personal cualificado en base a las características específicas del aparato de utilización. La válvula no está adaptada para funcionar en el aire ambiente.

Conexión mecánica

Advertencias generales

No forzar el preinto de la carcasa, no desatornillar el tornillo de ensamblaje, no manipular la regulación. Evitar cualquier "shock" (golpe, caída, etc.). Quitar el tapón solo en la instalación. No superar el par de apriete aconsejado. Asegurarse que el flujo del gas sea conforme a la flecha indicada en el cuerpo de la válvula. Evitar que durante la operación de montaje entren en la válvula sustancias extrañas. En particular verificar la limpieza del tubo de entrada y de salida.

No someter la válvula a esfuerzos de flexión superior a 35 Nm y a esfuerzos de torsión superiores a 25 Nm.

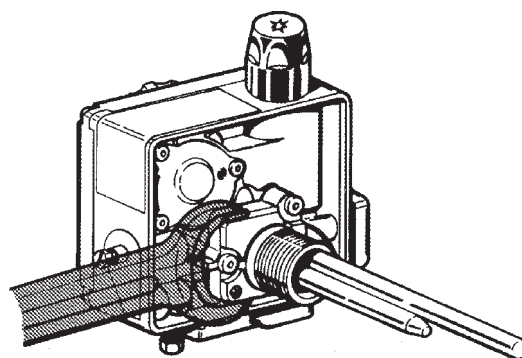

Conexión principal del gas

La conexión se efectúa utilizando tubo de gas roscado Rp 1/2 ISO 7 (sobre demanda la válvula está disponible con salida 0.75-18 UNS 2B)
Par de apriete: 25 Nm.

Conexión agua

La brida de conexión es roscada Rc 3/4 ISO 7 (sobre demanda 3/4 NPT). Adaptar un racord correspondiente. Colocar sobre la rosca de conexión, el material adecuado sellante. Roscar la válvula con una llave fija cogiendo de la conexión a la misma.

Conexión al piloto quemador

Puede ser utilizado tubo de Ø 4 mm, Ø 6 mm, Ø 1/4. Usar racord y bicono de iguales dimensiones. Apretar el racord con par de apriete de 7 Nm.

Conexión del termopar

Empalmar el termopar al grupo magnético verificando que el racord de fijación sea de iguales dimensiones.

Par de apriete: 3 Nm.

Después de haber efectuado la conexión del gas, verificar la estanqueidad y el correcto funcionamiento del aparato.

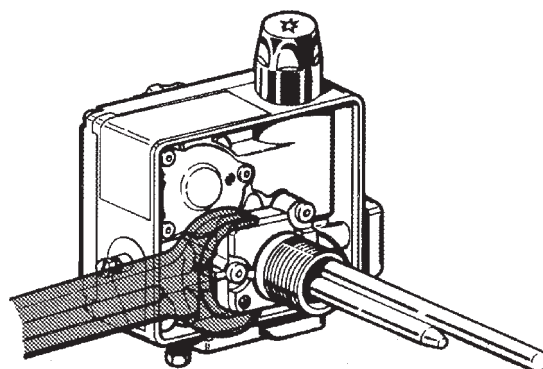

Fijación y regulación

Todas las regulaciones estan hechas en base a las características específicas del aparato. Verificar la presión de entrada y de salida mediante la toma de medida "C" puesta con ese fina. Efectuado el control tapar la capacidad con el tornillo apropiado. Par de apriete aconsejado: 2,5 Nm.

Regulación de la presión de salida

Esta regulación se efectúa con el bulbo termostático frío y el mando en la posición 5.

Extraer el mando de regulación de la temperatura "A" y el tapón protector "LPG".

Verificar que el tornillo de exclusión del regulador de presión "NO P.R." esté girado completamente en sentido contrario.

Girar el tomillo de regulación "P.R. ADJ" en sentido horario para aumentar la presión de la salida del gas.

Puesta fuera de servicio del regulador de presión

Girar completamente el tornillo "NO P.R." en sentido horario.

Regulación del caudal del gas al quemador principal

Girar el tornillo piloto "PILOT ADJ." en sentido horario para disminuir el caudal.

Puesta fuera de servicio de la regulación del caudal al quemador piloto

Girar el tomillo "PILOT ADJ." hasta el final y después, desatornillar de dos giros completos y sellarla con un poco de barniz.

Cambio de la familia o grupo de gas utilizado

Verificar que el aparato sea idóneo para el funcionamiento con la familia o grupo de gas que interesa.

Siguiendo las instrucciones como se indica, regular la presión de salida al valor indicado en el manual de instrucciones de la utilización del aparato.

Con gas de la tercera familia:

Proceder a la exclusión del regulador de presión y de la regulación del caudal de gas al quemador piloto.

IMPORTANTE: Para el bien de toda la operación de fijación y regulación, verificar la estanqueidad del gas y el buen funcionamiento del aparato. En particular, es necesario verificar que a la presión de salida de mínimo y máximo no puede haber falsos encendidos. Una vez efectuada la regulación, aplicar barniz para sellar el tornillo de regulación.

Manutención

La única operación de manutención permitida es la sustitución del grupo magnético.

La operación debe ser llevada a cabo exclusivamente por personal cualificado según las instrucciones suministradas en la parte de recambio.

Partes de recambio AC3

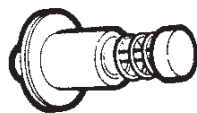
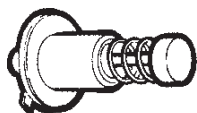

CODIGO	DESCRIPCION
0.006.236	Grupo magnético con conexión E.C.O.
0.006.237	Grupo magnético con conexión E.C.O.
0.916.141	Mando para selección de la temperatura