

Ref. 8740

## Mini Te

Presin de servicio max. PN 16

de fundicin dctil EN-GJS-400-18  
segn EN 1563 (GGG 400 - DIN 1693)  
revestido en epoxy

a pedido:

a) Ref. 8741

con salida central DN 100 (recargo)

b) Ref. 8742

con rosca 1" (recargo)

Bridas segn EN 1092-2

taladro standard DIN 2501 - PN 10

(especificar DIN 2501 - PN 16 en el pedido)

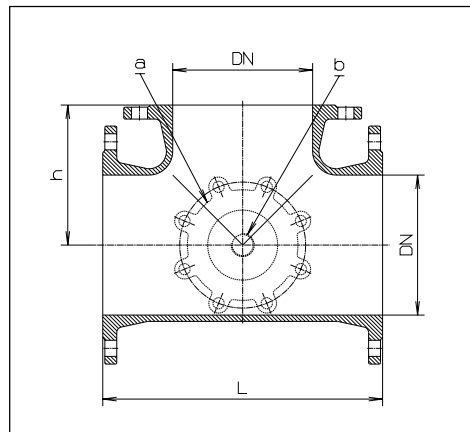

DN	L	h	Peso kg	
200	400	200	45,0	●
250	460	230	66,0	●
300	520	260	86,0	●

Ref. 8520

## Cruz a bridas

TT

Presin de servicio max. PN 16

de fundicin dctil EN-GJS-400-18  
segn EN 1563 (GGG 400 - DIN 1693)  
revestido en epoxy

Bridas medidas EN 1092-2

Taladro standard segn DIN 2501 - PN 10

\* tambin disponible con taladro segn DIN  
2501 - PN 16 (por favor, especificar en el  
pedido)

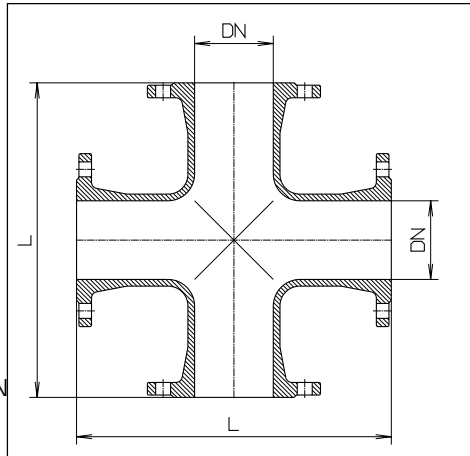

DN	L	Peso kg	
80	360	27,0	●
100	400	34,0	●
125	450	46,0	●
150	500	60,0	●
*200	600	93,0	●

Ref. 8750

## Mini Cruz

Presin de servicio max. PN 16

de fundicin dctil EN-GJS-400-18  
segn EN 1563 (GGG 400 - DIN 1693)  
revestido en epoxy

a pedido:

a) Ref. 8751

con salida central DN 100 (recargo)

b) Ref. 8752

con rosca 1" (recargo)

Bridas segn EN 1092-2

taladro standard DIN 2501 - PN 10

(especificar DIN 2501 - PN 16 en el pedido)

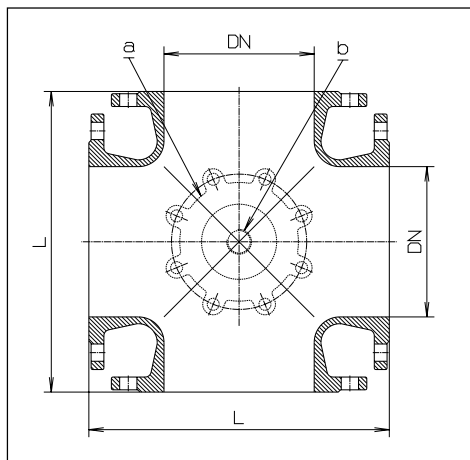

DN	L	Peso kg	
200	400	60,0	●
250	460	91,0	●
300	520	112,0	●
400	700	213,0	●
500	830	352,0	●

# Accesorios para tubena

Ref. 5049

Codo con pie a brida 90°  
N

EN 545 (DIN 28638)

Presin de servicio max. PN 16

de fundicin dctil EN-GJS-400-18  
segn EN 1563 (GGG 400 - DIN 1693)  
revestido en epoxy

Bridas medidas EN 1092-2

Taladro standard segn DIN 2501 - PN 10

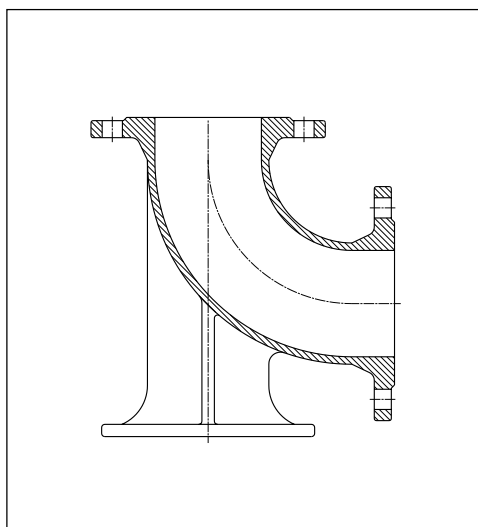

DN	Peso kg	
80	13,40	●
100	16,80	●
150	29,50	●

Ref. 5046

Codo con pie a brida 90°  
con enchufe PVC  
EN-KS 90°

Presin de servicio max. PN 16

de fundicin dctil EN-GJS-400-18  
segn EN 1563 (GGG 400 - DIN 1693)  
revestido en epoxy

Bridas medidas EN 1092-2

Taladro standard segn DIN 2501 - PN 10

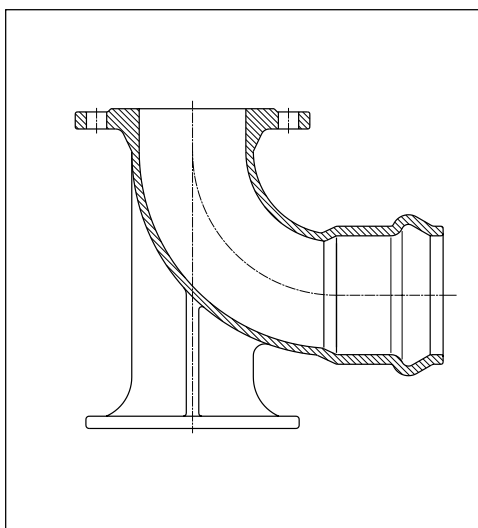

DN	Peso kg	
80	16,50	●
100	19,50	●

Ref. 5045

Codo con pie a brida 90°  
"System 2000", autoblocante  
para tubos PE y PVC

Ref. NL44

Racor manguito para  
montaje

EMS

PN 16

para instalacin posterior vlvulas y racores  
en tuberas de fundicin dctil y gris.

de fundicin dctil EN-GJS-400-18  
segn EN 1563 (GGG 400 -  
DIN 1693) revestido en epoxy

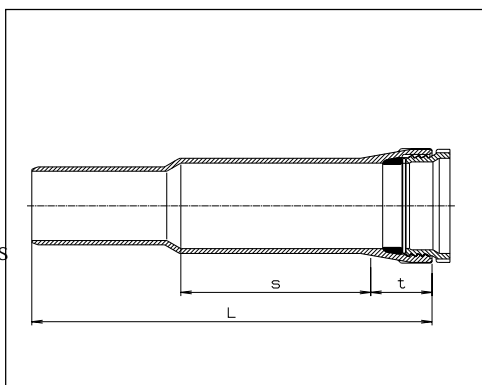

DN	L	t	s	Peso	
80	465	84	155	12,4	●
100	507	88	175	13,4	●
125	550	91	185	19,5	●
150	550	94	185	28,5	●
200	590	100	195	36,5	●