

■ Ménsolas



Ambos complementos están especialmente recomendados para modelo Lumen.

MODELO	MEDIDAS	ACABADO	PRECIO
MEN ESC 090	900 x 360	A. Inox	680 €
MEN 090	900 x 360	A. Inox	425 €

Complementos Campanas

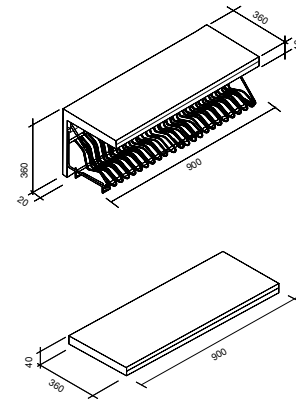

■ Motores

Complementos Campanas

■ Pared

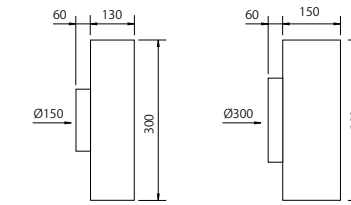
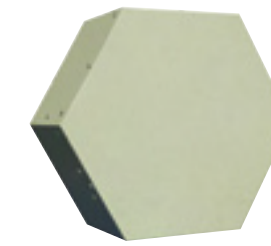

MODELO	INTENS. AMP	POTENCIA W	VELOCIDAD Rpm	CAUDAL M ³ /H	PRES. MÁX PA	Ø TUBO mm	PRECIO
RE-940	0,41	91	2465	940	430	150	480 €
RE-1200	0,67	154	2590	1200	460	200	510 €

■ Intermedio

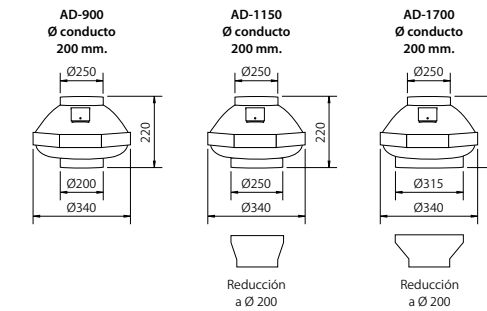

MODELO	INTENS. AMP	POTENCIA W	VELOCIDAD Rpm	CAUDAL M ³ /H	PRES. MÁX PA	Ø TUBO mm	PRECIO
AD-900	0,78	180	2580	900	470	200	328 €
AD-1150	0,75	170	2630	1150	495	250	340 €
AD-1700	1,20	280	2320	1700	680	315	555 €

■ Traseras Campanas

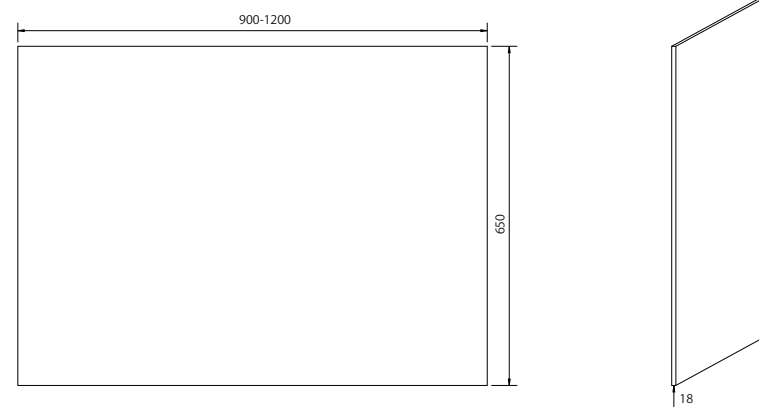

NOVEDAD



Acero inox

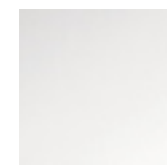

Aluminio

MODELO	MEDIDAS	ACABADO	PRECIO
6590	650 x 900	Acero satinado	150 €
6512	650 x 1200	Acero satinado	175 €
6090-1	600 x 900	Aluminio	150 €
6590-1	650 x 900	Aluminio	150 €
6512-1	650 x 1200	Aluminio	175 €

Para medidas diferentes a las de las tablas o especiales consultar tarifa **Bautek**.

■ Tejado

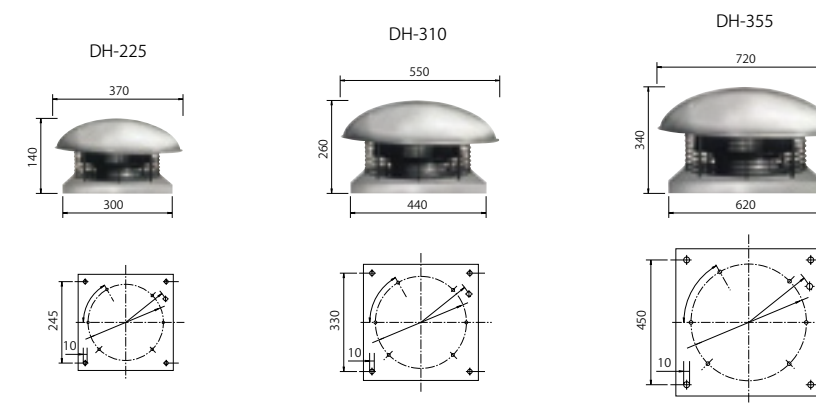

MODELO	INTENS. AMP	POTENCIA W	VELOCIDAD Rpm	CAUDAL M ³ /H	PRES. MÁX PA	Ø TUBO mm	PRECIO
DH-310	0,50	100	1020	1550	210	200	594 €
DH-310 E	0,66	150	1300	1900	260	250	627 €
DH-355-4E	1,25	280	1255	2800	350	300	892 €

NOTA: Para instalaciones con motores de pared, intermedios o tejado consultar producto y presupuesto con la oficina técnica de Frecan.

■ Estructuras y tubos

■ Estructuras metálicas

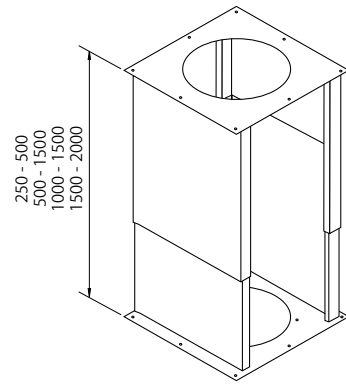

MODELO	MEDIDAS	PRECIO
21E0250	250 a 500	192 €
21E0500	500 a 1000	224 €
21E1000	1000 a 1500	256 €
21E1500	1500 a 2000	272 €

■ Extensiones Tubos especiales

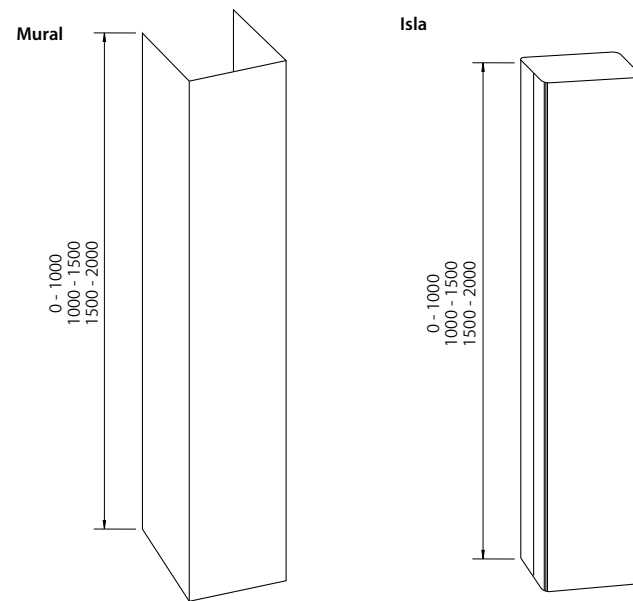

MODELO	MEDIDAS	PRECIO
211000	Mural hasta 1000	150 €
211500	Mural de 1000 a 1500	198 €
212000	Mural de 1500 a 2000	280 €

MODELO	MEDIDAS	PRECIO
211000-I	Isla hasta 1000	256 €
211500-I	Isla de 1000 a 1500	284 €
212000-I	Isla de 1500 a 2000	480 €

Complementos Campanas

NOVEDAD

NOVEDAD

■ Kit silenciador "S"

Complementos Campanas

NOVEDAD



Tubo flexible insonorizante



Aislamiento acústico para motor

Kit Silenciador (Tubo flexible insonorizante + aislamiento acústico motor)

Accesorio opcional a toda nuestra gama de campanas, para motores de salida 150 y 120 mm. Consiste en un tubo superflexible construido sobre una espiral de acero de un complejo de aluminio con microaladros, recubierta exteriormente por lana de fibra de vidrio de 25 mm (densidad 16 Kg/m³) y de un complejo de aluminio reforzado interiormente por barreras de vapor.

Características Técnicas:

- Alta absorción acústica 7 dBa.
- Baja conductividad térmica (evita condensaciones).
- Velocidad de trabajo 30 m/seg.
- Presión máxima 200 mm c.d.a.
- Medida Standard de 80 cm.

MODELO	PRECIO
Kit "S"	70 €

■ Filtros de Carbono

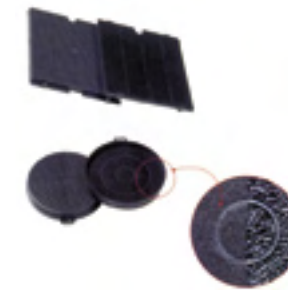

MODELOS	PRECIO
Penta, Sieline y Eco line	21 €
Resto de gama	13 €

■ Limpiador y Recuperador Acero Inoxidable



Limpiador



Recuperador

MODELO	UNIDADES	PRECIO
Limpiador	1 Caja 12 Und.	90 €
Recuperador	1 Caja 12 Und.	192 €