



08 Lavado



- Características lavavajillas - lavadoras pág. 114 - 115
- Consejos instalación lavado pág. 116
- Lavavajillas integración total pág. 117 - 118
- Lavavajillas semi-integrados pág. 119 - 120
- Lavavajillas libre instalación pág. 121
- Lavadoras integración total pág. 122
- Lavasecadora integración total pág. 123
- Características técnicas pág. 124

LAVAVAJILLAS CARACTERÍSTICAS

Imagina un lavavajillas que funciona en el silencio más absoluto; que mantiene inalterable su eficacia y que permite un menor impacto en el medio ambiente.

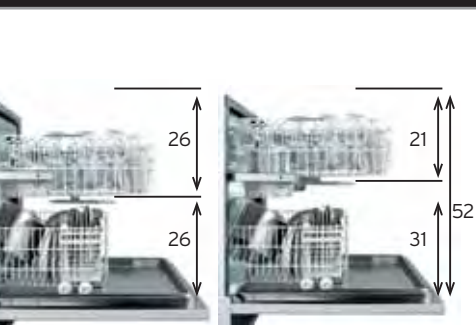

Nuevos lavavajillas Candy

EL SILENCIO TOMA FORMA

Ya no hace falta imaginárselo, gracias a la especial tecnología **PULSE**, los nuevos lavavajillas Candy dan forma a todo esto. La presión de los inyectores de agua se modula rítmicamente dando vida a un innovador lavado a impulsos: Los consumos y el ruido se ha reducido a la mínima expresión. Gracias también a la introducción de **materiales fonoabsorventes** en la cuba, se ha conseguido rebajar a tan sólo **42 dBA la potencia sonora**. Lavavajillas así, solo tomaban forma en nuestros sueños.

High Pressure System (HPS)

CUANDO ES NECESARIO HACER SENTIR LA PROPIA FUERZA

¿Y si la suciedad es resistente y seca? No hay ningún problema. Una simple tecla lleva la velocidad al máximo, manteniendo la presión de los inyectores de agua constante, para un lavado perfecto.



Opción 3 en 1

A CADA UNO SU DETERGENTE

Independientemente del detergente usado, los nuevos lavavajillas Candy permiten obtener siempre óptimos resultados de lavado.

Por ejemplo; para optimizar las prestaciones de los detergentes combinados con sal y abrillantador, basta con seleccionar la opción específica del mismo.

Clase AAA

ÓPTIMOS RESULTADOS A CUALQUIER PRECIO. SIEMPRE EL MÁS BAJO

Asegurar un lavado perfecto con consumos mínimos: sólo **13 litros de agua** por ciclo para una cantidad de **15 servicios completos**.

El **Smart Sensor System**, optimiza electrónicamente el ciclo de lavado en función de la cantidad real de suciedad, variando tanto la temperatura como la duración del ciclo de manera automática.

El sistema Turbo Dry, al final del ciclo de lavado, garantiza una vajilla perfectamente seca y brillante.



Media carga automática

EL MÁXIMO SIN DERROCHES

Basta con las limitaciones!. Con los nuevos lavavajillas Candy se tendrá la máxima libertad para distribuir los platos y demás vajilla tanto en el cesto superior como en el inferior, y lavar con los consumos de la media carga tradicional.

La flexibilidad de uso

El interior ha sido rediseñado completamente, optimizando el espacio disponible e incrementando flexibilidad, simplicidad y comodidad de carga.

El **cesto superior** es **regulable** en altura mediante el dispositivo Easy-Lift que permite su regulación sin necesidad de extraerlo.

La distancia del cesto inferior puede ser de 26 o 31 cm con una altura total record de **52 cm**, facilitando el alojamiento de la vajilla muy grande.

La ausencia del tubo Ventura y un innovador accesorio para los cubiertos facilitan posteriormente las operaciones de carga.

Para el lavado de uno a siete cubiertos es posible utilizar únicamente el cesto superior y seleccionar la tecla de media carga para ahorrar en los consumos.



Los cestos

El cesto superior XL más del 10% de espacio adicional

tiene accesorios con gran capacidad para cubiertos de mesa y parrillas reclinables para maximizar el confort, la funcionalidad y optimizar las operaciones de carga. El cesto inferior Self-fit, de diseño absolutamente innovador, ha sido diseñado con un **50% de volumen adicional**. Máxima capacidad gracias a la total ausencia de parrillas internas: libertad y flexibilidad para poder cargar también la vajilla más grande.

Carga frontal de los platos más ergonómica y segura gracias al sistema de fijación lateral self-fit.

Facilidad de uso

La tecnología electrónica **"touch & go"** hace más simple e inmediata la selección de los programas, maximizando la interacción y la personalización.

El lavavajillas aconseja automáticamente el **programa universal**, ideal en cualquier circunstancia, y gracias a la función **Memo 3** memoriza el más utilizado.

LAVADORAS CARACTERÍSTICAS

En la flexibilidad de uso esta el secreto: Gracias a la gestión electrónica Fuzzy de lavado, las lavadoras de integración total de Candy pueden cargar cómodamente hasta 6 kg de ropa. Algo completamente inusual en el lavado de integración hasta la fecha. Además, en caso de menores cargas la lavadora adapta automáticamente los consumos de agua y energía, recalcando de esta manera la constante preocupación de Candy por el ahorro y la preservación del medio ambiente. Un ejemplo evidente de esto, son las clasificaciones en lavado (clase A) y de eficiencia energética (clase A+) en un lavado previsto para 6 kg de carga. Todo un record!



Facilidad de Uso

Mandos suaves electrónicos y bidireccionales, Teclas Soft Touch, inicio diferido o control de tiempo restante. Son las credenciales que sitúan al lavado de integración Candy a la vanguardia en comodidad de uso y control de la gestión del tiempo. Porque el tiempo es muy valioso!

Máximas prestaciones

LA LAVADORA DE INTEGRACIÓN MAS AVANZADA

Programa Mezclar y Lavar.

Una función que permite lavar conjuntamente a 40°C, sin ningún riesgo, tejidos diversos como el algodón, lino y sintéticos con colores diversos que no destiñan, con la certeza de un resultado perfecto y con el notable ahorro de energía y agua; la tranquilidad de no cometer nunca más.

Programa Lana.

Gracias a un especial ciclo certificado Woolmark y recomendado por BBB TITAN WOOL, los tejidos de lana y seda son limpiados en profundidad con el máximo respeto para su integridad.

Programa Planchado Fácil.

Esta función es ideal para reducir automáticamente la formación de arrugas según el tipo de tejido que se esté lavando. En los programas Mixtos, lana o lavado a mano los parámetros tales como centrifugado, temperatura y nivel de agua son gestionados de manera que se garantiza un resultado óptimo.

Mayor comodidad y sencillez

LAVAR Y SECAR

Candy dispone de la única lavasecadora que permite seleccionar el programa de lavado deseado, el nivel de secado deseado y la puesta en marcha diferida.

Hasta ahora era necesario esperar a que terminase el ciclo de lavado para programar el ciclo de secado. Ahora tendrás la comodidad de no reprogramar para el secado y saber que la ropa estará limpia y seca según el grado solicitado.

No más errores: ya no hace falta controlar el tiempo de secado según carga ya que es la propia lavasecadora la que secará electrónicamente según los gustos del usuario.

CONSEJOS PARA LA INSTALACIÓN DE LAVAVAJILLAS

Una vez decidida la ubicación, si es posible al lado de la pila, **el lavavajillas tendrá que ser instalado de forma correcta**. Es necesario encargar siempre la instalación a un hidráulico cualificado.

CONEXIÓN ELÉCTRICA

Antes de conectar el aparato es necesario controlar que los datos de la placa situada en el interior del producto respondan a aquellos de la red de distribución eléctrica. **La seguridad eléctrica está garantizada en todos los sentidos sólo cuando el lavavajillas está conectado a una instalación de puesta a tierra realizada** como dicta la Ley 46/90 en conformidad con las normativas técnicas del CEI (Comité Electro-técnico Italiano). Se aconseja no utilizar adaptadores, enchufes múltiples ni alargadores.

ALIMENTACIÓN HÍDRICA

Los tubos de carga y desagüe pueden ser orientados indiferentemente hacia derecha o hacia izquierda. El lavavajillas está dotado de un tubo para la toma de agua que acaba con un casquillo roscado. **Es necesario preparar una llave a principio del tubo de carga para aislar la máquina de la instalación hídrica cuando no está en marcha.** El tubo de carga tiene que ser enroscado a un grifo de agua, asegurándose que el casquillo esté bien apretado. Si es necesario se puede alargare el tubo de carga.

A este propósito, es disponible en los Centros de Asistencia autorizados (GIAS) el alargador de 1,5 m. El lavavajillas puede ser conectado a la instalación del agua fría o caliente, con tal de que no supere los 60° C. Con el agua caliente el tiempo residuo al término del programa se pone al día automáticamente durante su proceso.

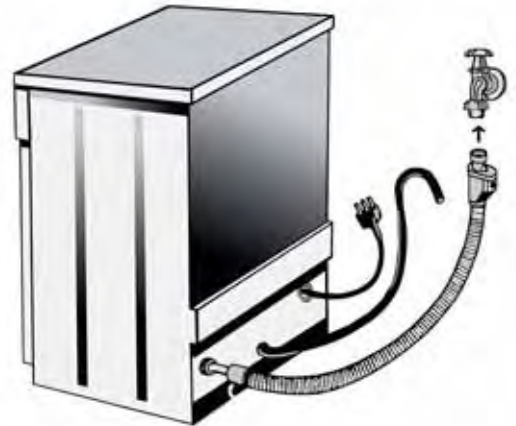

CONSEJOS PARA LA INSTALACIÓN DE LAVADORAS

MODALIDAD DE INSTALACIÓN

La máquina debe ser conectada a la red de agua sólo a través los nuevos tubos de carga abastecidos. No utilice los viejos tubos.

Controle que no haya curvas o estrangulamientos cuando conecte el tubo de desagüe al borde de la cuba, o mejor a un desagüe fijo: altura mínima 50 cm., con un diámetro superior al tubo de la lavadora.

MODALIDAD DE ENTABLADO

Cada máquina presenta una bolsa con accesorios completa de bisagras de fijación puerta y tornillos.

MODALIDAD DE LIMPIEZA

Para limpiar la parte frontal de la máquina usar agua tibia y un detergente neutro que no sea abrasivo. De vez en cuando limpie el recipiente para el detergente enjuagándolo con agua. Limpie también la ubicación del recipiente mismo con un cepillo.



LAVAVAJILLAS / LÍNEA PLAN



DISPONIBILIDAD
JUNIO-06

CDI PLAN / ELECTRÓNICO INTEGRACIÓN TOTAL SISTEMA PULSE

Lavavajillas electrónico 15 cubiertos con lavado a impulsos (PULSE) > 7 programas > Opción 3 en 1 > Cesto superior XL y cesto inferior Self-fit > Cesto superior regulable en altura > Secado Turbo Dry System > Electrónico con display digital > Smart Sensor System (programas automáticos) > Programa aconsejado y Función Memo 3 > Programa Clase A 1h > Puesta en marcha diferida (hasta 23h) > Selección cesto (media carga automática) > Opción HPS > Opción ECO > Seguridad total Waterblock > Seguridad Aquastop > Pie posterior regulable frontalmente > Alarma sonora fin de ciclo > Consumo: 13 litros > Rumorividad: 42 dB > Clase A de eficiencia energética > Clase A eficacia lavado > Clase A eficacia secado.



CDPX 5000 / ELECTRÓNICO LIBRE INSTALACIÓN SISTEMA PULSE

Lavavajillas electrónico 15 cubiertos > Acero Inox total > 7 programas > Cesto superior XL y cesto inferior Self-fit > Cesto superior regulable en altura > Electrónico con display digital > Smart Sensor System (programas automáticos) > Programa aconsejado y Función Memo 3 > Programa Clase A 1h > Selección cesto (media carga automática) > Puesta en marcha diferida (hasta 23 horas) > Opción HPS > Opción Eco > Secado Turbo Dry System > Seguridad total Waterblock > Seguridad Aquastop > Consumo: 13 litros > Rumorividad: 46 dB > Clase A de eficiencia energética > Clase A eficacia lavado > Clase A eficacia secado.

LAVAVAJILLAS / INTEGRACIÓN TOTAL



DISPONIBLE
JUNIO-06

CDI 5015 / ELECTRÓNICO CON DISPLAY DIGITAL SISTEMA PULSE

Lavavajillas electrónico 15 cubiertos > 7 programas > Cesto superior XL y cesto inferior Self-fit > Cesto superior regulable en altura > Secado Turbo Dry System > Electrónico con display digital > Smart Sensor System (programas automáticos) > Programa aconsejado y Función Memo 3 > Alarma sonora fin de ciclo > Selección cesto (media carga automática) > Programa Clase A 1h > Puesta en marcha diferida (hasta 23 horas) > Opción HPS > Opción ECO > **Seguridad total Waterblock** > **Seguridad Aquastop** > Pie posterior regulable frontalmente > **Consumo: 13 litros** > Rumorositad: **42 dB** > **Clase A de eficiencia energética** > **Clase A eficacia lavado** > **Clase A eficacia secado**.

CDI 3015 / ELECTRÓNICO EASY LOGIC PLUS (teclas Soft Touch)

Lavavajillas electrónico 15 cubiertos > 5 programas > 4 temperaturas > Cesto superior XL y cesto inferior Self-fit > Cesto superior regulable en altura > **Electrónico easy-logic** (una tecla un programa) > Puesta en marcha diferida (hasta 9 horas) > Programa aconsejado > Programa higienizante 75° > Programa rápido 32' > Alarma sonora fin de ciclo > Selección cesto (media carga automática) > **Seguridad Aquastop** > Pie posterior regulable frontalmente > **Consumo: 13 litros** > Rumorositad: 48 dB > **Clase A de eficiencia energética** > **Clase A eficacia lavado** > Clase B eficacia secado

CDI 2015 / ELECTRÓNICO EASY LOGIC PLUS (teclas Soft Touch)

Lavavajillas electrónico 15 cubiertos > 5 programas > 4 temperaturas > Cesto superior XL y cesto inferior Self-fit > Cesto superior regulable en altura > **Electrónico easy-logic** (una tecla un programa) > Programa aconsejado > Programa higienizante 75° > Programa rápido 32' > Alarma sonora fin de ciclo > Selección cesto (media carga automática) > **Seguridad Aquaprotect** > Pie posterior regulable frontalmente > **Consumo: 13 litros** > Rumorositad: 50 dB > **Clase A de eficiencia energética** > **Clase A eficacia lavado** > Clase B eficacia secado.

CDI 1012 / ELECTRÓNICO EASY LOGIC PLUS (teclas Soft Touch)

Lavavajillas electrónico 12 cubiertos > 5 programas > 4 temperaturas > Cesto superior XL > **Electrónico easy-logic** (una tecla un programa) > Programa aconsejado > Programa higienizante 75° > Programa rápido 32' > Alarma sonora fin de ciclo > Selección cesto (media carga automática) > **Seguridad Aquaprotect** > **Consumo: 13 litros** > Rumorositad: 51 dB > **Clase A de eficiencia energética** > **Clase A eficacia lavado** > Clase B eficacia secado.

LAVAVAJILLAS / SEMI INTEGRADOS



CDS 2550 X / ELECTRÓNICO MANDOS PLAN SISTEMA PULSE

Lavavajillas 15 cubiertos > 7 programas > Cesto superior XL y cesto inferior Self-fit > Cesto superior regulable en altura > Electrónico con display digital > Secado Turbo Dry System > Programa aconsejado y Función Memo 3 > Opción HPS > Opción Eco > Programa Clase A 1h > Alarma sonora fin de ciclo > Selección cesto (media carga automática) > Puesta en marcha diferida (hasta 23 horas) > Seguridad total Waterblock > Seguridad Aquastop > Pie posterior regulable frontalmente > Consumo: 13 litros > Rumorosidad: 42 dB > Clase A de eficiencia energética > Clase A eficacia lavado > Clase A eficacia secado.



CDS 120 X / ELECTRÓNICO MANDOS PLAN LIGHT

Lavavajillas 12 cubiertos > 7 programas > Cesto superior XL > Selector electrónico bidireccional > 5 temperaturas > Secado por condensación > Programa higienizante 75° > Programa Clase A 1h > Alarma sonora fin de ciclo > Selección cesto (media carga automática) > Seguridad en cesto inferior > Consumo: 13 litros > Rumorosidad: 51 dB > Clase A de eficiencia energética > Clase A eficacia lavado > Clase B eficacia secado.

LAVAVAJILLAS / SEMI INTEGRADOS



CDS 350 X / ELECTRÓNICO MANDOS DUEÍ

Lavavajillas 15 cubiertos > 7 programas > Cesto superior XL y cesto inferior Self-fit > Cesto superior regulable en altura > Selector electrónico bidireccional > 5 temperaturas > Secado por condensación > Programa higienizante 75° > Programa Clase A 1h > Puesta en marcha diferida (hasta 12 horas) > Selección cesto (media carga automática) > **Seguridad Aquastop** > Pie posterior regulable frontalmente > **Consumo: 13 litros** > Rumorosidad: 49 dB > **Clase A de eficiencia energética** > **Clase A eficacia lavado** > Clase B eficacia secado.



CDS 450 X / ELECTRÓNICO MANDOS FIFTIES

Lavavajillas 15 cubiertos > 7 programas > Cesto superior XL y cesto inferior Self-fit > Cesto superior regulable en altura > Selector electrónico bidireccional > 5 temperaturas > Programa higienizante 75° > Puesta en marcha diferida (hasta 12 horas) > Programa Clase A 1h > Alarma sonora fin de ciclo > Selección cesto (media carga automática) > **Seguridad Aquastop** > Pie posterior regulable frontalmente > **Consumo: 13 litros** > Rumorosidad: 50 dB > **Clase A de eficiencia energética** > **Clase A eficacia lavado** > Clase B eficacia secado.

LAVAVAJILLAS / 45 CM / LIBRE INSTALACIÓN INOX



CDI 45 / ELECTRÓNICO INTEGRACIÓN TOTAL 45 CM

Capacidad para 8 cubiertos / Servicios > 45 cm de anchura > 5 temperaturas > 7 programas > Teclas Soft Touch > LED's indicadores de programas, falta sal y falta abrillantador > Cesto superior regulable en altura > Autodiagnóstico del funcionamiento > **Seguridad Aquastop** > Panel de control totalmente protegido de infiltraciones de agua > Filtro de acero inox > Pies regulables en altura > **Consumo: 13 litros** > Rumorositad: 53 dB > Clase B de eficiencia energética > **Clase A eficacia de lavado** > Clase B eficacia de secado.



CDF 615 AX/1 / ELECTRÓNICO INOX

Capacidad de carga 15 cubiertos > Acero inoxidable antihuellas
> Línea Futura > Lavavajillas electrónico por teclas Soft Touch
> 5 programas > 4 temperaturas > Led's de fases de lavado > Puesta en marcha diferida 3-6-9h > Programación 1 toque: Touch & Go > Cesto inferior Módulo-Flex > Cesto superior extra-largo XL (+10%) > Cesto superior regulable en altura > Tecla 1/2 carga > Ciclo Higienizante completo (testado Biolab®) > Programa especial rápido 32' 50°C > Triple filtro autolimpiante en Inox > Seguridad Aquastop > Consumo: 15 agua/ciclo (EN 50242) > Rumorositad 49 dB > **Clase AAA.**



CDF 322 AX / ELECTRÓNICO INOX

Capacidad de carga 12 cubiertos > Acero inoxidable antihuellas
> Línea Futura > Lavavajillas electrónico por teclas Soft Touch
> 5 programas > 4 temperaturas > Programación 1 toque: Touch & Go > Cesto superior extra-largo XL (+10%) > Cesto superior regulable en altura > Tecla 1/2 carga > Ciclo Higienizante completo (testado Biolab®) > Programa especial rápido 32' 50°C > Triple filtro autolimpiante en Inox > Seguridad Aquastop > Consumo: 15 litros agua/ciclo (EN 50242) > Rumorositad 51 dB > **Clase AAA.**

LAVADORAS / INTEGRACIÓN TOTAL



CWB 120 / LAVADORA ELECTRÓNICA

Capacidad máxima de lavado 6 Kg. > **Centrifugado 1200 r.p.m.** > Panel de mandos totalmente rediseñado > Motor de control digital > Gestión electrónica (Fuzzy Logic): regulación automática de consumos de energía, agua y detergente > **Chronovision:** indicador óptico del tiempo restante de lavado y de puesta en marcha diferida > Puesta en marcha diferida (3-6-9 h) > Teclas soft-touch > 3 mandos bidireccionales suaves: Amplio selector de programas + Selector de velocidad de centrifugado + Selector de temperatura > **Clase A+ de eficiencia energética** > **Clase A eficacia de lavado** > Clase B eficacia de centrifugado



CWB 100 / LAVADORA ELECTRÓNICA

Capacidad máxima de lavado 6 Kg. > **Centrifugado 1000 r.p.m.** > Panel de mandos totalmente rediseñado > Motor de control digital > Gestión electrónica (Fuzzy Logic): regulación automática de consumos de energía, agua y detergente > **Chronovision:** indicador óptico del tiempo restante de lavado y de puesta en marcha diferida > Puesta en marcha diferida (3-6-9 h) > Teclas soft-touch > 3 mandos bidireccionales suaves: Amplio selector de programas + Selector de velocidad de centrifugado + Selector de temperatura > **Clase A+ de eficiencia energética** > **Clase A eficacia de lavado** > Clase C eficacia de centrifugado

LAVASECADORA / INTEGRACIÓN TOTAL

DISPONIBILIDAD
MAYO-06



CDB 134 / LAVASECADORA ELECTRÓNICA

Capacidad máxima de **lavado 6 Kg** > Capacidad de **secado 4 Kg** > Centrifugado **1.300 r.p.m.** > 22 programas: Lavado a mano / Mezclar y lavar / Lavado lana / Secado rápido / Secado intensivo > Gestión **electrónica Fuzzy Logic** (optimización de consumos) > Puesta en marcha diferida (3 - 6 - 9 h) > Teclas soft touch > LEDs indicadores de fases de lavado / secado / inicio diferido > 3 mandos suaves bidireccionales > Selector de temperatura > Selector de programa > Selector de velocidad de centrifugado > Teclas: star-pause / Centrifugado delicado / Planchado fácil / Super aclarado / Inicio diferido > Bloqueo de seguridad en puerta > Seguridad Antidesbordamiento > Clase C eficiencia energética > **Clase A eficacia de lavado** > Clase B eficacia de secado

TABLAS TÉCNICAS / LAVAVAJILLAS

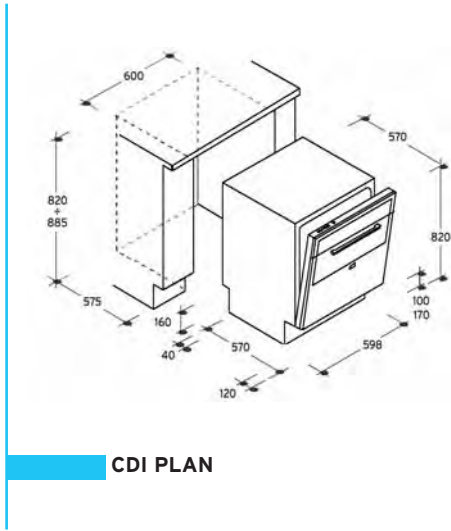

CDI PLAN

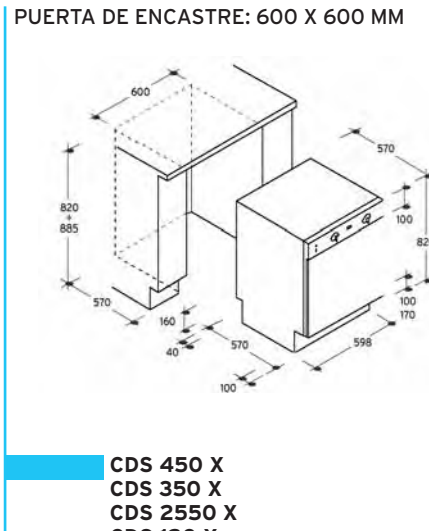

**CDS 450 X
CDS 350 X
CDS 2550 X
CDS 120 X**

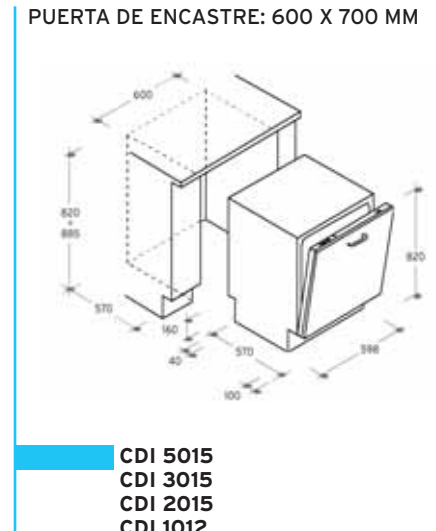

**CDI 5015
CDI 3015
CDI 2015
CDI 1012**

	LAVAVAJILLAS									
	CDI PLAN	CDPX 5000	CDS 250 X	CDS 120 X	CDS 350 X	CDS 450 X	CDI 4015	CDI 3015	CDI 2015	CDI 1012
Tipo	integración total	libre instalación	semi-integrado	semi-integrado	semi-integrado	semi-integrado	integración total	integración total	integración total	integración total
Código EAN	8016361710658	8016361721623	8016361710641	8016361710511	8016361710580	8016361710634	8016361710627	8016361710610	8016361710603	8016361710603
Capacidad de carga (nº cubiertos IEC)	15	15	15	12	15	15	15	15	15	15
Programador electrónico con mando bidireccional	-	-	-	-	-	-	-	-	-	-
Programador electrónico por teclas Soft Touch	-	-	-	-	-	-	-	-	-	-
Display digital con tiempo restante	-	-	-	-	-	-	-	-	-	-
LED fases de lavado	-	-	-	-	-	-	-	-	-	-
Programador de puesta en marcha diferida	23h	23h	23h	-	12h	12h	23h	9h	-	-
Programación 1 toque: Touch & Go	-	-	-	-	-	-	-	-	-	-
Función MEMO 3	-	-	-	-	-	-	-	-	-	-
Smart Sensor System	-	-	-	-	-	-	-	-	-	-
Turbo Dry System	-	-	-	-	-	-	-	-	-	-
Silent	-	-	-	-	-	-	-	-	-	-
Rumorosidad dB	42	46	42	51	49	50	42	48	50	50
Presión sonora dB	31	31	34	35	34	35	32	34	35	35
Nº PROGRAMAS	7	7	7	7	7	7	7	5	5	5
Programas automáticos	-	-	-	-	-	-	-	-	-	-
Especial higienizante (testado por Biolab)	-	-	-	-	-	-	-	-	-	-
Especial Clase A 1h	-	-	-	-	-	-	-	-	-	-
Especial rápido 32'	-	-	-	-	-	-	-	-	-	-
Nº TEMPERATURAS	auto	auto	auto	5(45-50-65-70-75°C)	5(45-50-65-70-75°C)	5(45-50-65-70-75°C)	auto	4(45-50-65-75°C)	4(45-50-65-75°C)	4(45-50-65-75°C)
Display multifunción	-	-	-	-	-	-	-	-	-	-
LED programa en funcionamiento	-	-	-	-	-	-	-	-	-	-
Display de puesta en marcha diferida	-	-	-	-	-	-	-	-	-	-
Puerta de apertura compensada	-	-	-	-	-	-	-	-	-	-
Triple filtro autolimpiante Inox	-	-	-	-	-	-	-	-	-	-
Cesto superior extra-largo (+10%)	-	-	-	-	-	-	-	-	-	-
Regulación cesto superior	-	-	-	-	-	-	-	-	-	-
Cesto inferior alto Self-fit	-	-	-	-	-	-	-	-	-	-
Accesorio cubiertos cesto superior	-	-	-	-	-	-	-	-	-	-
Tiradores ergonómicos Confort en cestos	-	-	-	-	-	-	-	-	-	-
Media carga automática	-	-	-	-	-	-	-	-	-	-
LED falta sal	-	-	-	-	-	-	-	-	-	-
LED falta abrillantante	-	-	-	-	-	-	-	-	-	-
Tecla HPS	-	-	-	-	-	-	-	-	-	-
Tecla economía	-	-	-	-	-	-	-	-	-	-
Waterblock total	-	-	-	-	-	-	-	-	-	-
Aquastop	-	-	-	-	-	-	-	-	-	-
Aquaprotect	-	-	-	-	-	-	-	-	-	-
Seguridad en cesto inferior	-	-	-	-	-	-	-	-	-	-
Cuba y contrapuerta en acero inox AISI 304	-	-	-	-	-	-	-	-	-	-
Resistencia oculta	-	-	-	-	-	-	-	-	-	-
Decalcificador regulable (nº posiciones)	7	7	7	5	5	5	7	5	5	
Pie posterior regulable frontalmente	-	-	-	-	-	-	-	-	-	-
Clase eficiencia energética	A	A	A	A	A	A	A	A	A	A
Clase eficacia de lavado	A	A	A	A	A	A	A	A	A	A
Clase eficacia de secado	A	A	A	B	B	B	A	B	B	B
Consumo energía (Kw/h)	1,1	1,1	1,1	1,05	1,1	1,1	1,1	1,1	1,1	1,1
Consumo agua/ciclo (litros)	13	13	13	13	13	13	13	13	13	13
Duración ciclo etiqueta energética Eco Bio 45°C (min)	140	140	140	140	140	140	140	140	140	140
Anchura (mm)	600	600	600	600	600	600	600	600	600	600
Profundidad (mm)	570	570	570	570	570	570	570	570	570	570
Altura regulable (mm)	820-885	820-885	820-885	820-885	820-885	820-885	820-885	820-885	820-885	820-885

* (EN 50242)

** Consumo estimado para 220 lavados.

