



LAVAVAJILLAS



## Lavavajillas discretos en su trabajo.

No se ven a simple vista, pero siempre están ahí, ofreciendo todo un cúmulo de tecnología a su abasto, ahorradores en electricidad y consumibles, y eficaces en lavado y secado. Siempre a su servicio.

# Franke LAVAVAJILLAS

Un mundo pleno de ventajas...



## CESTOS FUNCIONALES Y POLIVALENTES

Comodidad de uso y polivalencia son las inspiraciones del diseño de los cestos de los lavavajillas Franke.

Así se pueden encontrar insertos abatibles en el cesto bajo que le permiten ser usado para depositar platos verticalmente, o en posición abatida posicionar las piezas voluminosas como ollas, cacerolas, sartenes, etc.



## CESTILLOS PORTACUBIERTOS

Ergonómicos y estudiados para poder ser ubicados en diferentes partes del cesto inferior, ven aumentada su natural capacidad mediante cubiertas perforadas (extraíbles) que permiten suplementar su utilidad.



## CESTOS SUPERIORES

Los cestos superiores (regulables en altura, con una simple operación de extracción y reubicación) van dotados de bandejas porta-cubiertos auxiliares abatibles, válidos para colgar copas, tazas u otros enseres con asas, pero también para depositar espumaderas o cucharones y cuchillos de grandes dimensiones.



## TRES ASPERSORES

Los lavavajillas Franke van dotados de un adicional aspersor superior, que permite suplementar la función de los aspersores tradicionales intermedio e inferior, de modo que optimiza el lavado desde todos los ángulos.

## NIVELACIÓN FRONTAL

Los lavavajillas Franke facilitan también el trabajo del instalador, y hasta del usuario a la hora de su nivelación, imprescindible para evitar vibraciones y consecuentemente mejorar su silenciosidad.

## AQUA-STOP TOTAL

Mediante un dispositivo electrónico a la entrada de agua y un tubo de doble pared, se consigue una seguridad total anti-fugas. Este sistema suplementa las funciones de los otros cuatro sensores establecidos en los puntos clave del proceso de lavado.

Energía		Lavavajillas
Fabricante	Franke	
Modelo	DW-410-ST	
Bajos consumos		
Altos consumos		
Consumo energía kWh/ciclo <small>(sobre la base del resultado obtenido en pruebas de ciclos normales de lavado con agua fría)</small>	<b>1.07</b>	
<small>El consumo real depende de las condiciones de utilización del aparato</small>		
Eficacia de lavado	<b>A</b> B C D E F G	
<small>A: alta G: baja</small>		
Eficacia de secado	<b>A</b> B C D E F G	
<small>A: alta G: baja</small>		
Cubiertos	10	
Consumos de agua l/ciclo	13	
Altos consumos [dB(A) re 1 pW]	196002674.00	
<small>Ficha de información detallada en los folletos del producto</small>		
<small>Norma EN 50242. Directiva sobre etiquetado de lavavajillas 97/17/CE</small>		

## CLASES DE EFICIENCIA: ENERGÉTICA, LAVADO Y SECADO

Por medio de la etiqueta de eficiencia, el usuario puede conocer la categoría de los electrodomésticos, y obtener todo tipo de informaciones: clase energética, eficiencia de lavado, eficiencia de secado, número de cubiertos, consumo de agua por ciclo, silenciosidad...

# Franke LAVAVAJILLAS

Producto

Características técnicas

Modelo/Acabado

€ IVA incluido

€ Sin IVA

Mueble 60 cm.

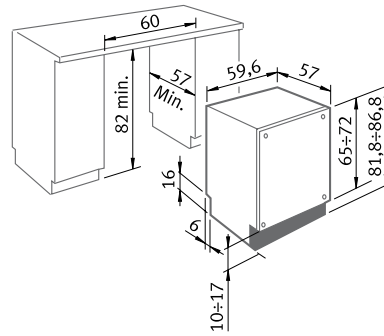

DW-614-DH-3A

REF. 3690072

NOVEDAD

DISPONIBLE SEPTIEMBRE 2006

## Descripción (Componentes)

- Dimensiones: 59,8 x 81,8 x 54,5
- Tipología constructiva: Integración total
- Clasificación eficiencia energética: **A**
- Clasificación eficiencia lavado: **A**
- Clasificación eficiencia secado: **A**
- Consumo de agua (litros): 14
- Consumo energía (Kw/h): 1,07
- **Cubiertos: 14**
- **Nº de programas: 10**
- Tipo de programas: Prelavado - Delicado - Cristal - Normal - Cotidiano - Bio - Eco - Fuerte - Super - Enjuagar
- Temperaturas de lavado: 4 (45º - 55º - 65º - 70º) ºC
- Tipo de cuba: Inox
- Funcionamiento: Electrónico
- Sistema de seguridad: **Acquastop**
- Difusor superior: Sí
- Difusor inferior: Sí
- Descalcificador: Sí
- Indicador de sal: Piloto
- Indicador abrillantador: Piloto
- Filtro: Inox
- **Nivel de silenciosidad: 45 dB**
- Bisagras: Eje variable
- Color cestas: Gris
- Regulación cesta superior automático
- Cesto inferior: insertos abatibles
- **Resistencia: Oculta**
- Alimentación agua: caliente / fría
- Alimentación eléctrica: 230 V / 50 Hz
- Potencia resistencia (W): 2.100
- **Regulación patas posteriores: Sí**
- Media carga: Sí, arriba y abajo
- Programador: Sí, con display 1-9 horas
- Pulsador 3 en 1: Sí
- Sistema de secado: Recirculación



## Puertas



### Puerta DW-60-SM

Acero Inoxidable  
Sin Maneta

REF. 3690040

Medidas: 59,5 x 71,5

### Puerta DW-60-CM

Acero Inoxidable  
Con Maneta

REF. 3690043

Medidas: 59,5 x 71,5

# Franke LAVAVAJILLAS

Producto

Características técnicas

Modelo/Acabado

€ IVA incluido

€ Sin IVA

Mueble 60 cm.

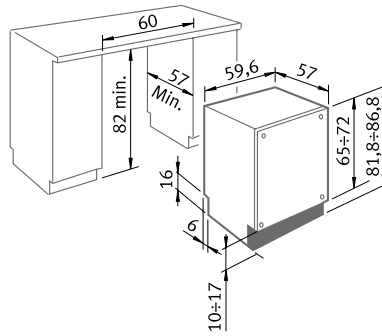

DW-612-AS-2A

REF. 3690069



## Descripción (Componentes)

- Dimensiones: 59,8 x 81,8 x 54,5
- Tipología constructiva: Integración total
- Clasificación eficiencia energética: **A**
- Clasificación eficiencia lavado: **A**
- Clasificación eficiencia secado: **B**
- Consumo de agua (litros): 17
- Consumo energía (Kw/h): 1,24
- **Cubiertos: 12**
- **Nº de programas: 5**
- Tipo de programas: Prelavado - Delicado - Normal - Eco - Super
- Temperaturas de lavado: 4 (45º - 55º - 65º - 70º) ºC
- Tipo de cuba: Inox
- Funcionamiento: Electrónico
- Sistema de seguridad: **Acquastop**
- Difusor superior: Sí
- Difusor inferior: Sí
- Descalcificador: Sí
- Indicador de sal: Óptico
- Indicador abrillantador: Óptico
- Filtro: Inox
- **Nivel de silenciosidad: 51 dB**
- Bisagras: Eje fijo
- Color cestas: Blanco
- Regulación cesta superior en extracción
- Cesto inferior: insertos fijos
- **Resistencia: Oculta**
- Alimentación agua: caliente / fría
- Alimentación eléctrica: 230 V / 50 Hz
- Potencia resistencia (W): 2.100
- **Regulación patas posteriores: Sí**
- Media carga: Sí

## Puertas



### Puerta DW-60-SM

Acero Inoxidable  
Sin Maneta

REF. 3690040

Medidas: 59,5 x 71,5

### Puerta DW-60-CM

Acero Inoxidable  
Con Maneta

REF. 3690043

Medidas: 59,5 x 71,5

# Franke LAVAVAJILLAS

Producto

Características técnicas

Modelo/Acabado

€ IVA incluido

€ Sin IVA

Mueble 45 cm.

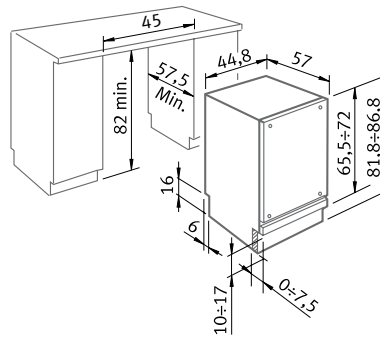

DW-410-ST-3A

REF. 3690071



Descripción (Componentes)

- Dimensiones: 44,8 x 81,8 x 54,5
- Tipología constructiva: Integración total
- Clasificación eficiencia energética: **A**
- Clasificación eficiencia lavado: **A**
- Clasificación eficiencia secado: **A**
- Consumo de agua (litros): 13
- Consumo energía (Kw/h): 0,95
- **Cubiertos: 10**
- **Nº de programas: 5**
- Tipo de programas: Prelavado - Delicado - Normal - Eco - Super
- Temperaturas de lavado: 4 (45º - 55º - 65º - 70º) ºC
- Tipo de cuba: Inox
- Funcionamiento: Electrónico
- Sistema de seguridad: **Acquastop total**
- Difusor superior: Sí
- Difusor inferior: Traslante
- Descalcificador: Sí
- Indicador de sal: Piloto
- Indicador abrillantador: Piloto
- Filtro: Inox
- **Nivel de silenciosidad: 50 dB**
- Bisagras: Eje fijo
- Color cestas: Blanco
- Regulación cesta superior en extracción
- Cesto inferior: insertos abatibles
- **Resistencia: Oculta**
- Alimentación agua: caliente / fría
- Alimentación eléctrica: 230 V / 50 Hz
- Potencia resistencia (W): 2.050
- **Regulación patas posteriores: Sí**
- Pulsador 3 en 1: Sí
- Sistema de secado: Recirculación

Puertas



Puerta DW-45-CM

Acero Inoxidable  
Con Maneta

REF. 3690041

Medidas: 44,7 x 71,5



DW614ST3A

5:00  
P \* S

P

OFF

F

12

START

CANCEL

WARM

DEFROST

KEEP WARM

BAKE

BROIL