



**CATÁLOGO OBRA PÚBLICA  
DE HORMIGÓN PREFABRICADO**

# OBRA PÚBLICA



NORTEN PH dispone de una amplia gama de productos de obra pública para satisfacer las necesidades de nuestros Clientes, realizando de esta forma un servicio completo. Porque... ¿qué importancia puede alcanzar una obra en la que se han descuidado los pequeños detalles?

Las diferentes soluciones van desde barreras de seguridad hasta productos hechos a medida, adaptándose a cualquier tipo de construcción, aplicando la normativa vigente en cada momento y siempre bajo la seguridad de estar trabajando con una empresa certificada por AENOR y que cuenta con un Sistema de Gestión de la Calidad ISO 9001:2000.

La selección del nivel de contención de una barrera de seguridad o pretil se efectuará atendiendo a las circunstancias propias de cada tramo (tráfico, trazado, gravedad del accidente a evitar), seleccionando así, la mejor alternativa, tanto de seguridad como estética.



# ÍNDICE



Familia	Tipo	Gama	
<b>BARRERAS</b>			<b>4</b>
	Tric Bloc	a 1 cara a 2 caras	
	New Jersey	a 1 cara a 2 caras	
	B-S/1 J-J	DOBLE CARA UNA CARA MEDIA	
<b>IMPOSTAS</b>			<b>12</b>
	Imposta Muro	de 2,40 m. de 1,20 m.	
	Imposta puente	600 mm. 475 mm.	
	Imposta tipo 6 Imposta tipo 7 Imposta tipo 8 Imposta tipo AVE Imposta tipo D.F.A.		
<b>PRETILES</b>			<b>21</b>
	Barrera Imposta Imposta barandilla Imposta Peto E Pretil	PETO A PXEJ0/1-14a PH6/1-15a PHPJ6/1-10a PXPJ6/1-14b PXPJ6/1-14c	
<b>OTROS</b>			<b>29</b>
	Aplacado Túnel Muro silo	s.200 s.250 s.300	
	Bajante	B-1 B-2	

## TRIC BLOC (a 1 cara)

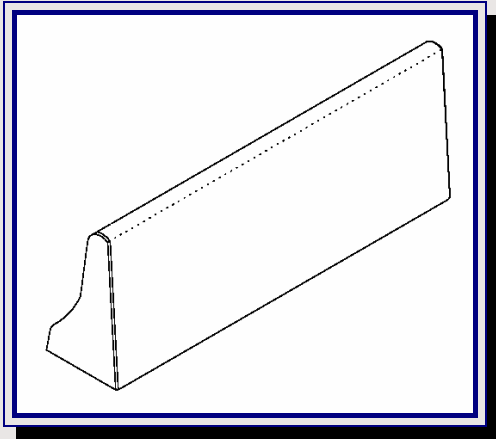

**NOMBRE:** T-B/2 Tric Bloc a 1 cara

**REFERENCIA:** 627

**APLICACIÓN:** Obra civil

**PESO:** 630 kg/ m.l.

**HORMIGÓN:** HA-35/F/12/IIa

**ACERO:** B 500 S

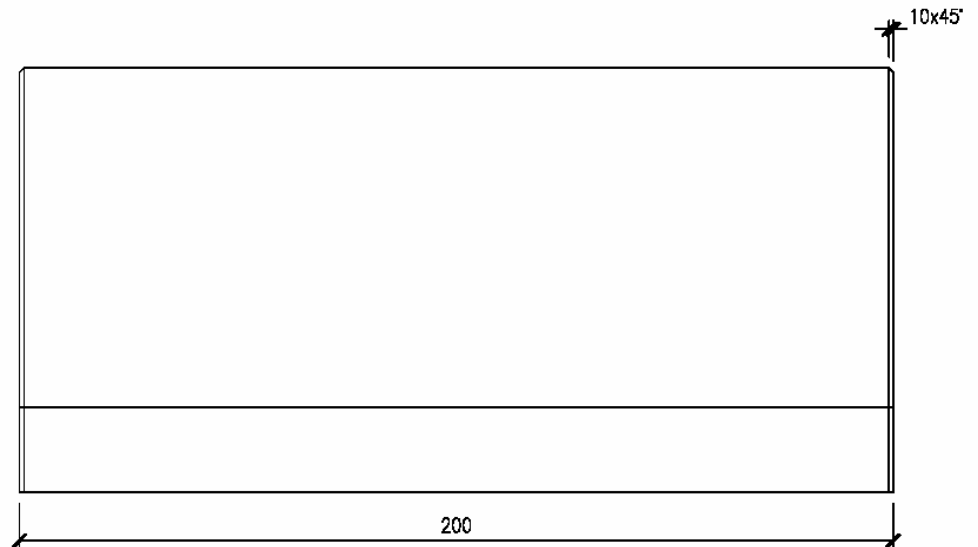
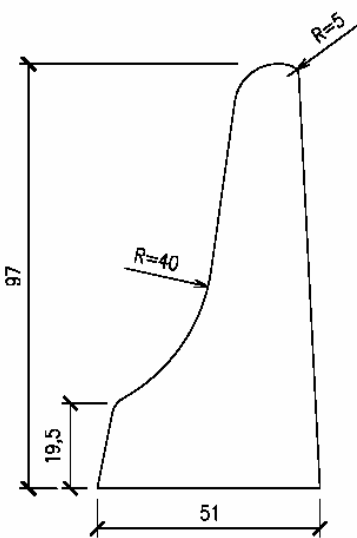

# TRIC BLOC (a 2 caras)

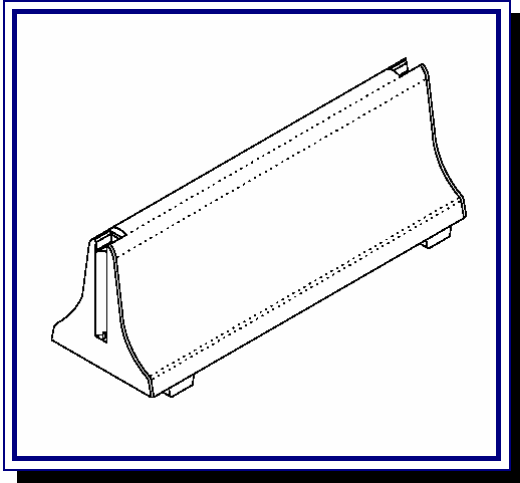

**NOMBRE:** T-B/2 Tric Bloc a 1 cara

**REFERENCIA:** 571

**APLICACIÓN:** Obra civil

**PESO:** 850 kg/ m.l.

**HORMIGÓN:** HA-35/F/12/IIa

**ACERO:** B 500 S

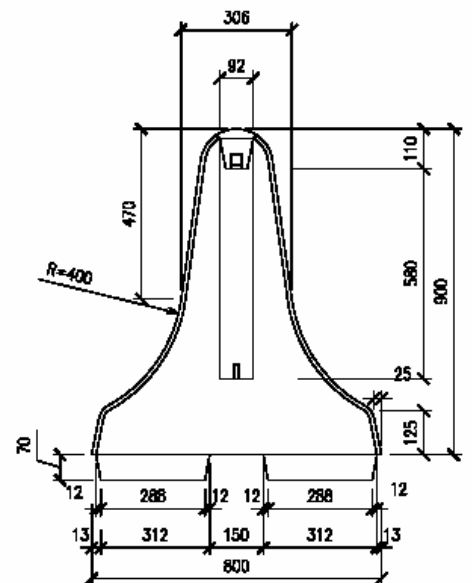
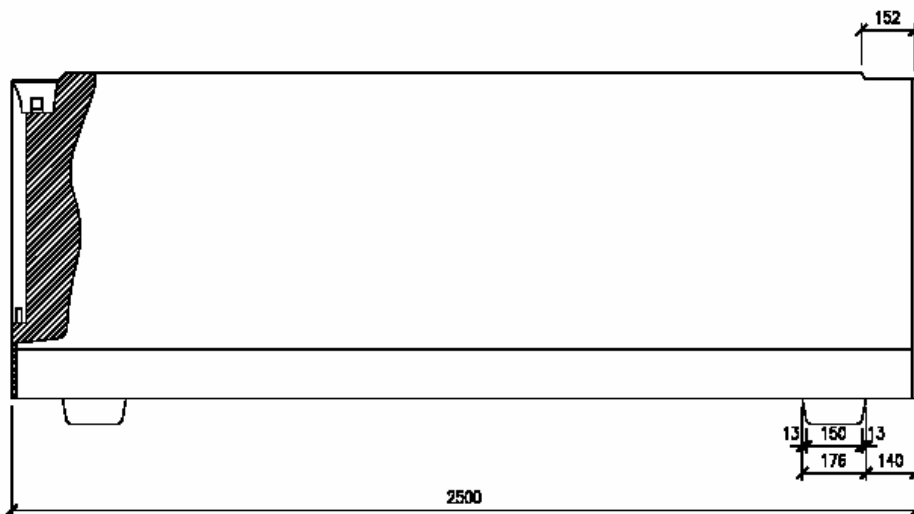

## NEW JERSEY (a 1 cara)

**NOMBRE:** N-J/1 New Jersey a 1 cara

**REFERENCIA:** 611

**APLICACIÓN:** Obra civil

**PESO:** 580 kg/ m.l.

**HORMIGÓN:** HA-35/F/12/IIa

**ACERO:** B 500 S

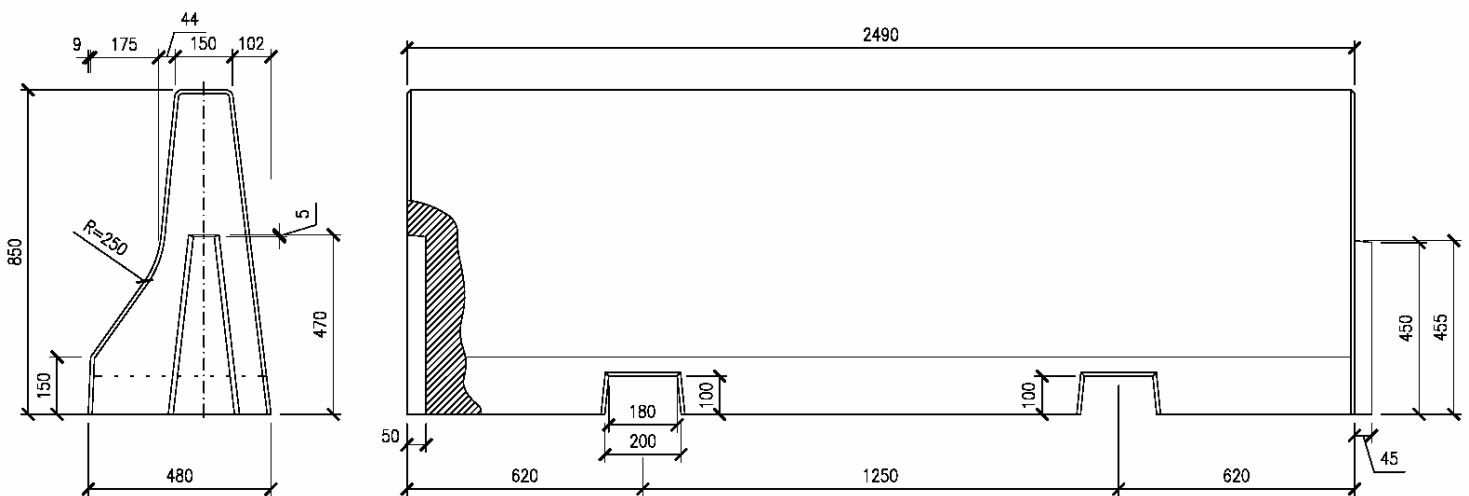

## **NEW JERSEY (a 2 caras)**

**NOMBRE:** N-J/2 New Jersey a 2 caras

**REFERENCIA:** NJ2H- 602/ NJ2M- 601

**APLICACIÓN:** Obra civil

**PESO:** 660 kg/ m.l.

**HORMIGÓN:** HA-35/F/12/IIa

**ACERO:** B 500 S

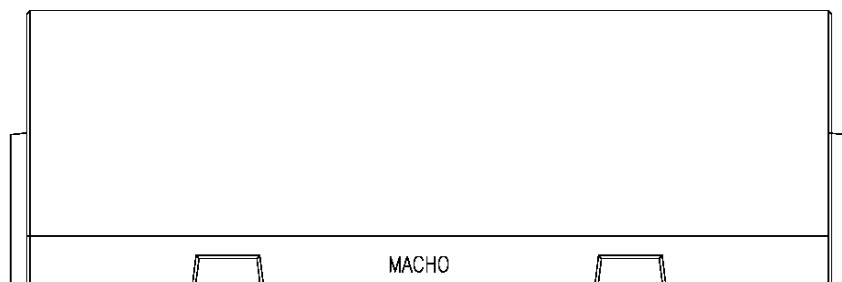
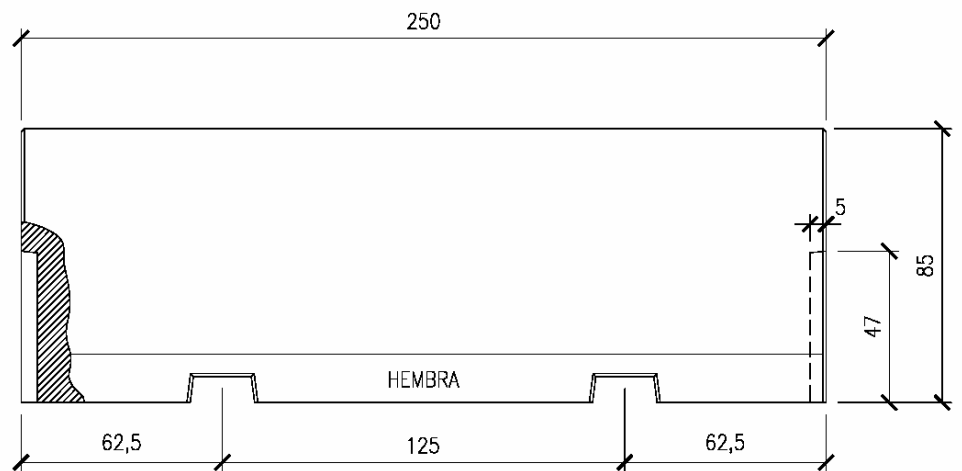
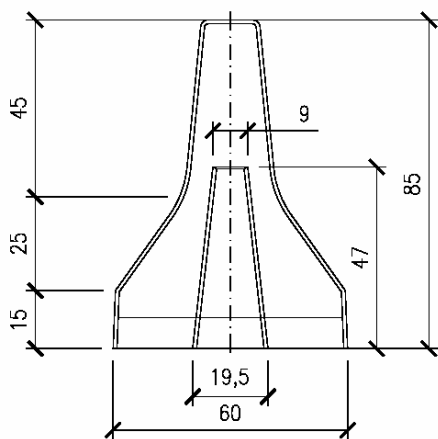

## Barrera B-S/1 (a 1 cara)

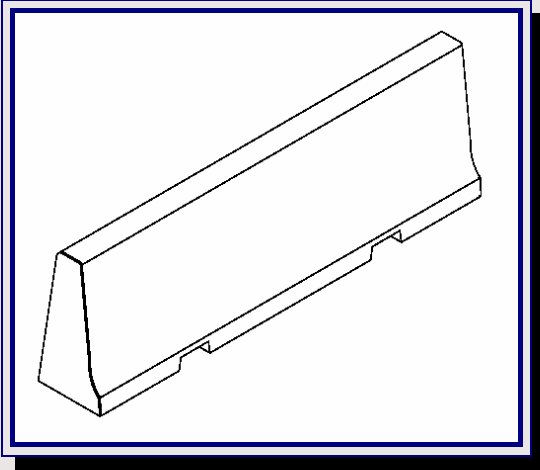

**NOMBRE:** Barrera B-S/1 (a 1 cara)

**REFERENCIA:** 600

**APLICACIÓN:** Obra civil

**PESO:** 495 kg/ m.l.

**HORMIGÓN:** HA-35/F/12/IIa

**ACERO:** B 500 S

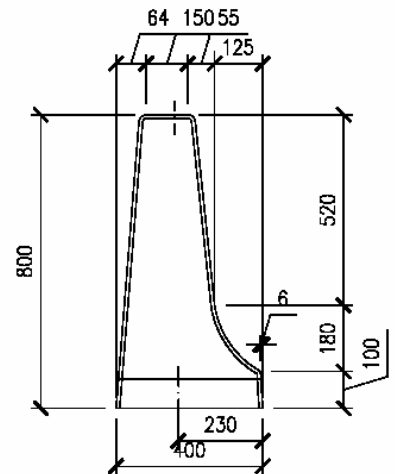
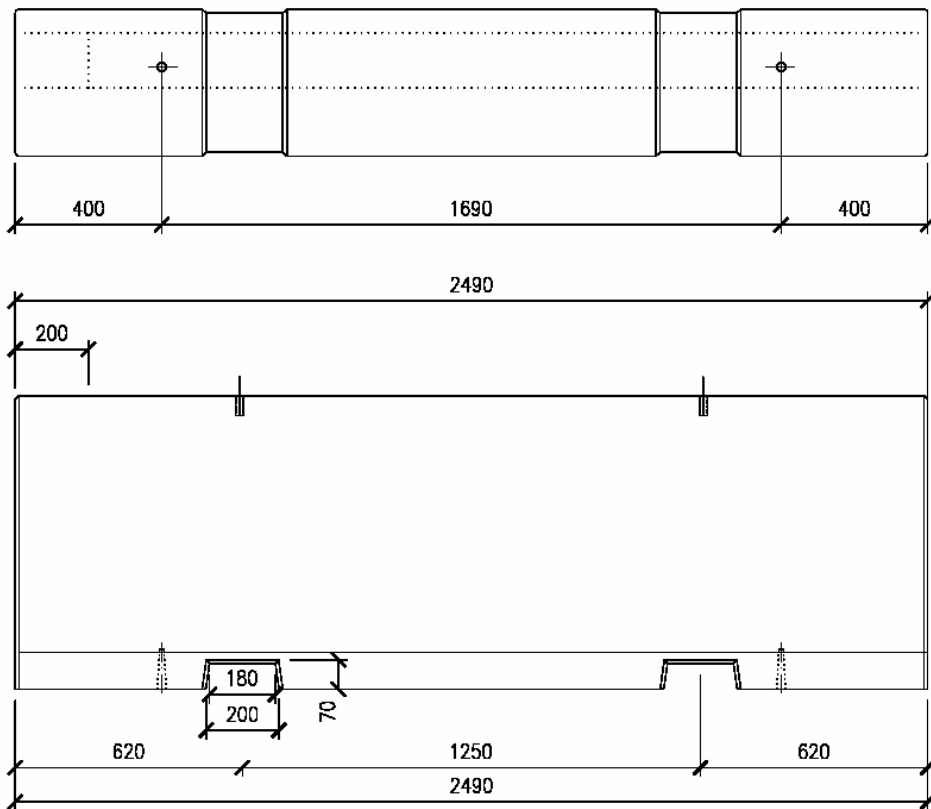



## ***Barrera J-J (doble cara)***

***NOMBRE:*** Barrera J-J (doble cara)

***REFERENCIA:*** 1970

***APLICACIÓN:*** Obra civil

***PESO:*** 750 kg/ m.l.

***HORMIGÓN:*** HA-35/F/12/IIa

***ACERO:*** B 500 S

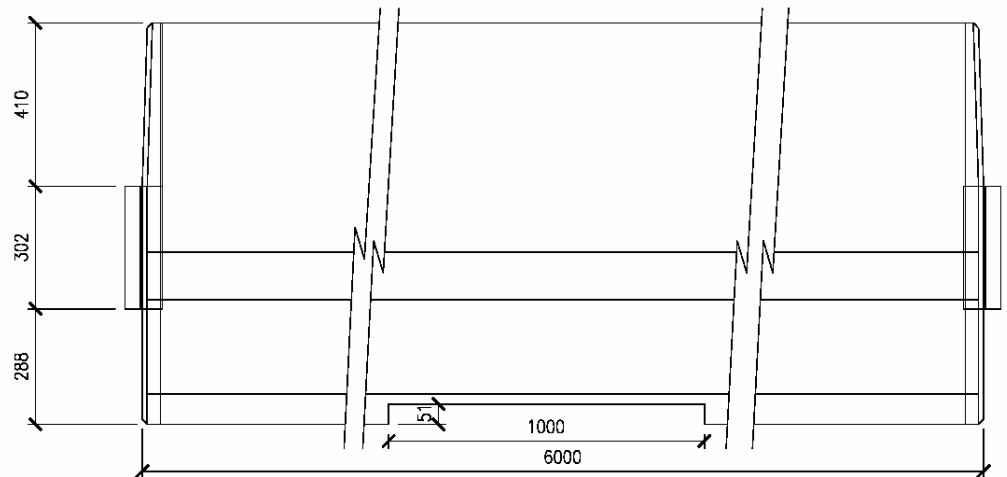
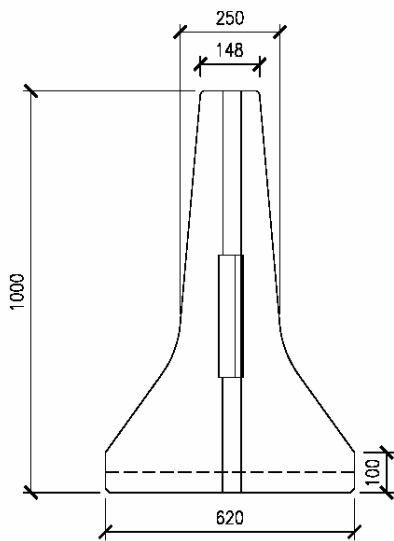

## Barrera J-J (una cara)

**NOMBRE:** Barrera J-J (una cara)

**REFERENCIA:** 2558

**APLICACIÓN:** Obra civil

**PESO:** 667 kg/ m.l.

**HORMIGÓN:** HA-35/F/12/IIa

**ACERO:** B 500 S

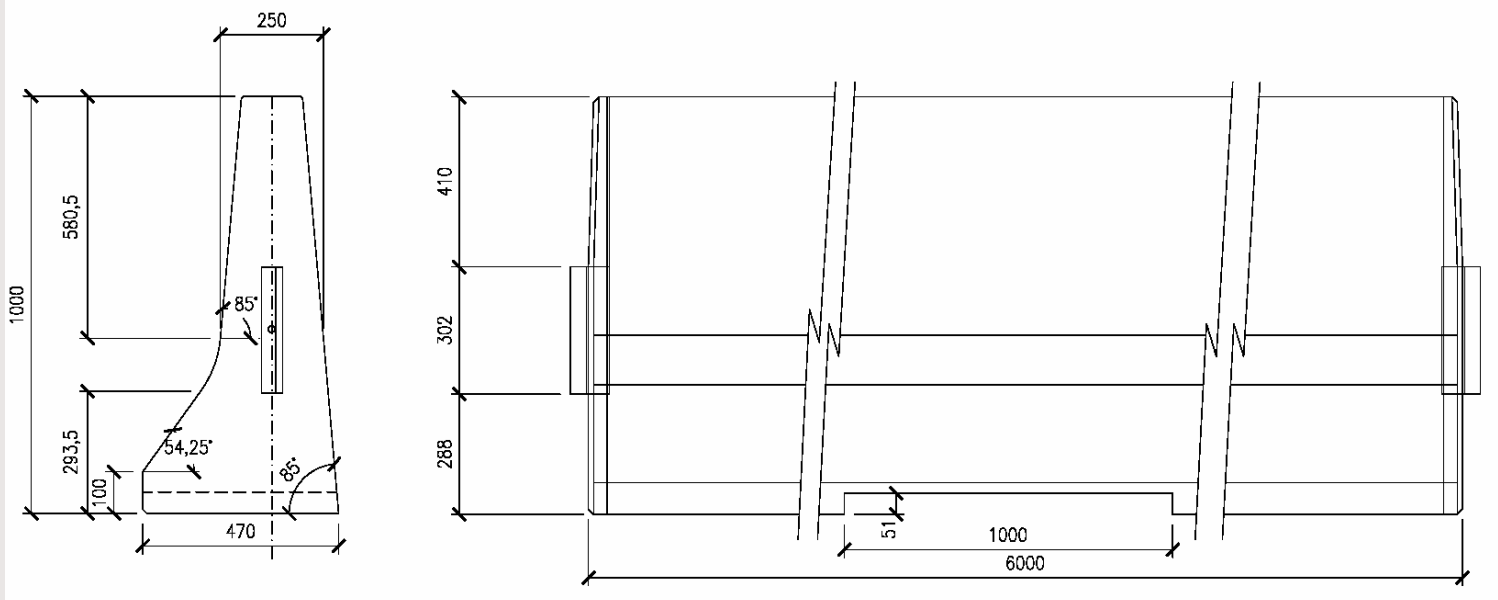

## Barrera J-J (media cara)

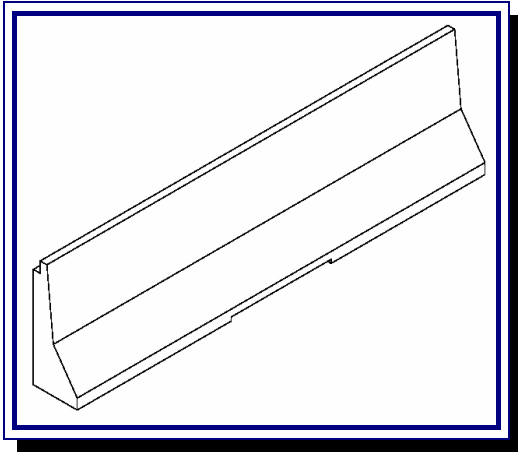

**NOMBRE:** Barrera J-J (media cara)

**REFERENCIA:** 2559

**APLICACIÓN:** Obra civil

**PESO:** 367 kg/ m.l.

**HORMIGÓN:** HA-35/F/12/IIa

**ACERO:** B 500 S

VISTA DE ALZADO (MEDIA BARRERA)

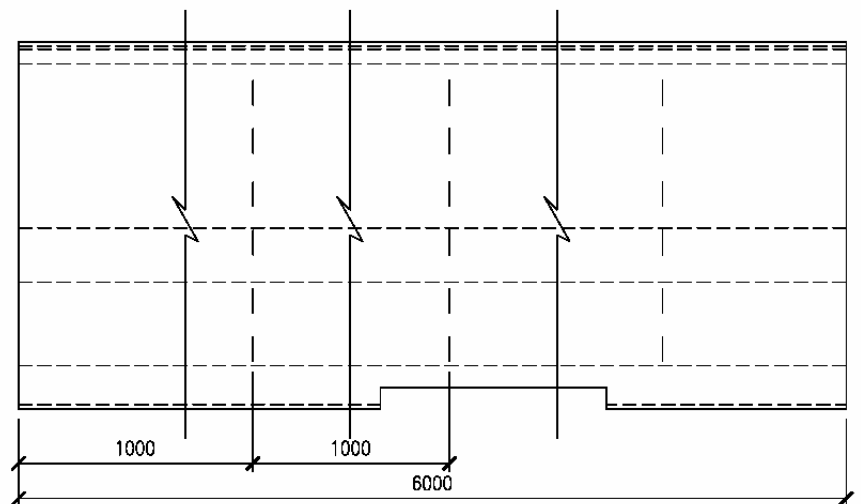
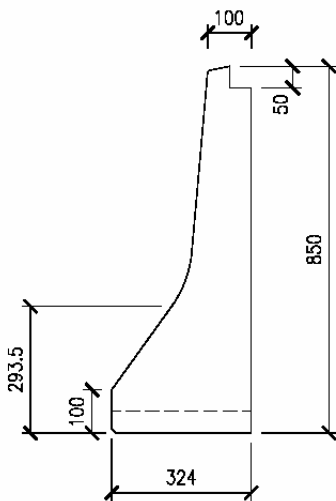

## Imposta MURO (1,20 m)

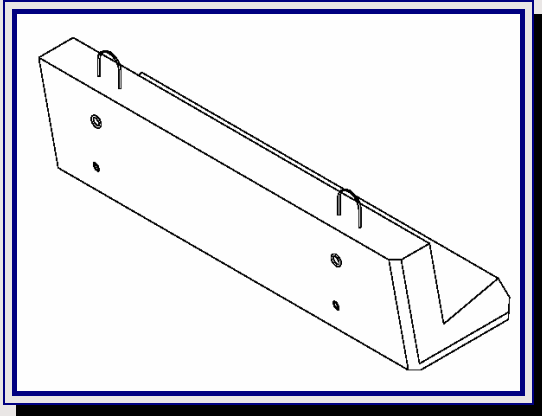

**NOMBRE:** Imposta Muro (1,20 m)

**REFERENCIA:** 2654

**APLICACIÓN:** Obra civil

**PESO:** 170 kg/ m.l.

**HORMIGÓN:** HA-35/F/12/IIa

**ACERO:** B 500 S

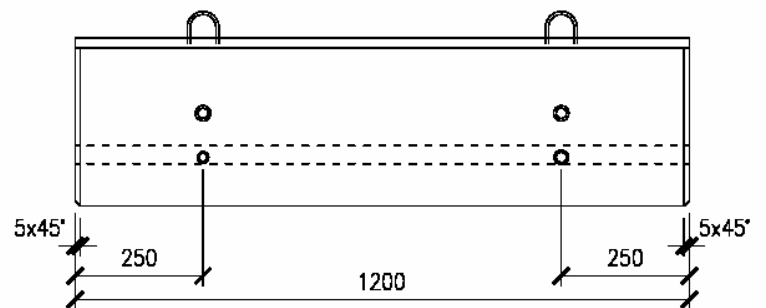
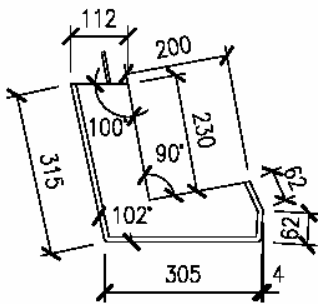

## *Imposta MURO (2,40 m)*

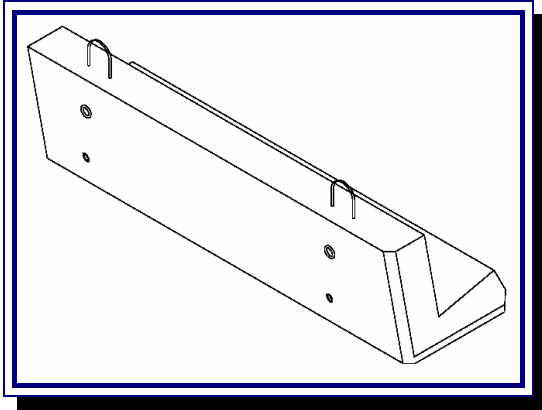

**NOMBRE:** Imposta Muro (2,40 m)

**REFERENCIA:** 2655

**APLICACIÓN:** Obra civil

**PESO:** 130 kg/ m.l.

**HORMIGÓN:** HA-35/F/12/IIa

**ACERO:** B 500 S

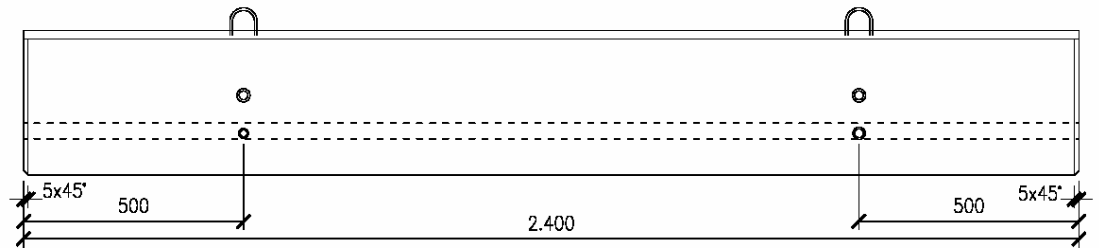
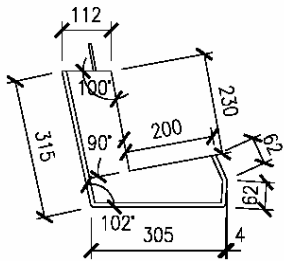

# Imposta PUENTE (475 mm)

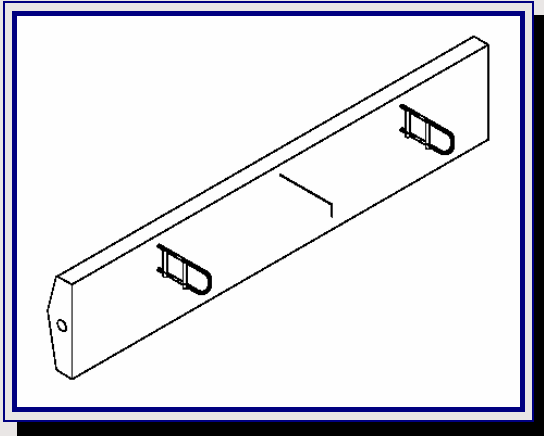

**NOMBRE:** Imposta Puente (475 mm)

**REFERENCIA:** 2551

**APLICACIÓN:** Obra civil

**PESO:** 134 kg/ m.l.

**HORMIGÓN:** HA-35/F/12/IIa

**ACERO:** B 500 S

SECCION TIPO

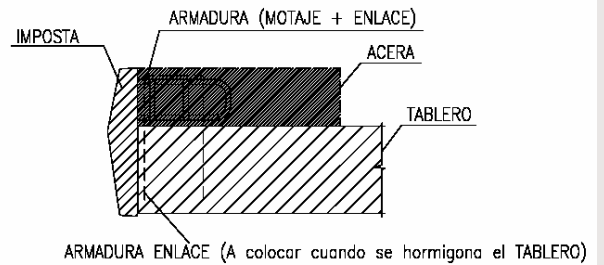
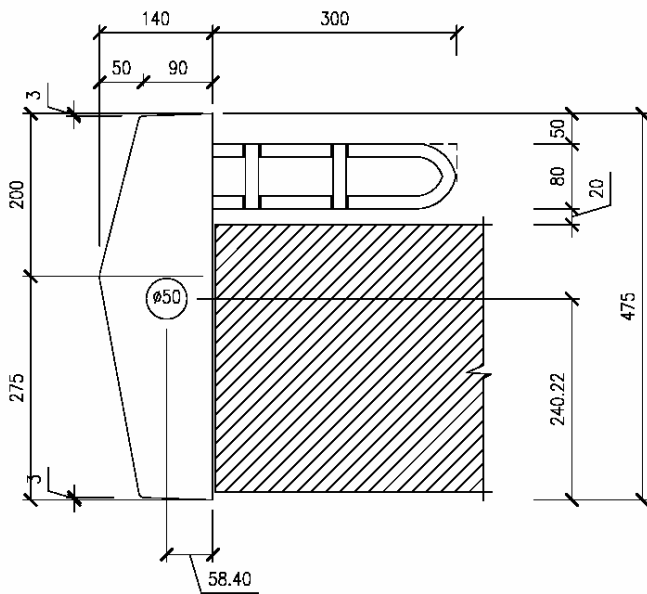

PLANTA

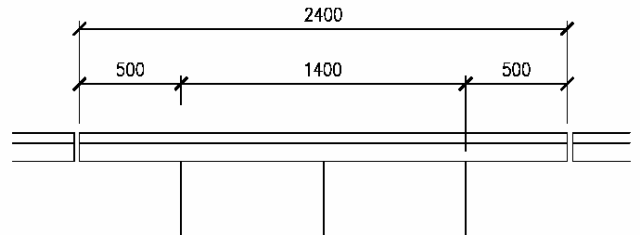



# Imposta TIPO 6

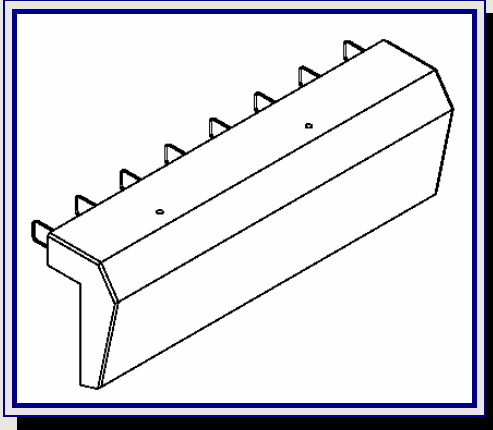

**NOMBRE:** Imposta Tipo 6

**REFERENCIA:** 597

**APLICACIÓN:** Obra civil

**PESO:** 278 kg/ m.l.

**HORMIGÓN:** HA-35/F/12/IIa

**ACERO:** B 500 S

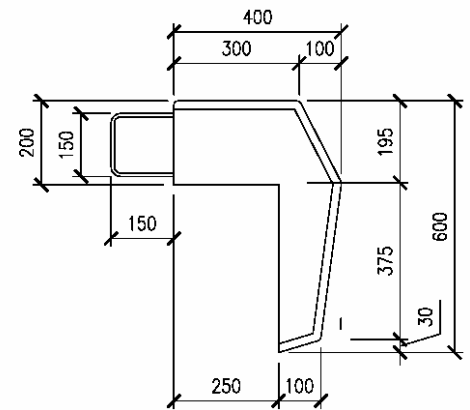
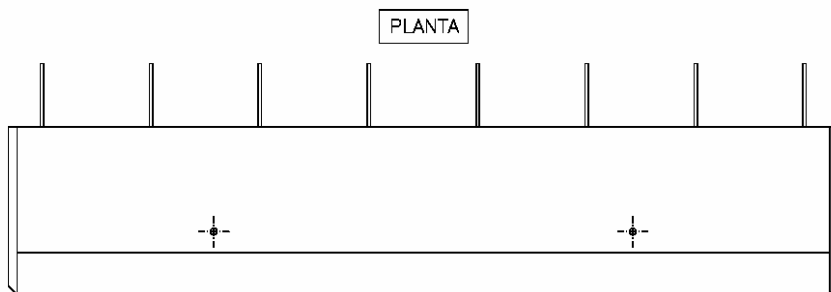
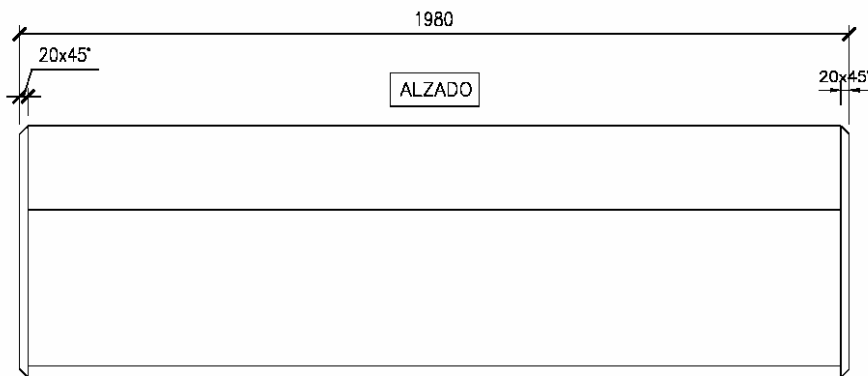



# Imposta TIPO 7

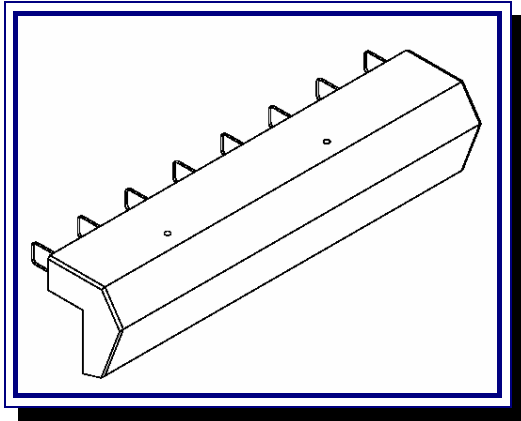

**NOMBRE:** Imposta Tipo 7

**REFERENCIA:** 598

**APLICACIÓN:** Obra civil

**PESO:** 225 kg/ m.l.

**HORMIGÓN:** HA-35/F/12/IIa

**ACERO:** B 500 S

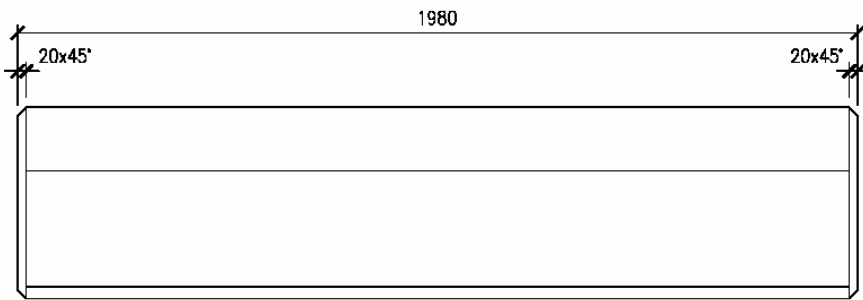

ALZADO

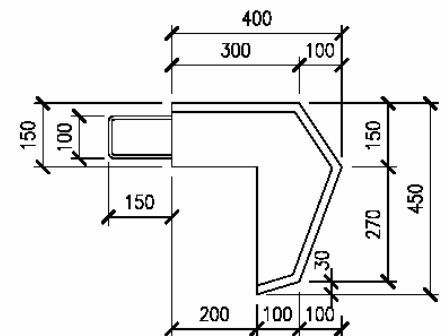

PERFIL

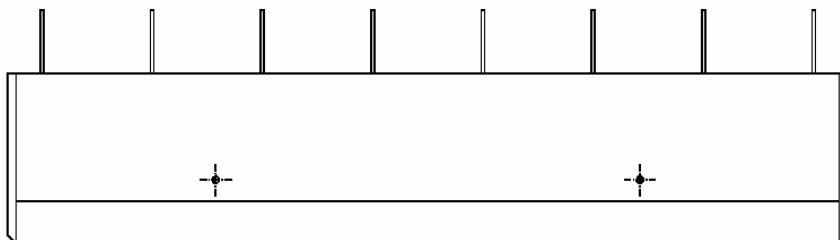

PLANTA

# Imposta TIPO 8

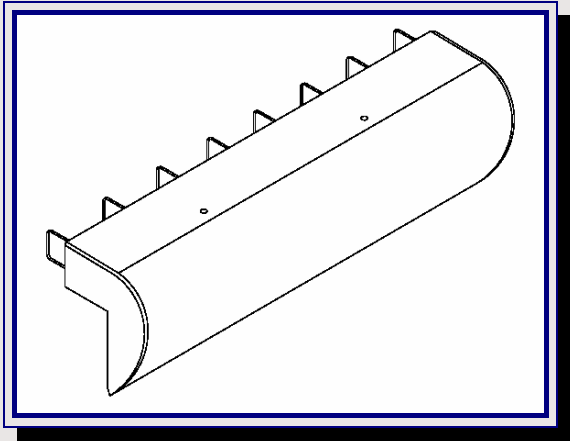

**NOMBRE:** Imposta Tipo 8

**REFERENCIA:** 1590

**APLICACIÓN:** Obra civil

**PESO:** 340 kg/ m.l.

**HORMIGÓN:** HA-35/F/12/IIa

**ACERO:** B 500 S

ALZADO

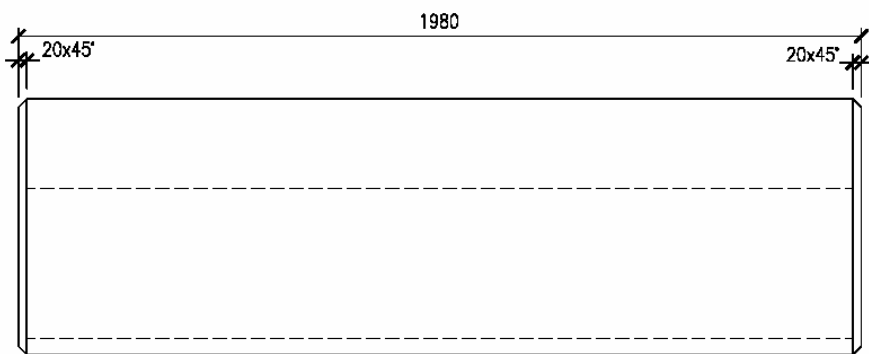

PERFIL

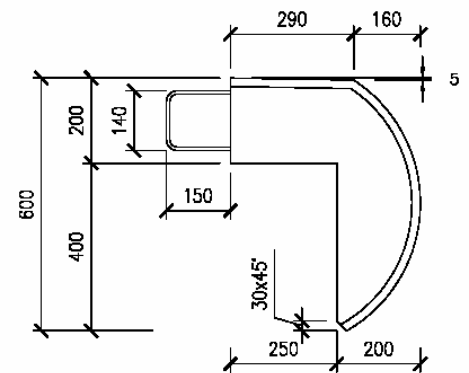

PLANTA

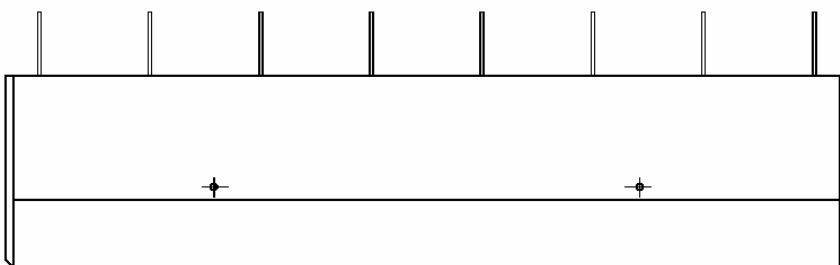

## Imposta TIPO AVE

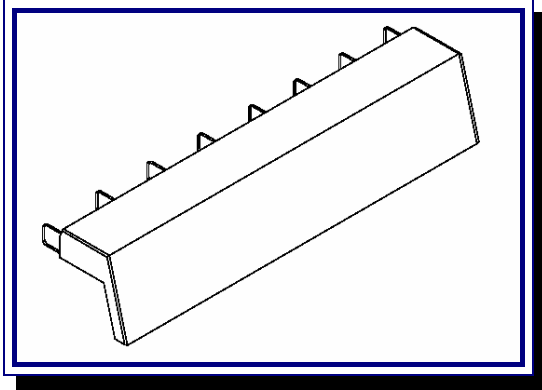

**NOMBRE:** Imposta Tipo A.V.E.

**REFERENCIA:** 1672

**APLICACIÓN:** Obra civil

**PESO:** 280 kg/ m.l.

**HORMIGÓN:** HA-35/F/12/IIa

**ACERO:** B 500 S

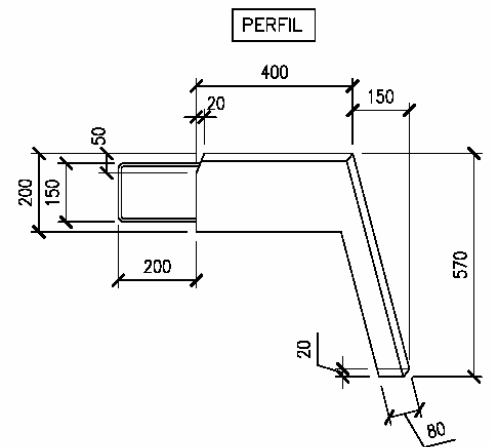
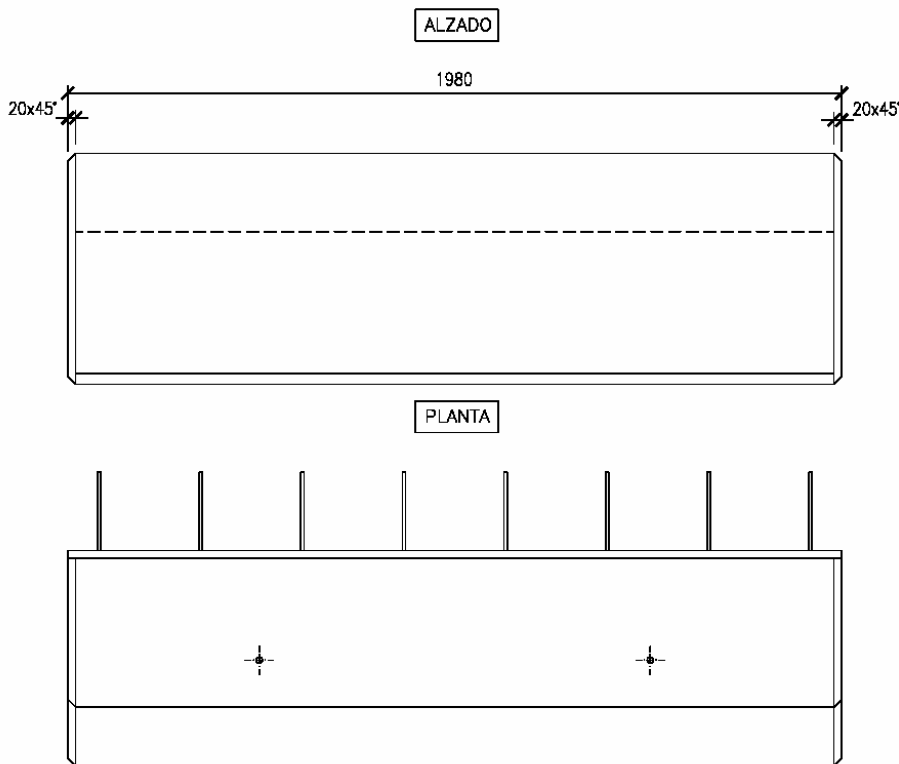

# Imposta TIPO D.F.A.

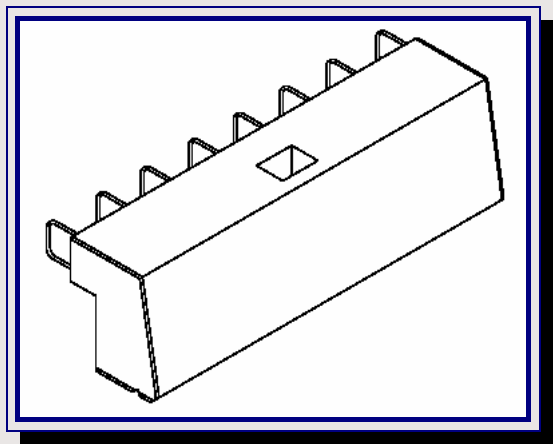

**NOMBRE:** Imposta Tipo D.F.A.

**REFERENCIA:** 570

**APLICACIÓN:** Obra civil

**PESO:** 457 kg/ m.l.

**HORMIGÓN:** HA-35/F/12/IIa

**ACERO:** B 500 S

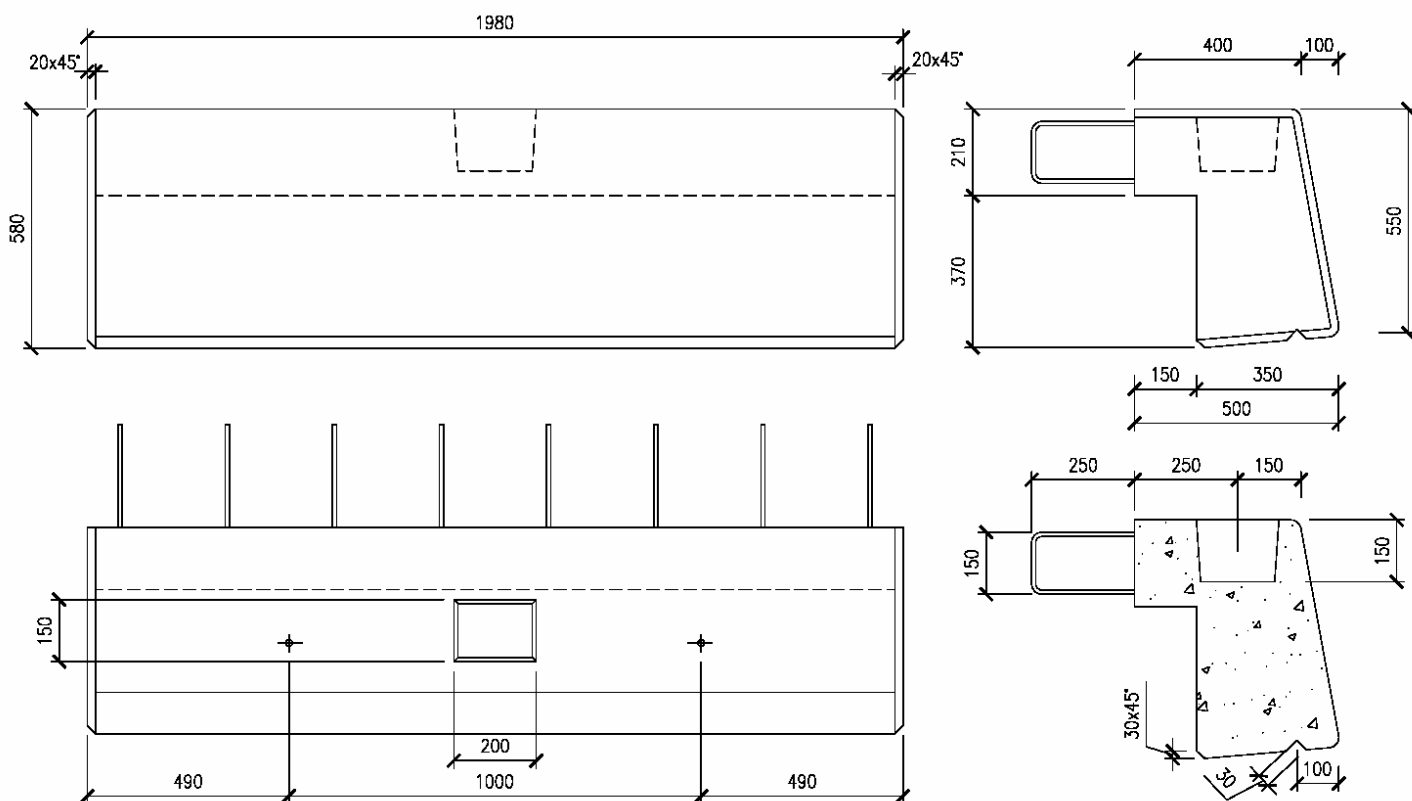

# Barrera IMPOSTA

**NOMBRE:** Barrera Imposta

**REFERENCIA:** 605

**APLICACIÓN:** Obra civil

**PESO:** 700 kg/ m.l.

**HORMIGÓN:** HA-35/F/12/IIa

**ACERO:** B 500 S

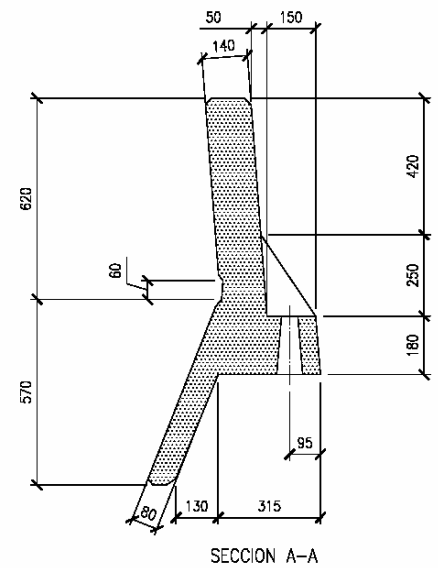
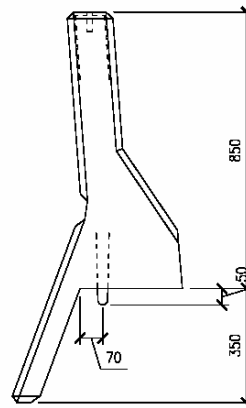
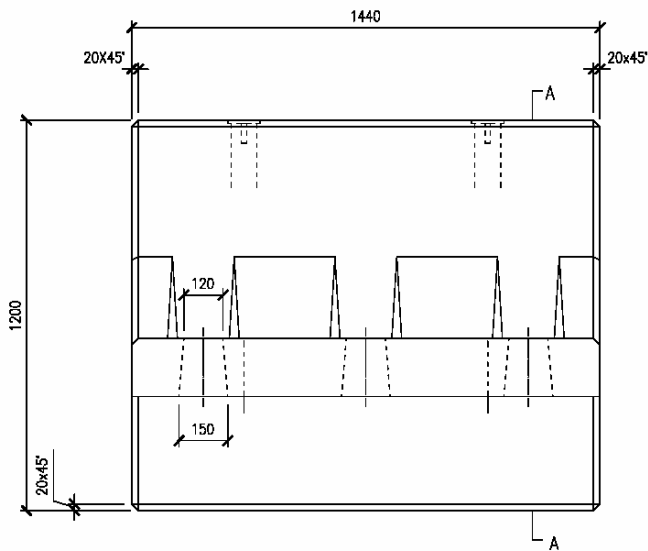

## Imposta **BARANDILLA (Peto A)**

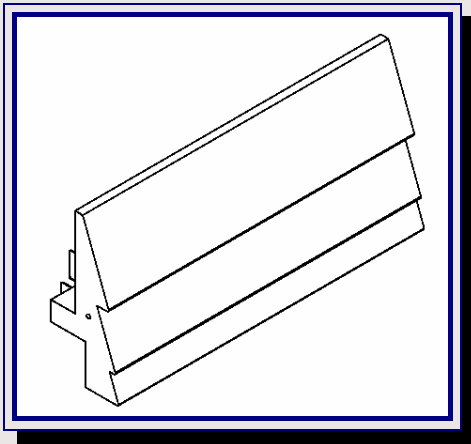

**NOMBRE:** Imposta Barandilla (Peto A)

**REFERENCIA:** 2554

**APLICACIÓN:** Obra civil

**PESO:** 600 kg/ m.l.

**HORMIGÓN:** HA-35/F/12/IIa

**ACERO:** B 500 S

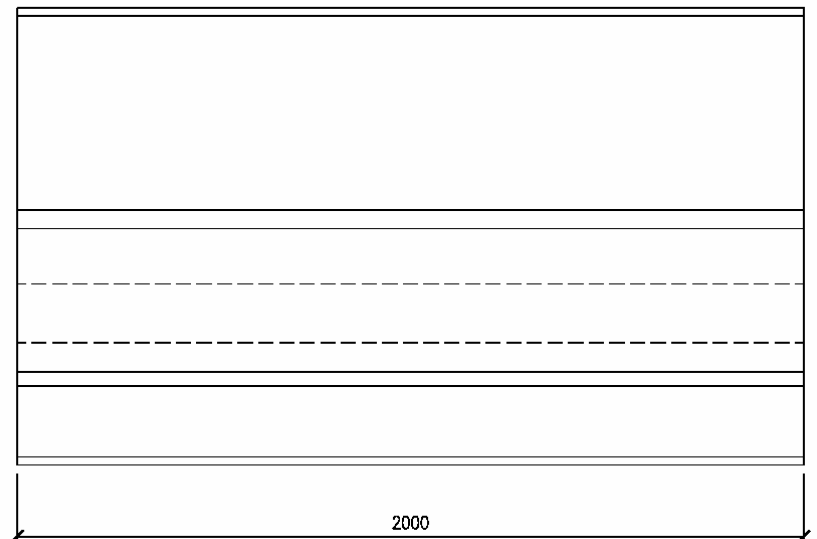
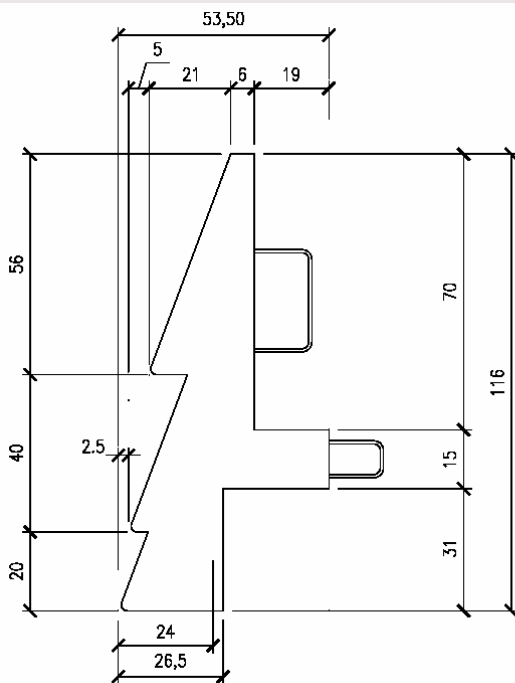

## *Imposta Peto E*

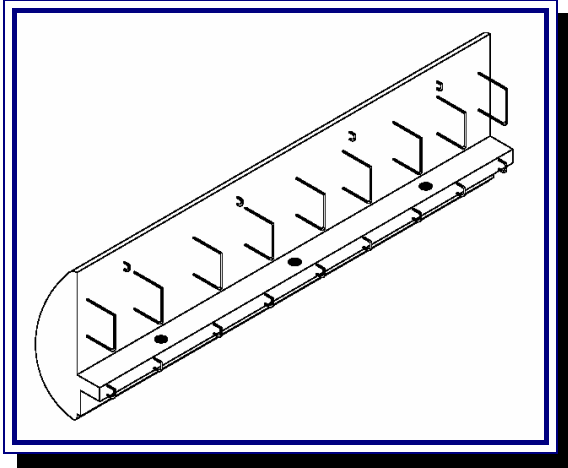

**NOMBRE:** Imposta PXEJ0/1-14a

**REFERENCIA:** 2560

**APLICACIÓN:** Obra civil

**PESO:** 750 kg/ m.l.

**HORMIGÓN:** HA-35/F/12/IIa

**ACERO:** B 500 S

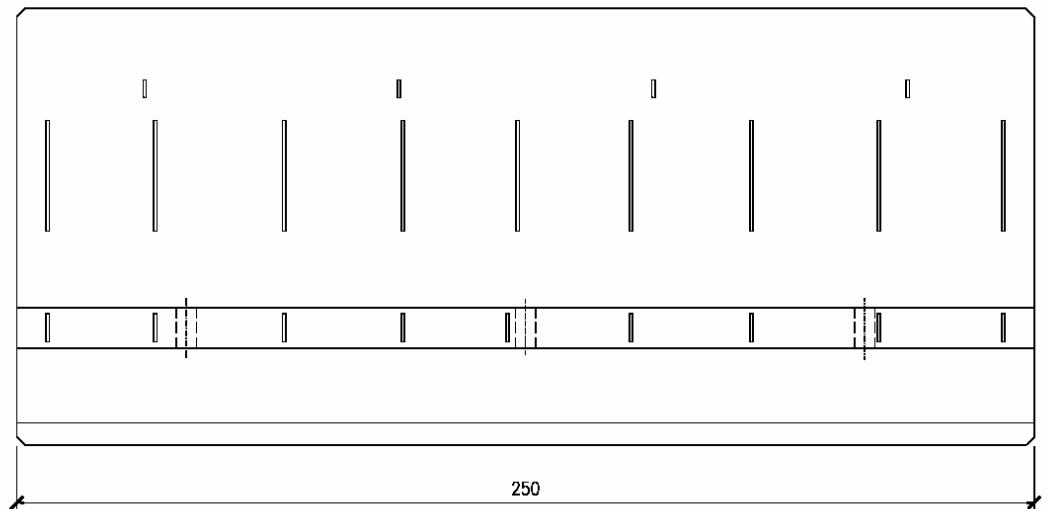
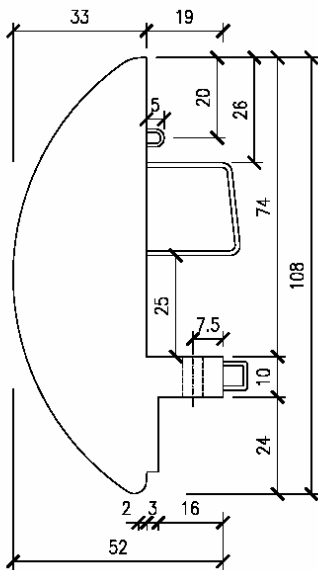

# Pretil PH6/1-15 a

**NOMBRE:** Pretil PX6/1-15a

**REFERENCIA:** 2628

**APLICACIÓN:** Obra civil

**PESO:** 800 kg/ m.l.

**HORMIGÓN:** HA-45/F/12/IIa

**ACERO:** B 500 S

**MANGUITO:** MK-500.

**CONTRATUERCAS:** MK-B500

**PLETINA:** 208x210x8 mm

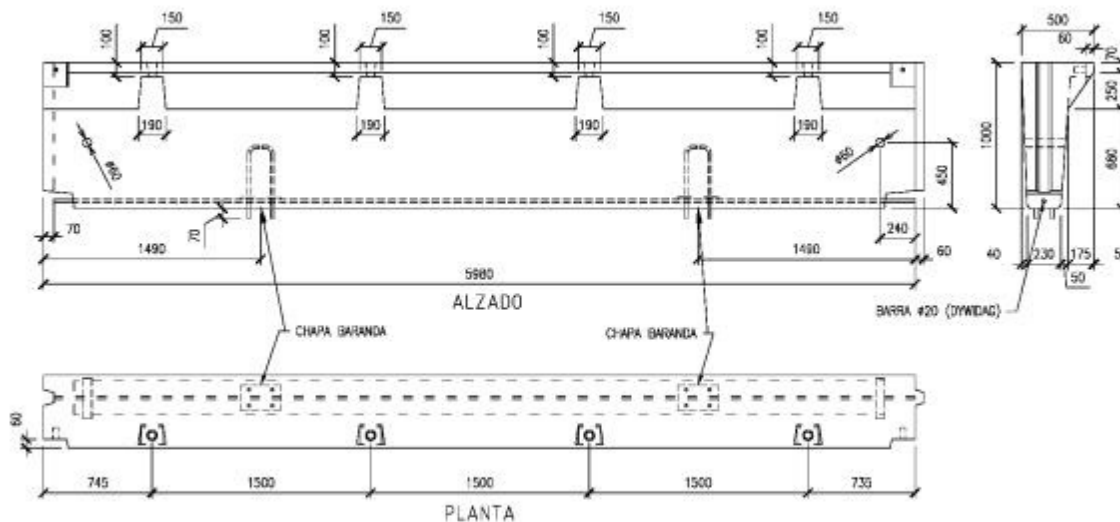
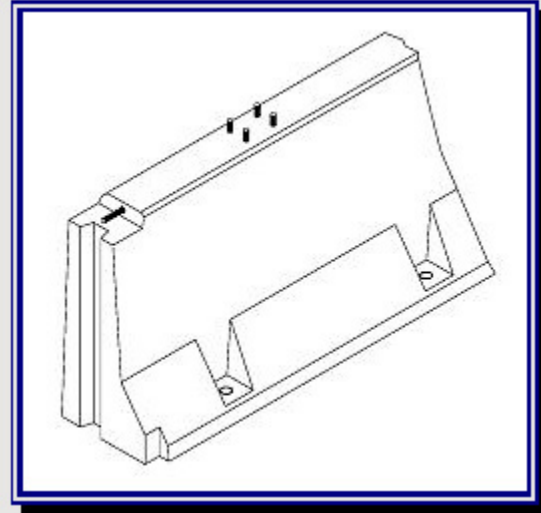



## Pretil PHP J6/1-10 a

**NOMBRE:** Pretil PHPJ6/1-10a

**REFERENCIA:** 2627

**APLICACIÓN:** Obra civil

**PESO:** 800 kg/ m.l.

**HORMIGÓN:** HA-45/F/12/IIa

**ACERO:** B 500 S

**MANGUITO:** MK-500.

**CONTRATUERCAS:** MK-B500

**PLETINA:** 208x210x8 mm

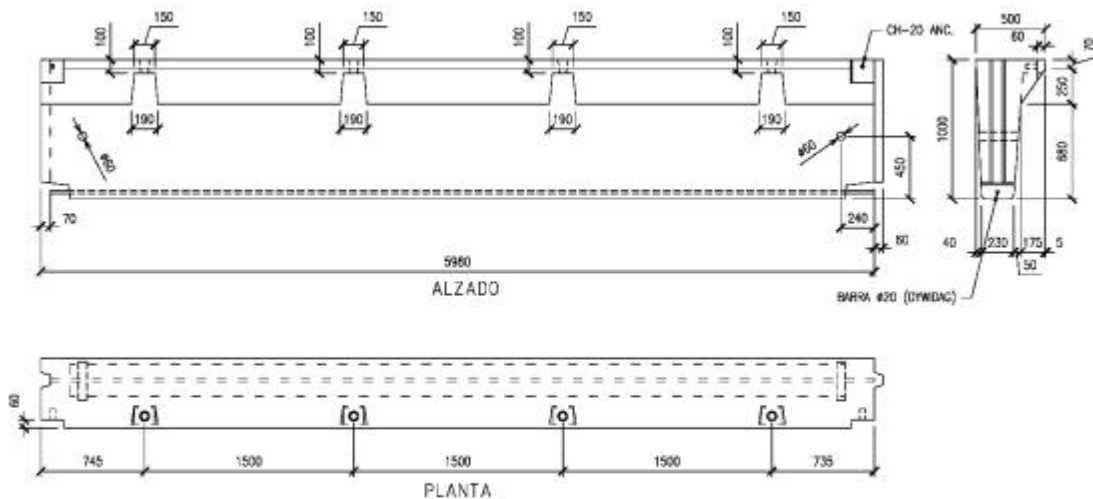
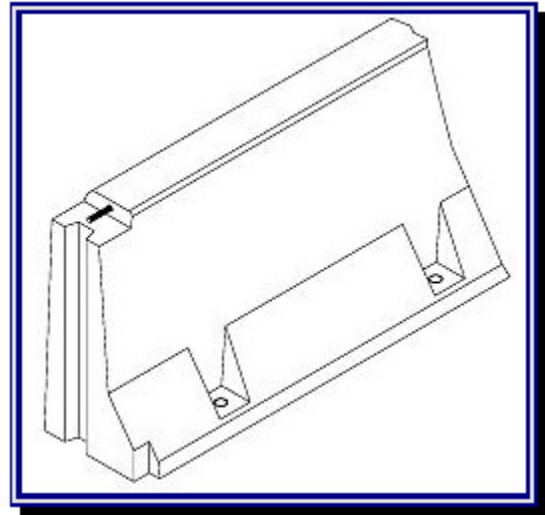

# Pretil PXPJ6/1-14b



**NOMBRE:** Pretil PXPJ6/1-14b

**REFERENCIA:** 2549

**APLICACIÓN:** Obra civil

**PESO:** 1400 kg/ m.l.

**HORMIGÓN:** HA-45/F/12/IIa

**ACERO:** B 500 S

**MANGUITO:** MK-500.

**CONTRATUERCAS:** MK-B500

**PLETINA:** 208x210x8 mm

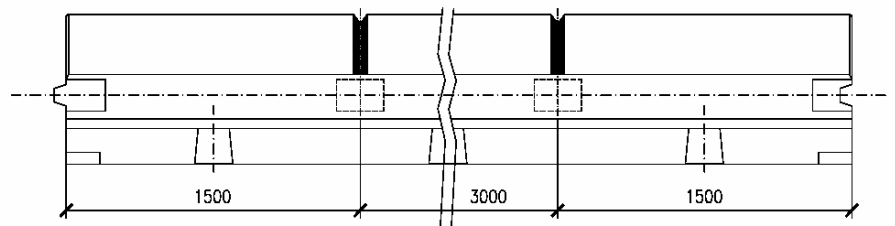
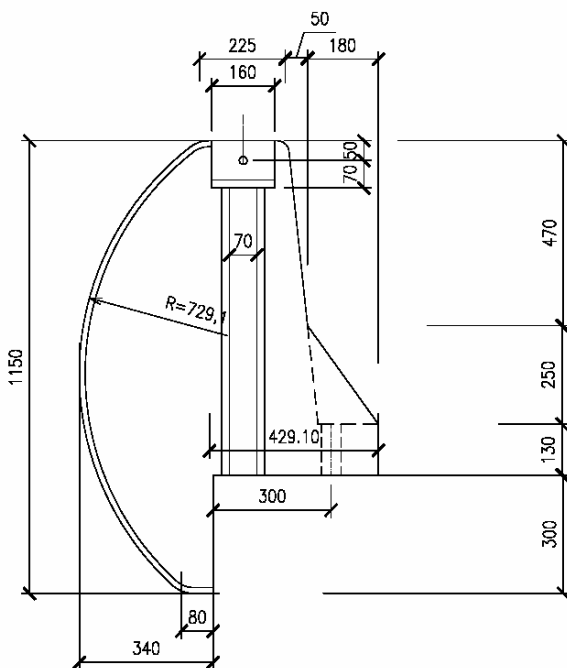
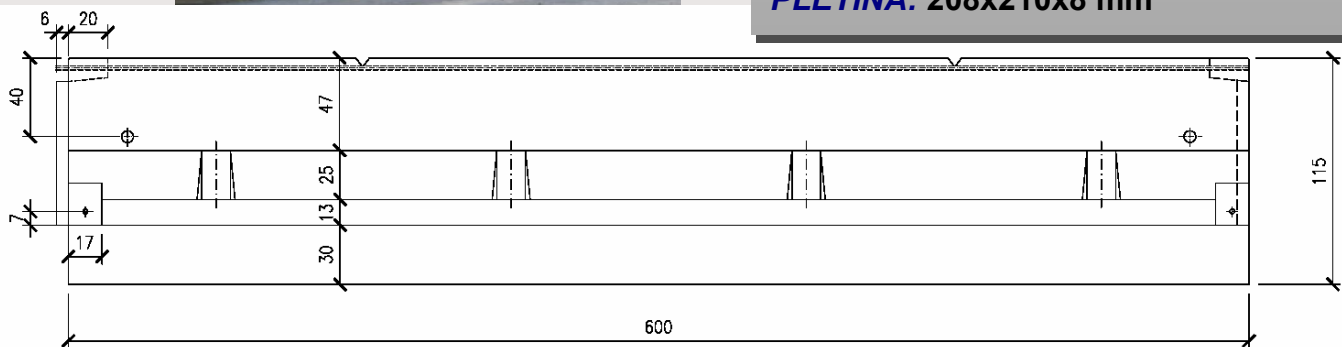

# Pretil PXPJ6/1-14c

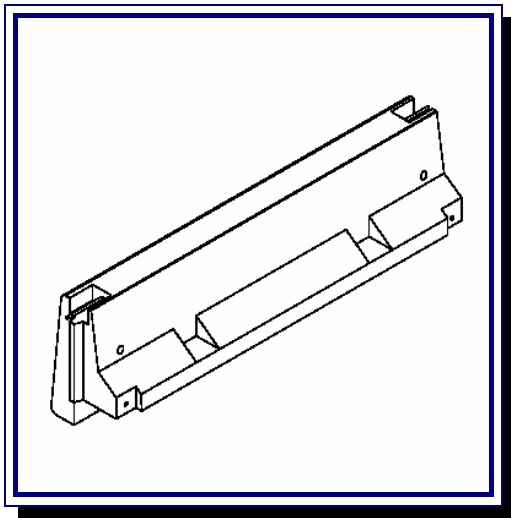

**NOMBRE:** Pretil PXPJ6/1-14c

**REFERENCIA:** 2798

**APLICACIÓN:** Obra civil

**PESO:** 1010 kg/ m.l.

**HORMIGÓN:** HA-45/F/18/IIa

**ACERO:** B 500 S

**MANGUITO:** MK-500.

**CONTRATUERCAS:** MK-B500

**PLETINA:** 208x210x8 mm

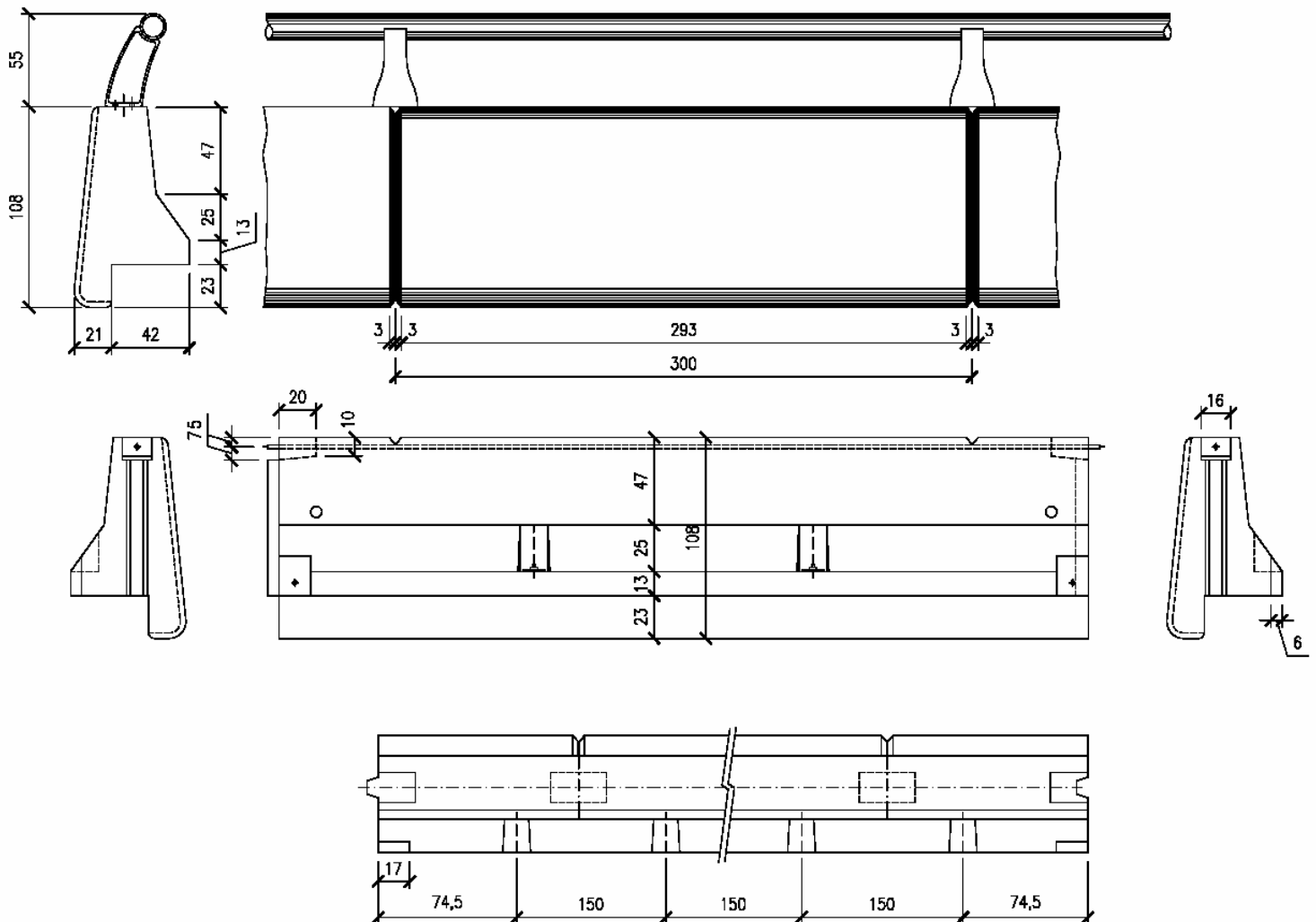

# Hastial Túnel PL-IP006 (mb)

**NOMBRE:** Hastial Túnel PL-IP006 (mb)

**REFERENCIA:** 2550

**APLICACIÓN:** Obra civil

**PESO:** 195 kg/ m.l.

**HORMIGÓN:** HA-35/F/12/IIa

**ACERO:** B 500 S

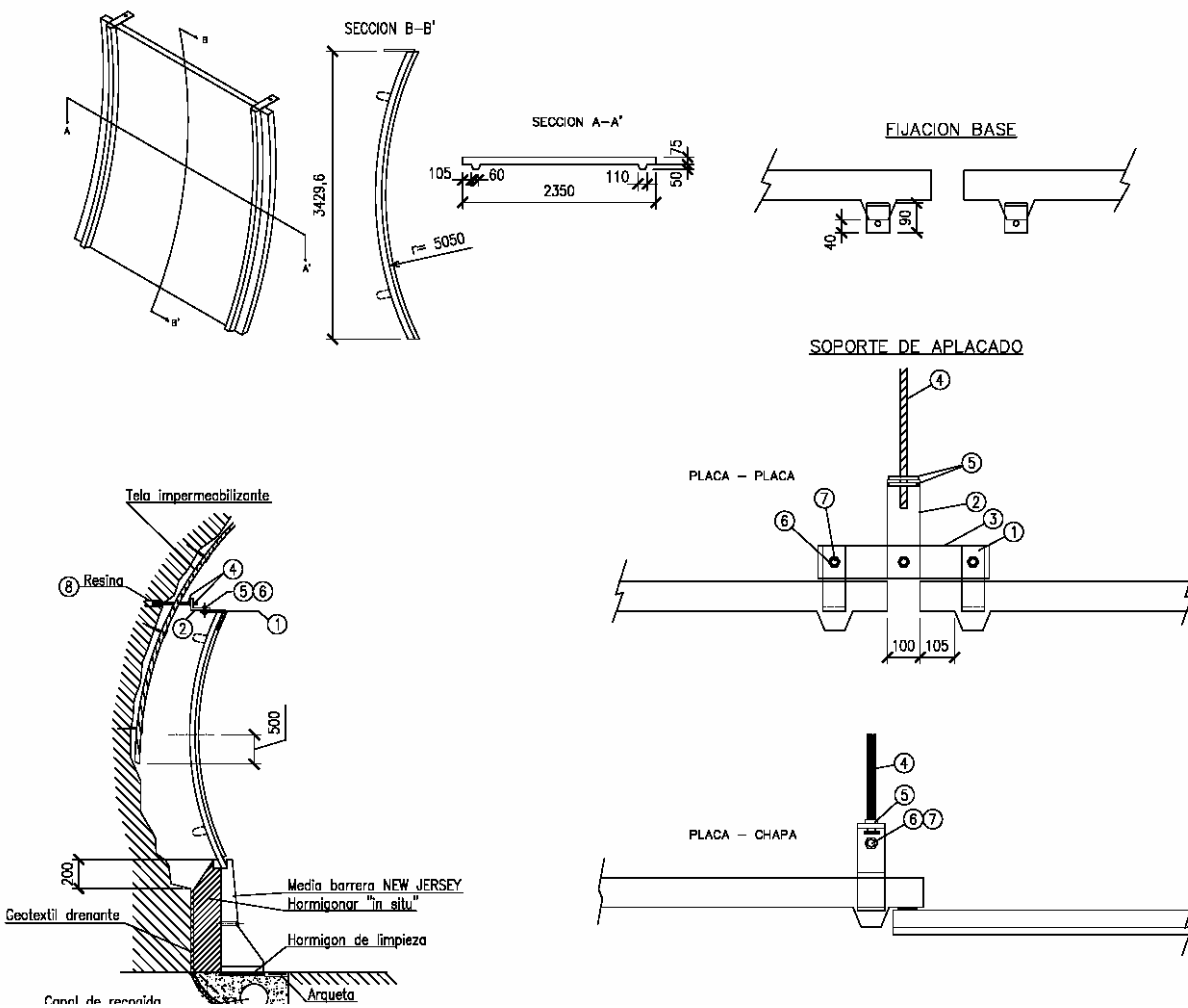

FIG.	DESIGNACION
1	Escuadra de sujecion
2	Escuadra de empalme al perno
3	Pletina de empalme de piezas
4	Perno de anclaje Ø15 P.E.
5	Tuerca especial para Ø15 -D.W.
6	Tornillo M-18x30
7	Tuerca 19-18
8	Cartucho de resina

# Hastial Túnel PL-IP006

**NOMBRE:** Hastial Túnel PL-IP006

**REFERENCIA:** 2550

**APLICACIÓN:** Obra civil

**PESO:** 195 kg/ m<sup>2</sup>.

**HORMIGÓN:** HA-35/F/12/IIa

**ACERO:** B 500 S

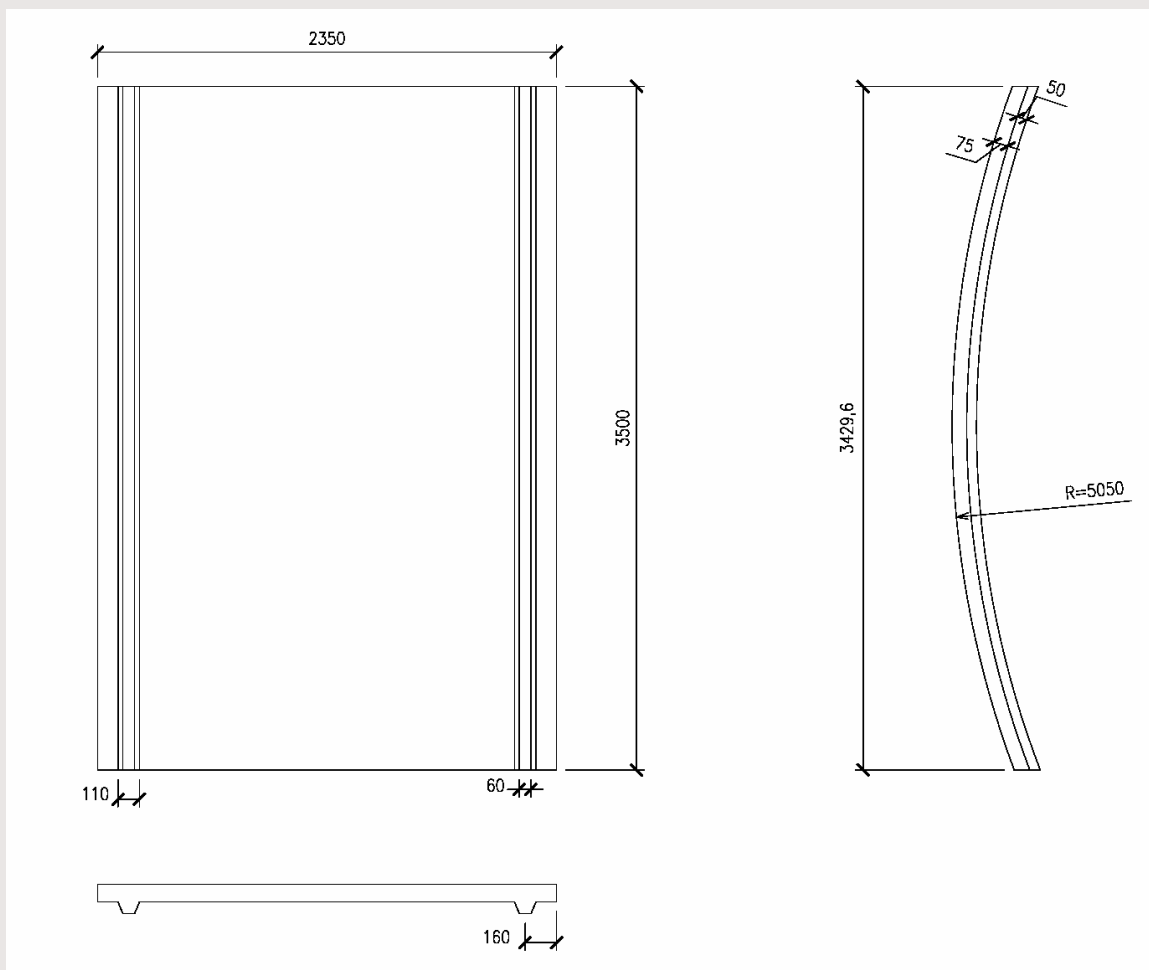

## Muro Silo S-200, S-250 y S-300

**NOMBRE:** Muro Silo S-200

**REFERENCIA:** 577

**APLICACIÓN:** Obra civil

**PESO:** 2730 kg/ ud.

**HORMIGÓN:** HA-35/F/18/IIa

**ACERO:** B 500 S

**NOMBRE:** Muro Silo S-250

**REFERENCIA:** 580

**APLICACIÓN:** Obra civil

**PESO:** 3580 kg/ ud.

**HORMIGÓN:** HA-35/F/18/IIa

**ACERO:** B 500 S

**NOMBRE:** Muro Silo S-300

**REFERENCIA:** 583

**APLICACIÓN:** Obra civil

**PESO:** 4370 kg/ ud.

**HORMIGÓN:** HA-35/F/18/IIa

**ACERO:** B 500 S

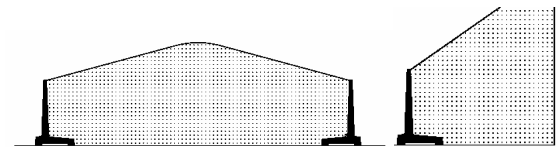

SILOS PORTATILES PARA CONTENCIÓN DE GRANELES Y MUROS DE CONTENCIÓN

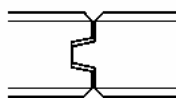
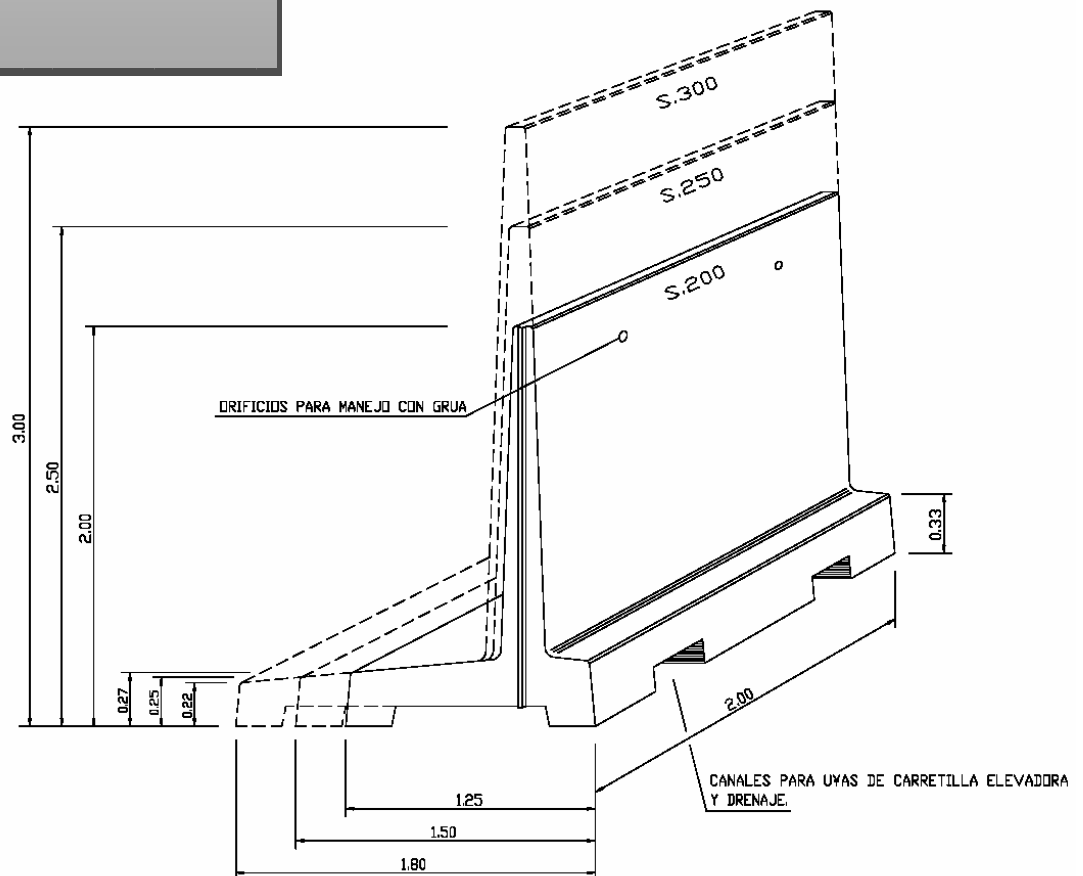

DETALLE DE UNIÓN ENTRE PIEZAS

## Bajante Tipo B-1

**NOMBRE:** Bajante Tipo B-1

**REFERENCIA:** 939

**APLICACIÓN:** Obra civil

**PESO:** 34 kg/ ud.

**HORMIGÓN:** HA-35/F/18/IIa

**ACERO:** B 500 S

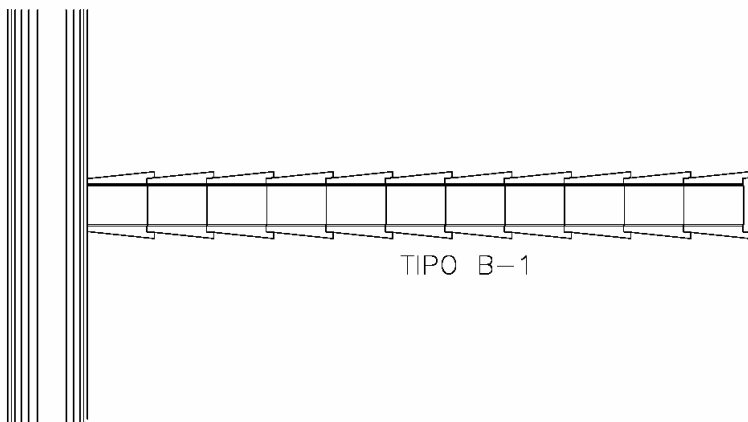
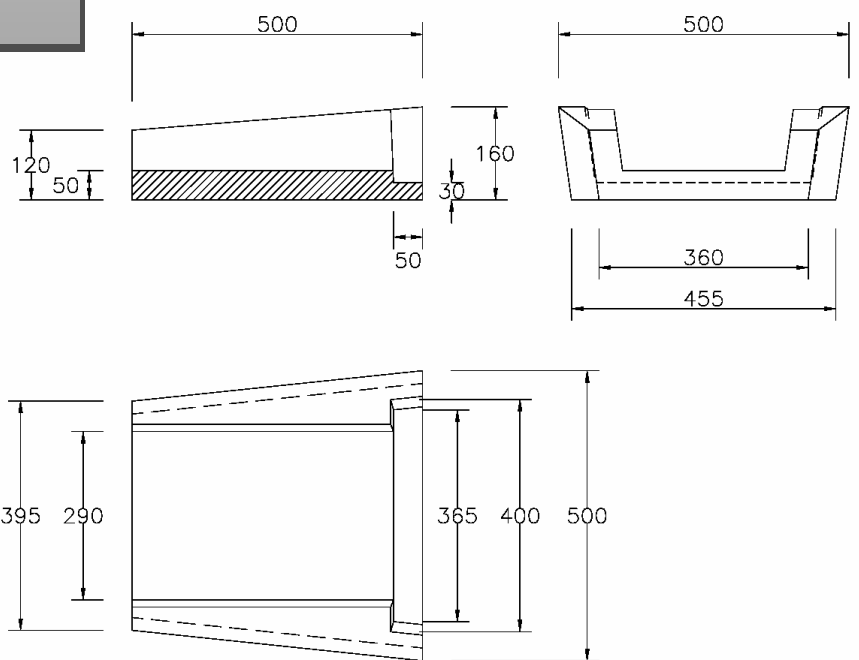

# Bajante Tipo B-2

**NOMBRE:** Bajante Tipo B-2

**REFERENCIA:** 941

**APLICACIÓN:** Obra civil

**PESO:** 175 kg/ ud.

**HORMIGÓN:** HA-35/F/18/IIa

**ACERO:** B 500 S

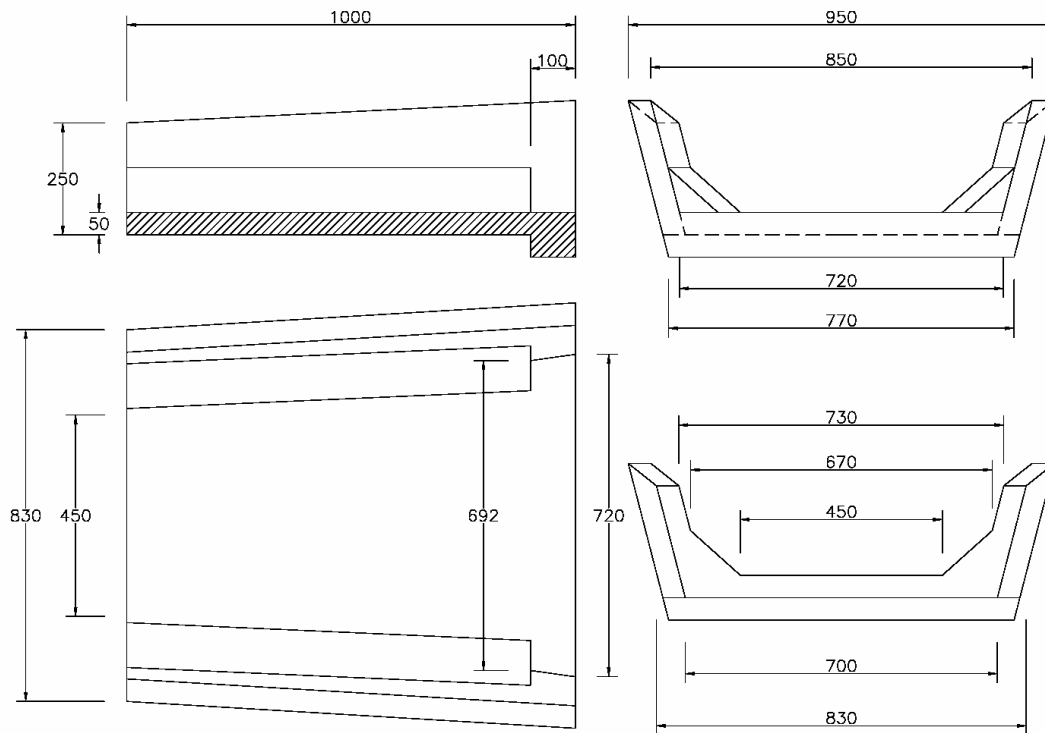

TIPO B-2

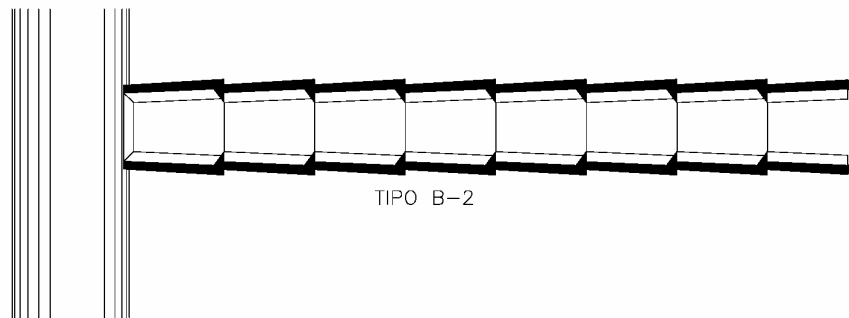

TIPO B-2









## **OTROS PRODUCTOS NORTEN:**

Pantallas acústicas

Depósitos

Barreras, Impostas... (Obra pública)

Obras especiales

Estructuras edificación

Graderíos

Arquetas

Funerarios

### **NORTEN PREFABRICADOS DE HORMIGON, S.L.**

Barrio Ugarriza 1 - 48498 ARAKALDO (VIZCAYA)

Apartado 64 - 01400 LLODIO (ALAVA)

Tel. 946 727 726 - Fax. 946 728 683

E-mail: comercial.vizcaya@nortenph.com

Polígono Ibarrea s/n - 31800 ALSASUA

NAVARRA

Tel. 948 468 000 - Fax. 948 468 443

E-mail: comercial.navarra@nortenph.com

Carretera de la Bleda, 14 - 08731 SANT MARTI SARROCA

BARCELONA

Tel. 938 990 074 - Fax. 938 990 091

Pol. Ind. Camporroso, C/V C-4 parc. H-1

02520 CHINCHILLA DE MONTEARAGÓN

ALBACETE

Tel. 967 210 162 - Fax. 967 211 214

# **NORTEN** PH

