

# ENVASE 380

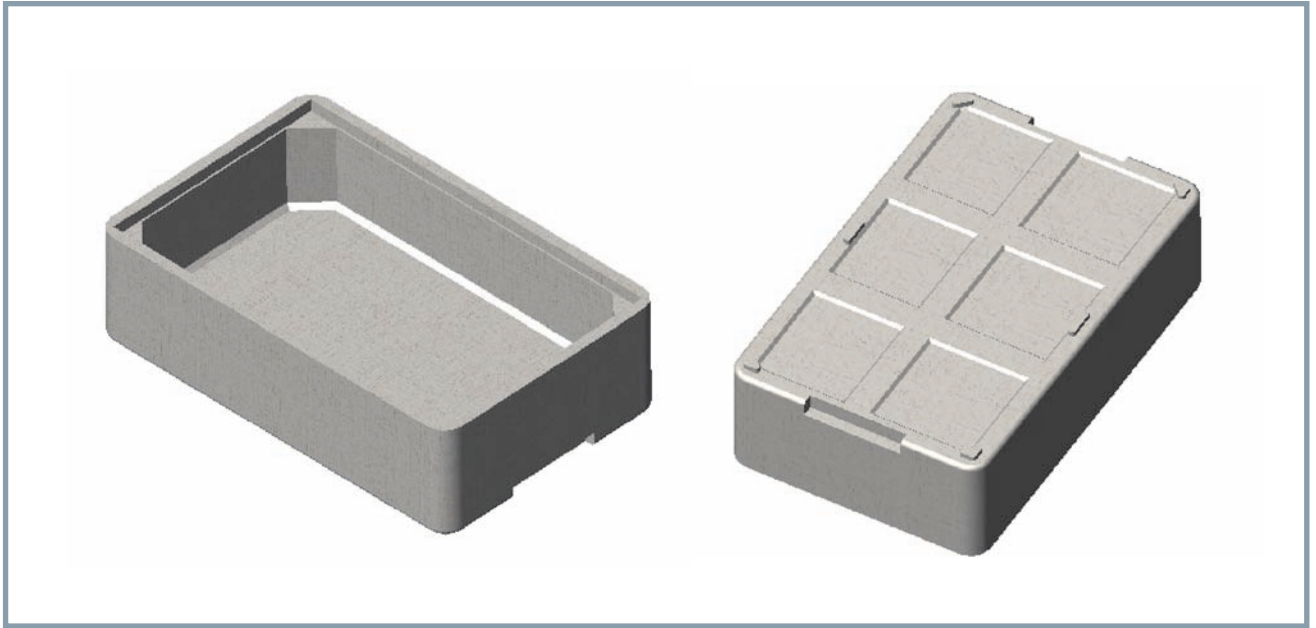

## DIMENSIONES

## PRESENTACIÓN

	MEDIDAS EXT.	CAPACIDAD.	DENSIDAD gr/dm <sup>3</sup>	
380	408X258X112	7.3L	30	180 UNIDS. PLASTIFICADAS

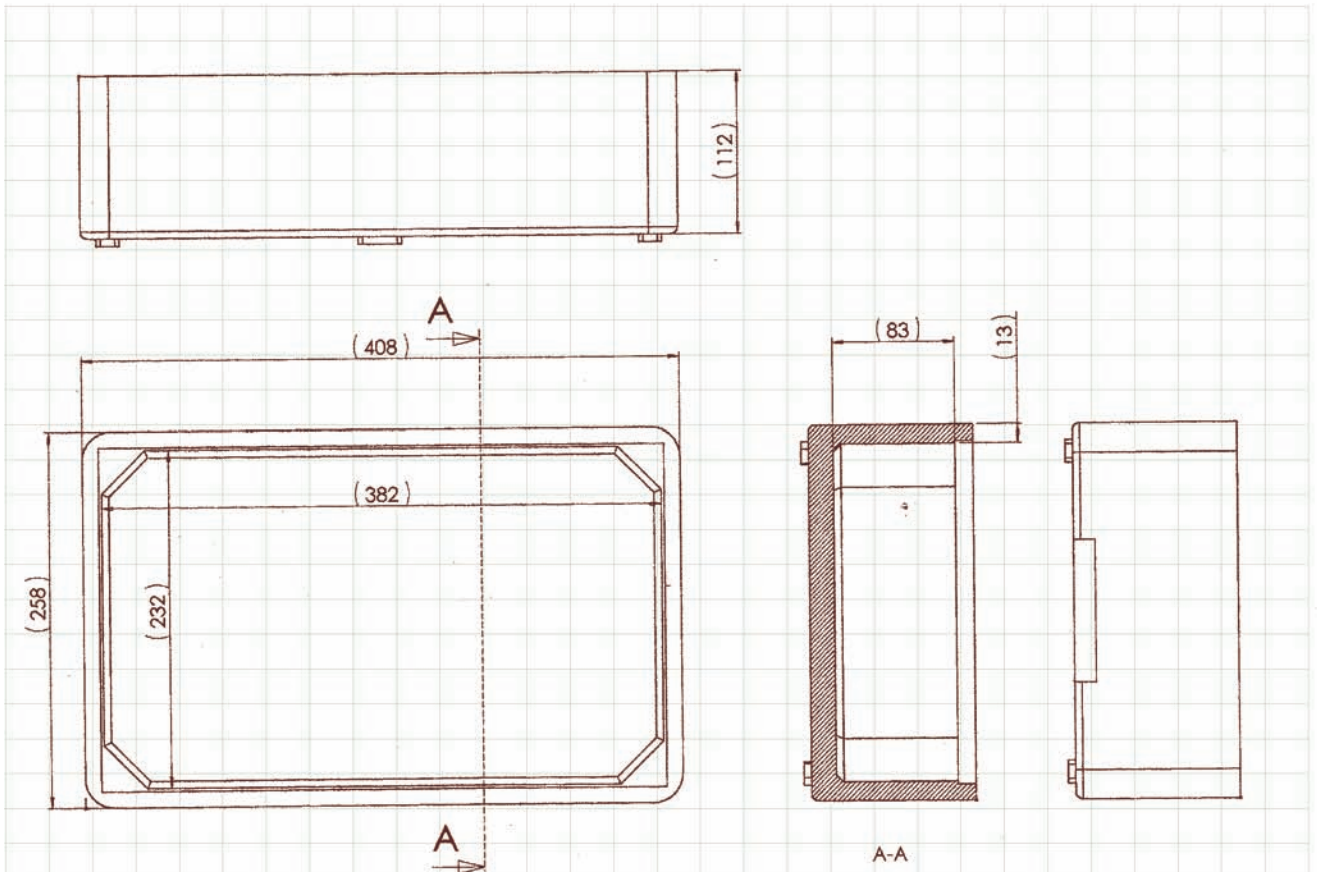

# FICHA ESPECIFICA DE ENVASE

ENVASE TIPO: 380

## CARACTERÍSTICAS DEL ENVASE

MATERIAL EPS Poliestireno Expandido

Características	MÍNIMO	MEDIO	MÁXIMO
PESO		95gr.	
DENSIDAD		30gr/dm <sup>3</sup>	
GROSOR		13mm.	
LARGO		408mm.	
ANCHO		258mm.	
ALTO		112mm.	

COLOR BLANCO

## EMPAQUETADO

NUMERO DE ENVASES POR PAQUETE

180 UNIDS. PLASTIFICADAS

DISENSIONES DEL PAQUETE

## PALETIZADO

NUMERO DE PAQUETES

NUMERO DE ENVASES POR BLOQUE

DIMENSIONES DEL EMBALAJE :

LARGO

ANCHO

ALTO

VOLUMEN DEL EMBALAJE

## COMPOSICIÓN QUÍMICA

(Adjuntar Ficha Técnica de EPS)

## DOCUMENTACION GRÁFICA

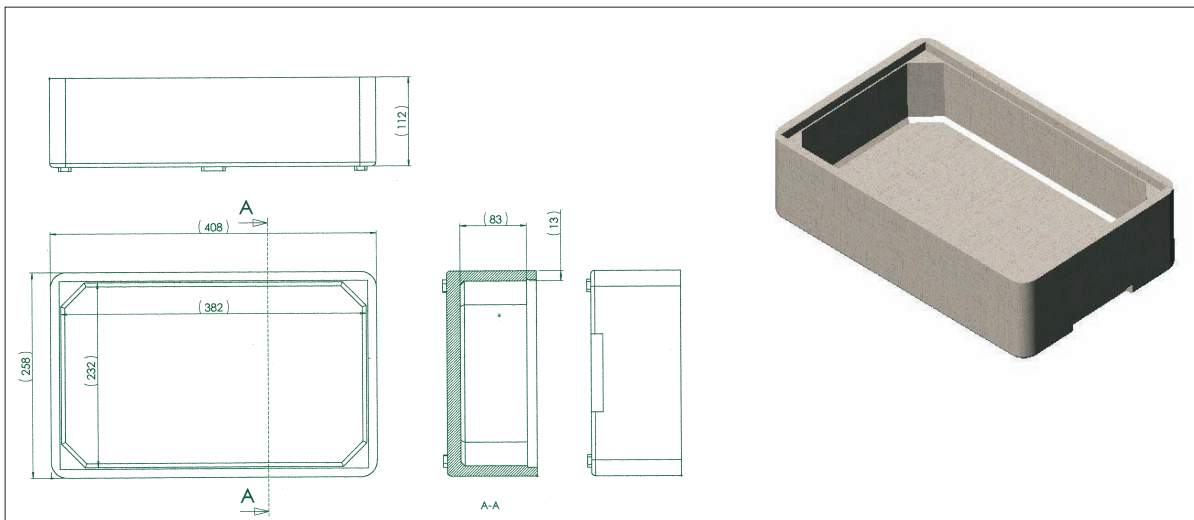

POLISUR 2000, S.A.