

ENVASE TIPO T

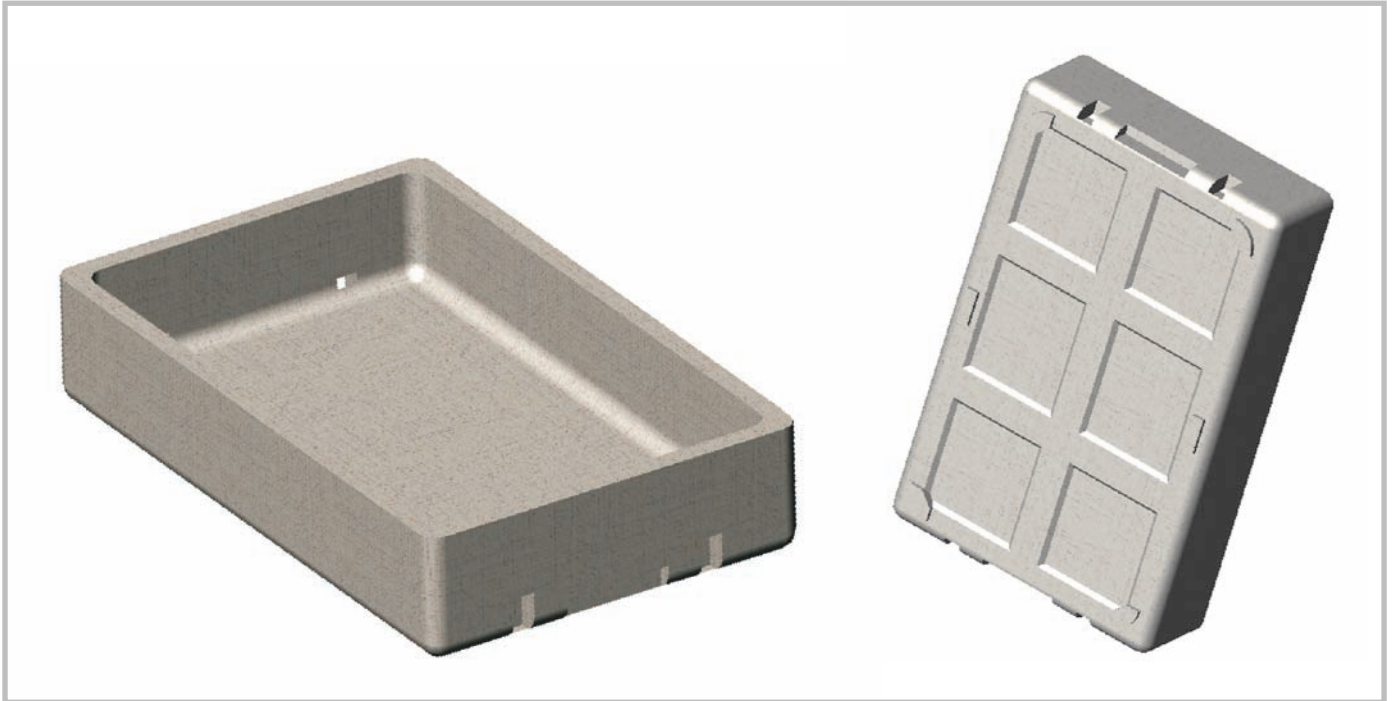

	DIMENSIONES				PRESENTACIÓN	
	MEDIDAS EXT	MEDIDAS INT.	CAPACIDAD	DENSIDAD gr/dm ³	Unids. por bloque	DIMENSIONES BLOQUE (EN METROS)
T0	332X528X130	298X494X113	15.9L	22	9 UNIDS.	1.18X0.53X0.33
T2	332X528X110	298X494X93	13.3L	22	11 UNIDS.	1.20X0.53X0.33
T3	332X528X90	298X494X73	10.7L	19	12 UNIDS.	1.11X0.53X0.33

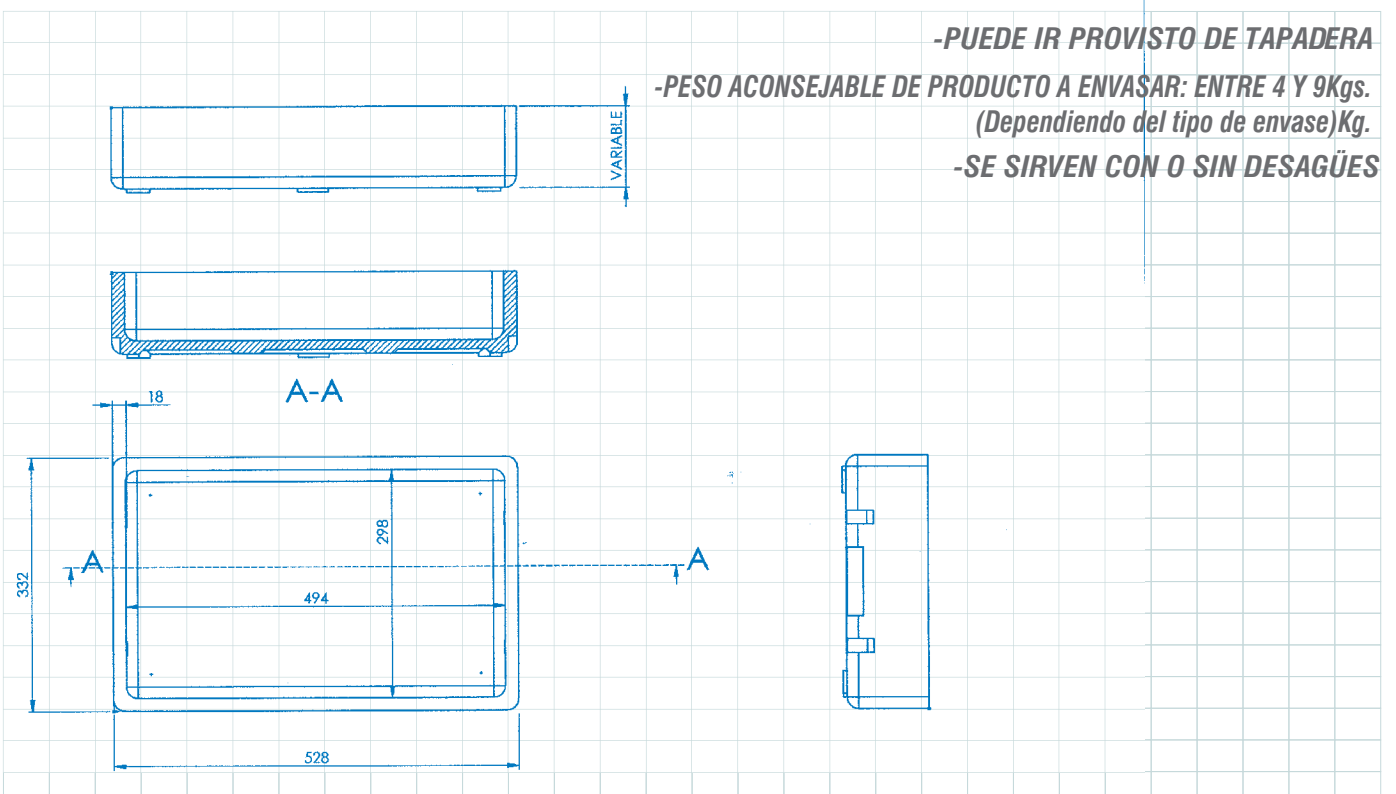

FICHA ESPECIFICA DE ENVASE

ENVASE TIPO: T2

CARACTERÍSTICAS DEL ENVASE

MATERIAL EPS Poliestireno Expandido

Características	MÍNIMO	MEDIO	MÁXIMO
BEAD SIZE		2.8 mm.	
PESO	120gr.	126gr.	132gr.
DENSIDAD		22 gr/dm3	
GROSOR		18 mm.	
LARGO		528mm.	
ANCHO		332 mm.	
ALTO		110 mm.	

COLOR BLANCO

EMPAQUETADO

NUMERO DE ENVASES POR PAQUETE

11 UNIDS.

DIENSIONES DEL PAQUETE

1210 X 528 X 332

PALETIZADO

NUMERO DE PAQUETES

NUMERO DE ENVASES POR BLOQUE

DIMENSIONES DEL EMBALAJE :

LARGO

ANCHO

ALTO

VOLUMEN DEL EMBALAJE

8 Paquetes de 11 unids.

COMPOSICIÓN QUÍMICA

(Adjuntar Ficha Técnica de EPS)

DOCUMENTACION GRÁFICA

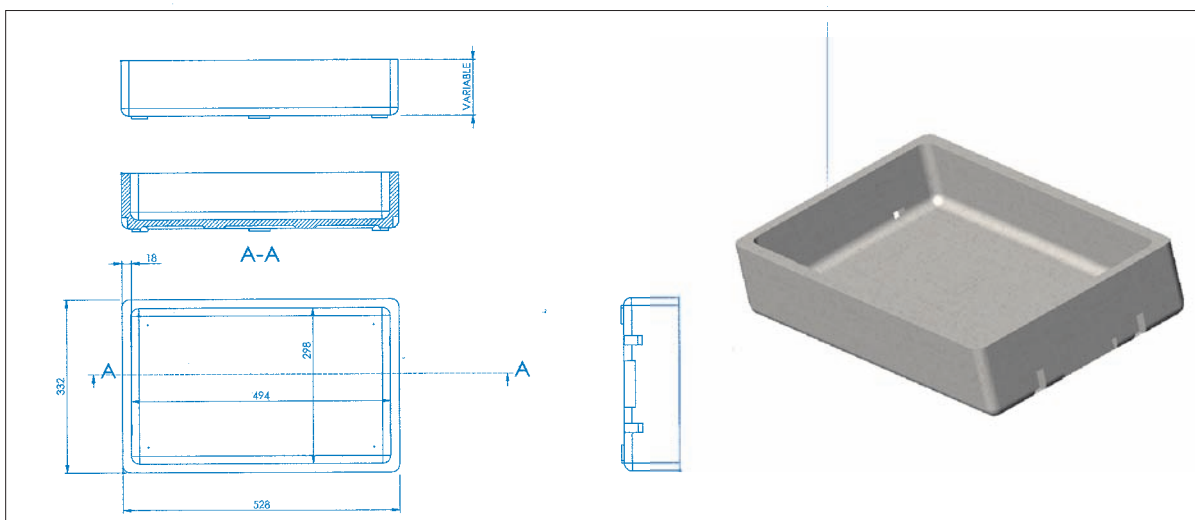

POLISUR 2000, S.A.