

CAMPANA EXTRACTORA "MICRO II"



Especialmente
indicada para
cocinas
semi-industriales
y domésticas



Luis Capdevila s.a.

ELEMENTOS PARA FILTRACIÓN Y ACONDICIONAMIENTO DE AIRE

Características:

- ▶ Incorpora ventilador centrífugo totalmente regulable en velocidad desde 0 al 100%.
- ▶ Motor de rotor exterior herméticamente cerrado (IP54), antigrasa.
- ▶ Interruptor de la luz y regulación de la velocidad en un sólo mando.
- ▶ Luminaria incorporada a base de fluorescentes especiales de bajo consumo.
- ▶ Filtros de malla de aluminio.
- ▶ Potencia de aspiración hasta 900 m³/h.
- ▶ Construcción en acero inoxidable AISI 304 (no ferrítico).
- ▶ Diámetro recomendado de salida Ø 200 mm.
- ▶ Tolvas de adaptación en stock.
- ▶ Posibilidad de incorporar sistema de filtración de olores a la salida.

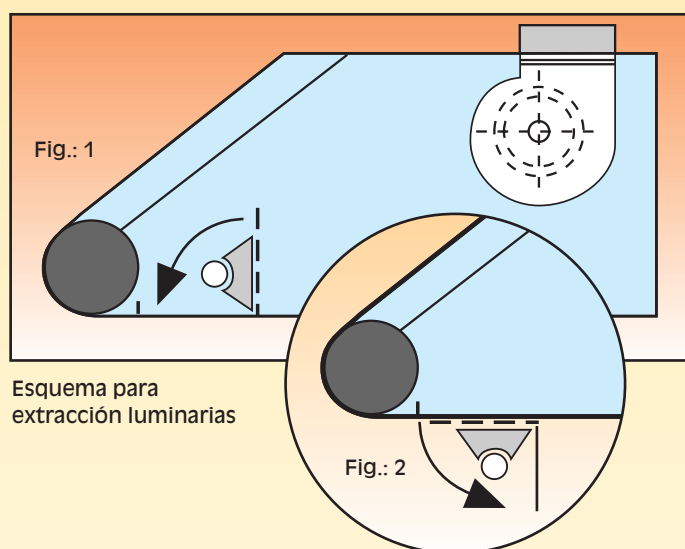

Esquema para extracción luminarias

MEDIDAS

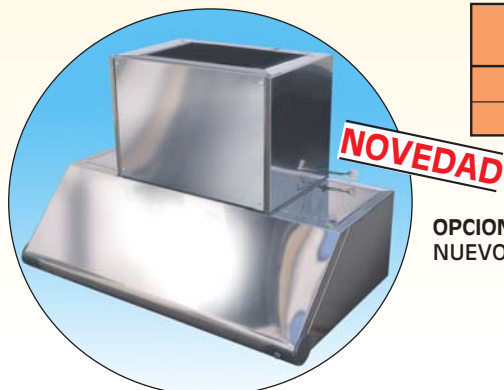
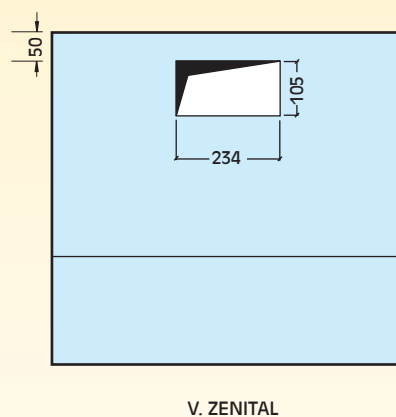
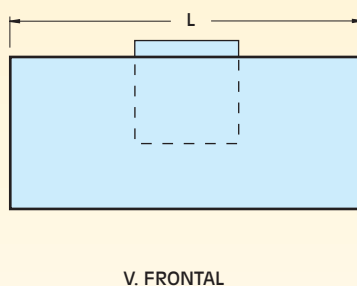
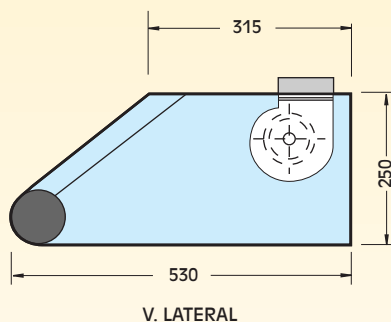

MODELO	L	Kgs.	W	V	Max. m ³ /h	mm. H ₂ O	nº Filtros	db
600	600	15	180	220/230	750	25	2	50
900	900	19	300	220/230	900	25	3	57

OPCIONAL:
NUEVO SISTEMA ANTILORES "LUIS CAPDEVILA". Consultar Departamento Técnico.