

Control Center Eco-plus

la solución práctica y económica



Características

- Control y bomba para un equipo de recuperación de agua de la lluvia
- Asegura un suministro continuo, aunque el tanque de agua de la lluvia esté vacío
- Detector de nivel de agua del tanque incorporado
- Indicador de presión
- La válvula de 3 vías 1" se cierra cuando hay pérdida de presión
- Bomba de 1a calidad KSB
 - Preparado para suministrar agua de la red según normativa europea
- Fácil montaje y puesta en marcha. Viene todo premontado
- Sistema patentado
- Bomba de 1a calidad KSB

Bomba	Código:
KSB-Superinox 15/4	350021
KSB-Superinox 25/4	350022

Aplicaciones

- Control del sistema de recuperación de agua de la lluvia para casa y jardín

Control Center Eco-plus

la solución práctica y económica

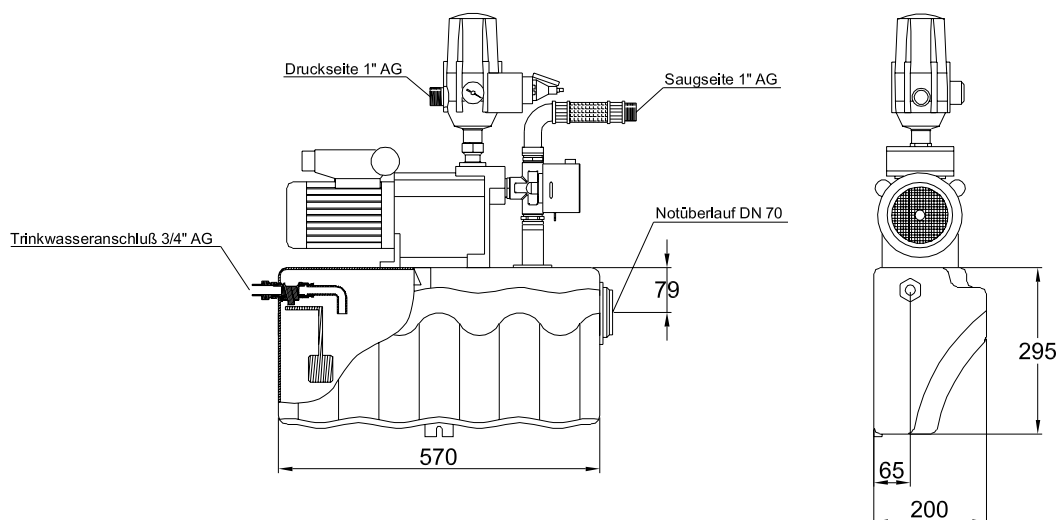

Medidas en mm

Datos técnicos

Tipo	Potencia	max. altura	max. presión	max. caudal	max. succión	max. tubo succión
15/4	0,66 kW	35 m	3,5 bar	3600 l/h	3,0 m	15 m
25/4	0,80 kW	43 m	4,3 bar	4200 l/h	3,0 m	15 m

Sólo se necesita una conexión de agua entre el tanque y el control