

Bomba de alta presión 146 para caudales elevados

Desgaste mínimo (agua reciclada)

- Pistones completamente ceramicados
- Válvulas giratorias
- Asiento de válvulas de gran resistencia al desgaste
- Juntas con tres anillos
- Baja velocidad de flujo en válvulas de presión y de aspiración
- Empaquetadura con manguitos de desgaste de acero refinado inoxidable
- Mínimo de revoluciones y de velocidad de los pistones

Aspiración óptima

- Amplio corte transversal de la válvula de aspiración
- Diseño espacioso que permite una correcta entrada de caudal
- De un mínimo de revoluciones

Múltiples variedades de instalación

- Cabezal de bomba reversible
- Conexión para la aspiración, central o en el lateral
- Toma de presión a ambos lados

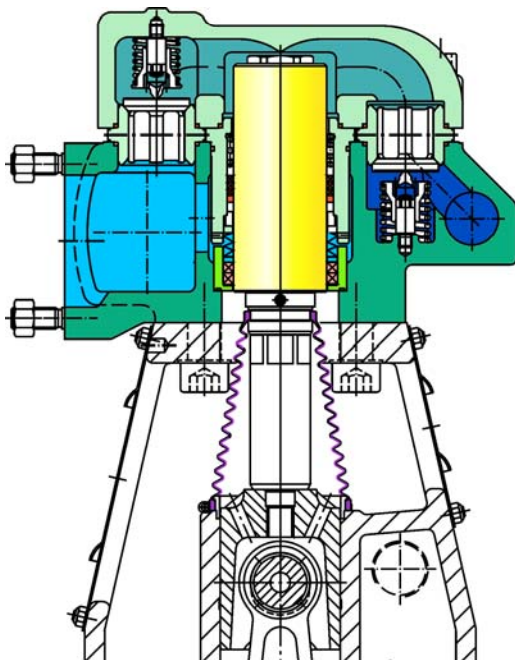

- Fluido de aspiración
- Fluido de presión
- Fluido en lugar de operación
- Pieza aplicada a presión
- Pieza aplicada a baja presión
- Pieza aplicada a cambio de presión
- Pistón totalmente cerámico
- Junta para alta presión
- Junta para baja presión
- Fuelle

Facilidades en su utilización

- Válvulas de asiento de reversibles
- Grupo de construcción idéntico para válvulas de aspiración y de toma de presión
- Carcasa de válvulas libre de fatiga
- Operaciones de mantenimiento sin necesidad de desmontar la toma de aspiración y de presión
- Las operaciones de mantenimiento pueden llevarse a cabo en su parte frontal
- Caja de válvulas estacionaria, accesible mediante una cómoda apertura

Respetuoso con el medio ambiente

- Nivel de contaminación acústica muy bajo dado su bajo nivel de revoluciones y su dentado helicoidal
- Junta de pistones hermética gracias a su sistema de fuelle, sin fugas de aceite

Diseño compacto

- Engranaje incorporado
- Ocupa un espacio reducido
- De muy poco peso



Grupo motor

- Mecanismo de motor industrial según los parámetros de Hammelmann para una larga durabilidad
- Durabilidad de más de 25.000 h
- Sistema de lubricación de aceite a presión
- Engranaje reductor de dentado oblicuo en modelos de fabricación compacta y de baja contaminación acústica
- Cárcasa de fundición esférica de alta calidad
- Cigüeñal de superficie templada
- Impulsor de revoluciones variable
- Respetuoso con el medio ambiente gracias a su junta hermética en los pistones debido a la existencia del fuelle

HAMMELMANN

Datos técnicos de la HDP 146

Datos de rendimiento

[l/min]	Presión [bar]	Rendimiento [kW]	Pistón Ø	n ₁ [Upm]	n ₂ [Upm]
270	230	113	70	1500/1800	440
325	230	135	70	1800/2150	525
309	200	113	75	1500/1800	440
370	200	135	75	1800/2150	525
352	175	113	80	1500/1800	440
420	175	135	80	1800/2150	525

- Fuerza de barra: 90 kN
- Carrera: 55 mm
- Velocidad media de los pistones a n₂
440 1/min. = 0,81 m/sec
525 1/min. = 0,96 m/sec

Descripción técnica:

Tipo de construcción	3 cilindros, fijo vertical
Pistones	Cerámica
Junta de los pistones	Junta, 3 anillos
Junta del cigüeñal	Fuelle
Válvulas	4 de pie, cónica
Diametro de la válvula de aspiración	42mm
Amortiguador de válvulas	Guia de rotación
Asiento de válvula reversible	si
Lubricación del sistema motor	Ciclo de aceite a alta presión
Posición del cigüeñal	2 rodamiento de rodillos cilindricos

Datos de la instalación:

Peso incl. llenado de aceite	325 kg
Dimensiones (L x B x H)	394 x 587 x 847 mm
Fijación	4 x M20
Calibre	344 x 304
Pivote del árbol	Ø50, l = 100mm
Muelle de ajuste	DIN 6885 – A
Fuerza transversal permitida	12 kN
Empalme a presión	G 1 1/4 (i)
Empalme para la aspiración	DN 100, PN6 DIN 2631, 2 x 3 "

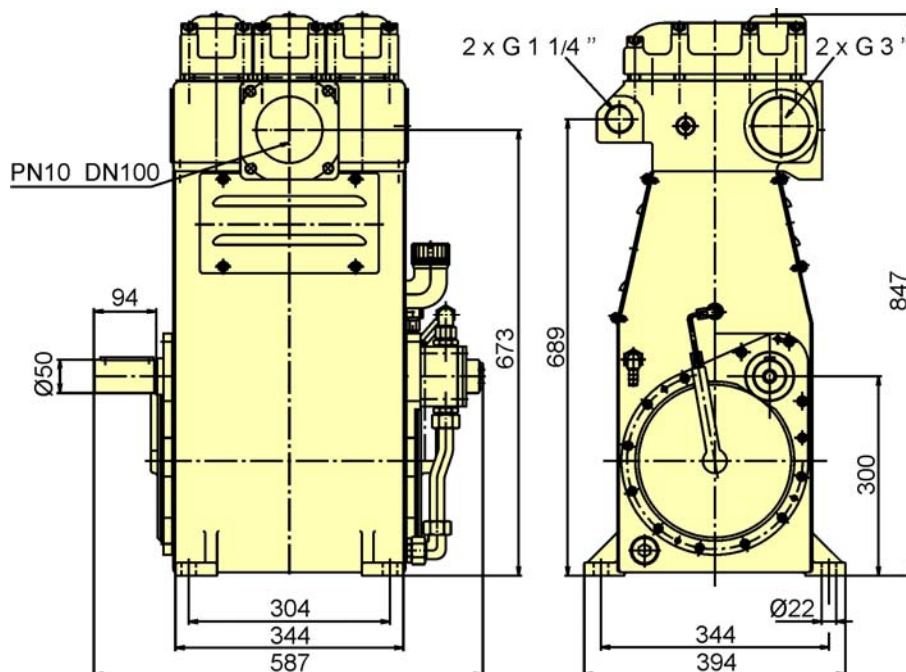

2/04 © Copyright Hammelmann Maschinenfabrik GmbH, Oelde, Germany. Reservado el derecho de modificaciones técnicas.

Hammelmann SL
Pol. Ind. Valdeconsejo
C/. Monte Perdido, parcela 7A-2B
E-50410 Cuarte de Huerva / Zaragoza

Tel.: +34 9 76 50 47 53
Fax: +34 9 76 50 47 54
E-Mail: hammpres@hammelmannsl.es
Website: www.hammelmann.de

HAMMELMANN