

Cortadora perforadora de carriles de montaje TSLD



Cortadora manual de carriles de montaje para cortar y perforar carriles DIN.

- Una sola herramienta
- Corte sin rebabas ni desperdicios
- Tope longitudinal (1000 mm) incluido
- Prácticamente sin mantenimiento
- Aparato de sobremesa para montar sobre el banco de trabajo o puestos similares
- Perforación transversal y longitudinal de los carriles de montaje indicados (12 x 6,4 mm)
- Óptima visibilidad en las zonas de corte y perforación
- Tratamiento de carriles de acero DIN
 - carriles de 35/7,5 mm
 - carriles de 35/15 mm
 - carriles de 32 mm
 - carriles de 15/5,5 mm
 - carriles de cobre de toma de tierra de 10 x 3 mm

España

Weidmüller, S.A.
Narcís Monturiol, 11 Pol. Ind. Sudoeste
09960 Sant Just Desvern
Teléfono (+34) 934 803 386
Fax (+34) 933 718 055
weidmuller@weidmuller.es
www.weidmuller.es

Otros países

Weidmüller Interface GmbH & Co.
Postfach 3030
D-32720 Detmold
Teléfono +49 5231-14-0
Fax +49 5231-14-2083
info@weidmueller.com
www.weidmueller.com

Cortadora perforadora de carriles de montaje

Cortadora perforadora de carriles de montaje

TSLD

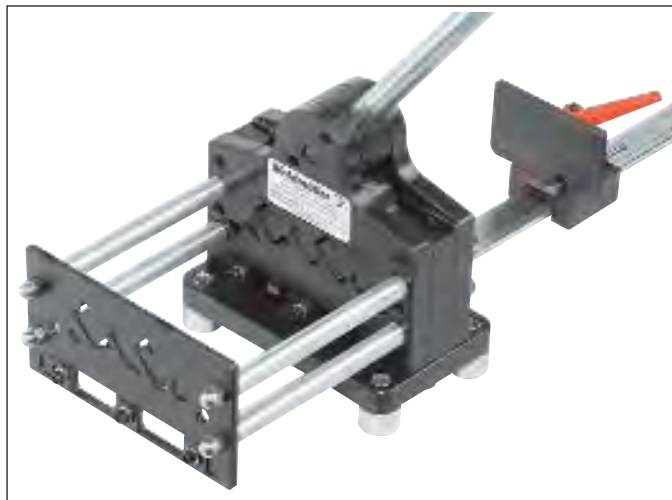

Para carriles

Norma	Denominación	Grosor	Material
EN 50022	TS 35/7,5 mm	1,0 mm	Acero
EN 50022	TS 35/15 mm	1,5 mm	Acero
EN 50035	TS 32 mm	1,5 mm	Acero
EN 50045	TS15/5,5 mm	1,0 mm	Acero
	Carriles de cobre	10x3 mm	Cobre

Dimensiones del coliso

Longitud	12 mm
Anchura	6,4 mm

Datos técnicos

TSLD

Longitud (sin palanca ni tope longitudinal)	270 mm
Anchura (sin palanca ni tope longitudinal)	205 mm
Altura (sin palanca ni tope longitudinal)	200 mm
Peso	19 kg
Tope longitudinal	1000 mm
Palanca de mano	1000 mm

Datos para pedido

Abreviatura	U.E.	Código
TSLD	1	991870000