



FUNDICIÓ DÚCTIL BENITO
Tel. 93 852 10 00

Bolit

General

AUTOR: Enric Pladevall 1995

PRODUCTOR: © Fundició Dúctil Benito

COTAS: mm

ESCALA: 1/20

UM380
REFERENCIA

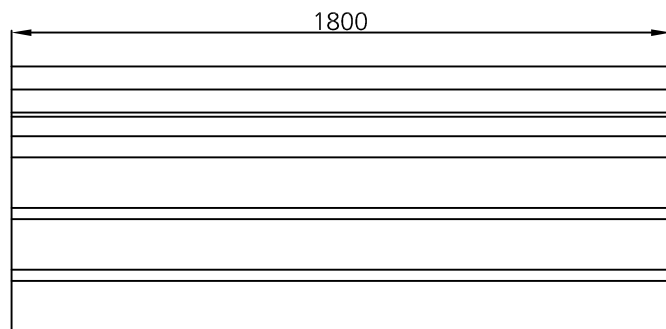
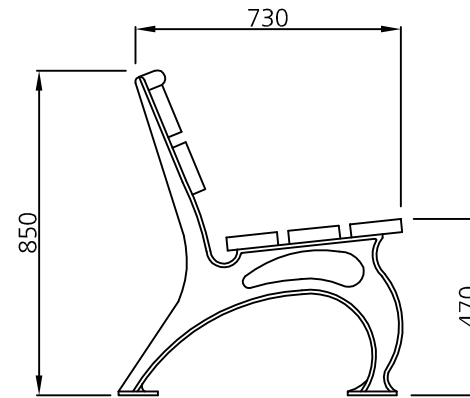
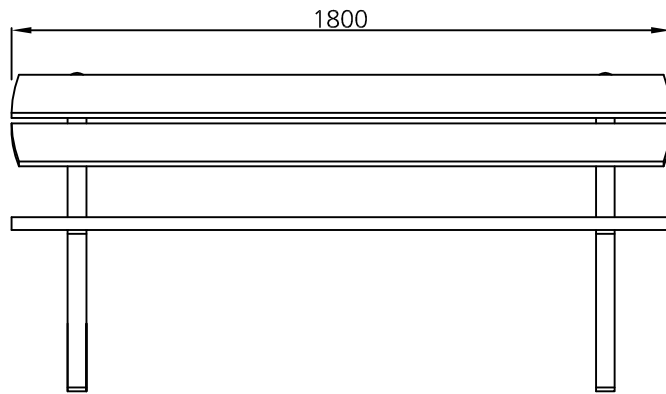

- MATERIAL:** Pies de fundición dúctil. Tornillos de acero inoxidable y 5 tablonces de madera tropical. Cuatro sección 135 x 40mm y uno sección 110 x 40mm.
- ACABADOS:** Pies con una capa de imprimación y dos en color negro forja. Madera tropical tratada con "LIGNUS fdb" protector fungicida, insecticida e hidrófugo. Acabado color natural.
- ANCLAJE RECOMENDADO:** Tornillos de fijación al suelo de M10 según superficie y proyecto.

MODELO PATENTADO



FUNDICIÓ DÚCTIL BENITO
Tel. 93 852 10 00

DETALLE ANCLAJE

AUTOR:

PRODUCTOR: ? Fundició Dúctil Benito

COTAS:mm

ESCALA:

REFERENCIA

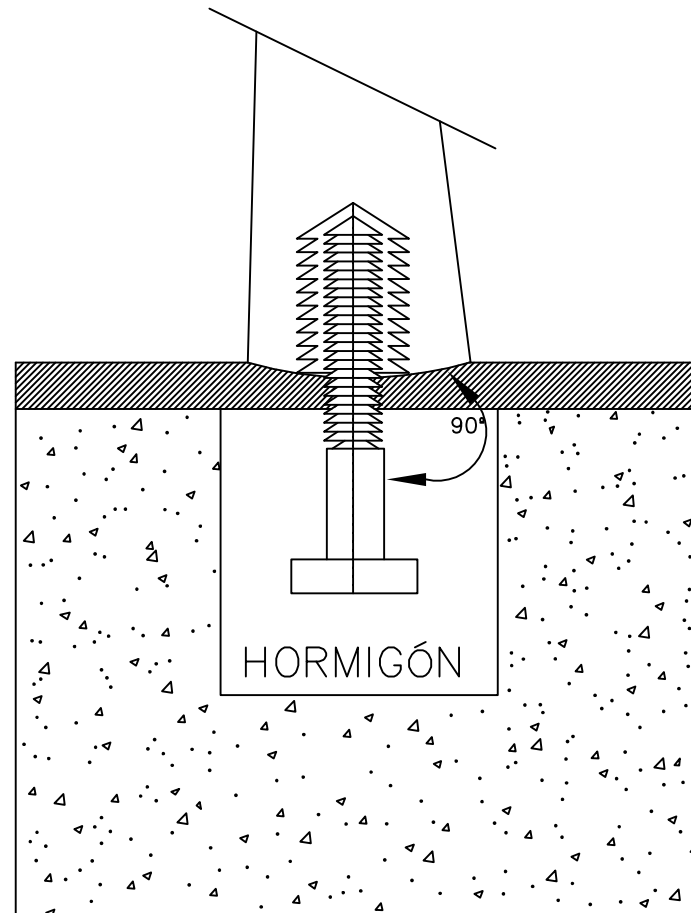

F.D.B. Comprometida en su línea de mejora continua de sus productos, se reserva el derecho de modificar las medidas, materiales y/o acabados sin previo aviso.