

OPTEON Proyector técnico para carril electrificado trifásico

• Cuerpo de luminaria:

- Luminaria con adaptador trifásico universal.
- Articulación giratoria en 360° y orientable en 90°.
- Clase I.
- Cuerpo en aluminio de inyección termoesmaltado en blanco o titanio.
- Filtros cromáticos de interferencia amarillo, azul, rojo, y verde, así como lente para luz difusa y lente ovalizadora. Se montan sin herramientas en el aro portafiltros.

• Equipamientos:

Versiones QT-LP 12:

- Portalámparas: GY6,35.
- Reflector especular de estructura facetada en dos versiones: Spot (intensivo) y Flood (extensivo).
- Transformador electrónico de seguridad de 35 a 100 W.

Versiones QR111:

- Portalámparas: Clavija plana 6,3.
- Transformador electrónico de seguridad de 35 a 50 W.
- Con este tipo de fuentes de luz no se permite el uso de filtros/lentes.

Versiones HIT-TC-CE:

- Portalámparas: G8,5.
- Reflector especular de estructura facetada en dos versiones: Spot (intensivo) y Flood (extensivo).
- Incluye cristal de protección.
- Balasto electrónico incorporado.

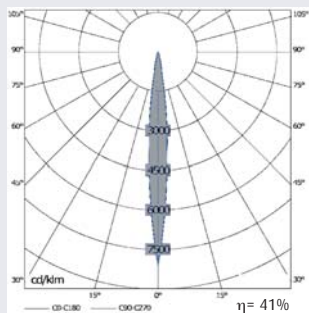

1 HIT-TC-CE 35W Spot

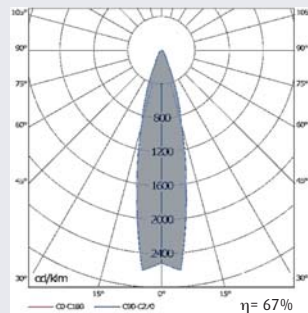

1 HIT-TC-CE 35W Flood



Dimensiones

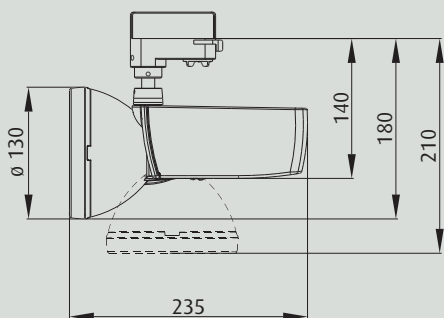



LUMINARIAS

Modelo	W	Peso	Referencia	
OPTEON Proyector para carril electrificado trifásico. En color blanco				
Spot				
OPTEON	1 QT-LP 12	100	1,0	001006
OPTEON	1 HIT-TC-CE	35	1,2	001027
OPTEON	1 HIT-TC-CE	70	1,2	001104
Flood				
OPTEON	1 QT-LP 12	100	1,0	001004
OPTEON	1 HIT-TC-CE	35	1,2	001025
OPTEON	1 HIT-TC-CE	70	1,2	001102
Reflectoras				
OPTEON	1 QR111	50	0,9	001008

LUMINARIAS

Modelo	W	Peso	Referencia	
OPTEON Proyector para carril electrificado trifásico. En color titanio				
Spot				
OPTEON	1 QT-LP 12	100	1,0	001005
OPTEON	1 HIT-TC-CE	35	1,2	001026
OPTEON	1 HIT-TC-CE	70	1,2	001103
Flood				
OPTEON	1 QT-LP 12	100	1,0	001003
OPTEON	1 HIT-TC-CE	35	1,2	001024
OPTEON	1 HIT-TC-CE	70	1,2	001101
Reflectoras				
OPTEON	1 QR111	50	0,9	001007

Accesorios: Aros portafiltras, filtros cromáticos, lentes y aletas antideslumbrantes en páginas 20 y 21.