

# NUEVA puerta ONE RAIL, desmontable de dos hojas telescópica

## *NEW two-panel telescopic door, ONE RAIL*

PASO LIBRE <i>CLEAR OPENING</i>	Dimensiones Standard* <i>Standard Dimensions*</i>			
	PL	A	B	C
700	120	120	2220	
700	120	400	2220	
800	100	100	2220	
800	120	120	2220	
800	120	450	2220	
900	120	120	2220	
900	120	500	2220	

\*Para otras medidas consultar.  
*\*Please consult for other measurements*

**PATENTED**

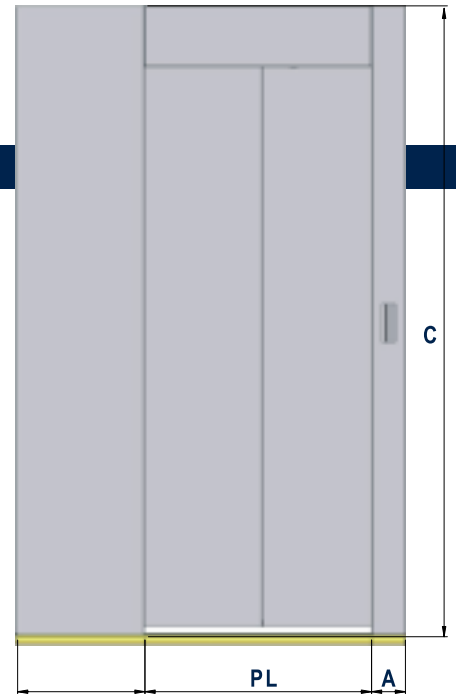
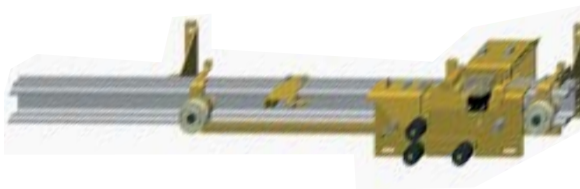

## La nueva y mejor alternativa, así de fácil.

### *The new and better alternative, that easy!*

## Montaje, manejo y transporte

- Suministro de la puerta desmontada y lista para ensamblar.
- Colocación del operador en el dintel o sobre cabina, según modelo.
- Posibilidad de aumentar los postes hasta cubrir el hueco destinado para la puerta.
- Doble posibilidad de posición del display: podrá colocarse en el dintel o en el poste.
- Dimensiones de embalaje reducidas: menos costes y fácil manipulación.
- Determinación y clasificación de la resistencia al fuego: PF-120.

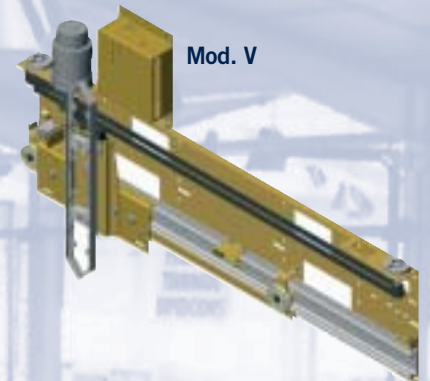

## Assembly, handling & transport

- Door supplied dismantled and ready for assembly.
- Installation of operator in the frame or above the car, according to model.
- Possibility of widening the uprights to cover the space destined for the door.
- Double possibility of display position: can be situated on the cross-panel or on the upright post.
- Reduced packing dimensions: less costs and easy handling.
- Determination and classification of the fire resistance: PF-120.

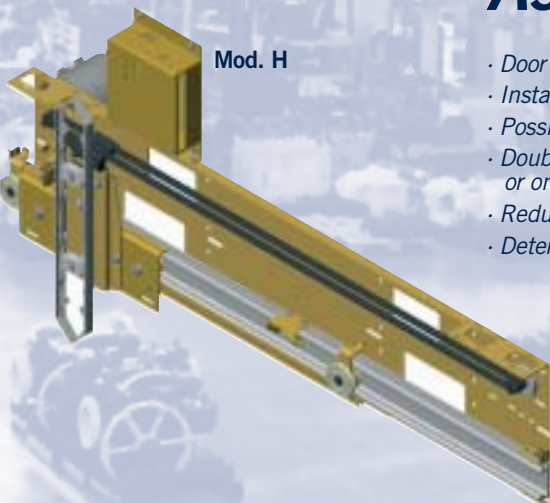

**autür** S.A.

ALTA TECNOLOGÍA EN  
TRANSPORTE VERTICAL  
HIGH TECHNOLOGY  
IN VERTICAL TRANSPORT

OFICINAS CENTRALES:  
POLÍGONO INDUSTRIAL ADEMUZ  
Ctra. Valencia - Ademuz Salida 9  
46980 - Paterna - Valencia  
TELF: +34 961329342 - FAX: +34 961323009

DELEGACIÓN DE BARCELONA:  
Avda. Ntra. Sra. de Bellvitge, 265-268  
08907 - L'Hospitalet de Llobregat - Barcelona  
TELF: +34 93 3362899 - Fax: +34 93 336 28 70

[www.autur.com](http://www.autur.com)  
[comercial@autur.com](mailto:comercial@autur.com)