



Serie COBRA

Sumergibles aguas residuales VORTEX



Límites de empleo:

- Temperatura máx. fluido: 40 °C.
- Máximo paso de sólidos: Ø 35 mm.
- Máxima profundidad de inmersión: 5 m.

Aplicaciones:

- Pequeñas depuradoras de aguas residuales.
- Vaciado de fosas asépticas, chalets, unifamiliares...

Ventajas:

- Fácil de instalar
- Bajo consumo eléctrico.
- Turbina sin atascos.

Características:

- Sello mecánico lado bomba y retén lado motor con cámara de aceite interpuesta.
- Motor de fundición en baño de aceite; protector térmico incorporado.
- Idóneas para servicio continuo aún con motor parcialmente sumergido (min. 250 mm.)
- Protección IP 68.
- Dotación de serie 5 m. de cable (con enchufe SCHUKO y flotador para arranque/parada automático de bomba).
- Ejecución y normas de seguridad según: EN60 335-1 (IEC 335-1, CEI 61-50) IEC 34.

Materiales:

- Camisa motor: Acero inox. AISI 304
- Cuerpo bomba: Hierro fundido G20
- Base: Acero inox. AISI 304
- Rodete (vortex): Noryl® GFN3V
- Sello mecánico: Grafito-ceramica
- Asa: Acero inox. AISI 30

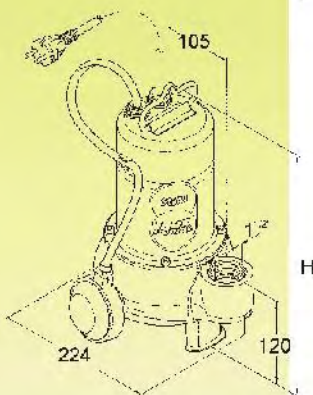

H
Cobra 80: 310
Cobra 90: 325

TIPO	CV	Tensión (V)	Altura m.c.a.	Caudal m ³ /h										
				0	1	3	4,5	6	7,5	9	10,5	12	15	18
Cobra-80	0,7	1x230		9	8,5	7,8	7	6,3	5,5	4,8	4	3	1	
Cobra-90	0,85			10	9,8	9,2	8,6	8	7,3	6,5	5,8	5	3,2	1,5